

線性滑軌

Linear Guideway

Technical Information





多軸機器人

Multi-Axis Robot

取放作業/組裝/整列與包裝/半導體/光電業/汽車工業/食品業

- 關節式機器手臂
- 並聯式機器手臂
- 史卡拉機器手臂
- 晶圓機器人
- 電動夾爪
- 整合型電動夾爪
- 旋轉接頭

Torque Motor 迴轉工作台

Torque Motor Rotary Table

醫療/汽車工業/工具機/產業機械

- RAB系列
- RAS系列
- RCV系列
- RCH系列

單軸機器人

Single-Axis Robot

高精產業/半導體/醫療自動化/FPD面板搬運

- KK, SK
- KS, KA
- KU, KE, KC

線性滑軌

Linear Guideway

精密機械/電子半導體/生技醫療

- 滾珠式—
 - HG重負荷型, EG低組裝, WE寬幅型, MG微型, CG扭矩型
- 靜音式—
 - QH重負荷型, QE低組裝型, QW寬幅型, QR滾柱型
- 其他—
 - RG滾柱型, E2自潤型, PG定位型, SE金屬端蓋型, RC強化型

滾珠螺桿

Ballscrew

精密研磨/精密轉造

- Super S系列 (高Dm-N值/高速化)
- Super T系列 (低噪音/低振動)
- 微小型研磨級
- E2 環保潤滑模組
- R1 螺帽旋轉式
- Cool Type 節能溫控螺桿
- RD 高DN節能重負荷
- 滾珠花鍵

諧波減速機

DATORKER® Strain Wave Gear

機器人/自動化設備/半導體設備/工具機

- 調心輸入軸組合式 DSC-PO
- 調心輸入軸組件式 DSC-CO
- 中空輸入軸組合式 DSH-PH
- 中空輸入軸密封式 DSH-AH

特殊軸承

Bearing

工具機產業/機械手臂

- 交叉滾柱軸承
- 滾珠螺桿軸承
- 精密線性軸承
- 軸承座

醫療設備

Medical Equipment

醫療院所/復健中心/療養中心

- 下肢肌力訓練機
- 內視鏡扶持機器手臂

AC伺服馬達&驅動器

AC Servo Motor & Drive

半導體設備/包裝機/SMT機台/食品業機台/LCD設備

- 驅動器—D1, D2T/D2T-LM, E1
- 伺服馬達—50W-2000W

力矩馬達&直驅馬達

Torque Motor & Direct Drive Motor

工具機

- 力矩馬達—TM-2/IM-2, TMRW系列

檢測設備/機器人

- 直驅馬達—DMS, DMY, DMN, DMT系列

線性馬達平台

Linear Motor Stage

自動化搬運/AOI光學檢測/精密加工/電子半導體

- 鐵心式線性馬達
- 無鐵心式線性馬達
- 棒狀線性馬達
- 平面馬達
- 空氣軸承定位平台
- X-Y平台 • 龍門系統
- 單軸線性馬達定位平台



HIWIN®

線性滑軌 Linear Guideways

技術手冊 目次

前言	1
一、基本資料	1
1-1 HIWIN 線性滑軌優點及特點	1
1-2 選用準則	2
1-3 額定負荷	3
1-4 線性滑軌壽命	4
1-5 工作負荷	5
1-6 摩擦力	9
1-7 預壓力與剛性表現	9
1-8 潤滑	10
1-9 滑軌接牙件	10
1-10 線性滑軌的配置	11
1-11 線性滑軌的安裝	12
二、HIWIN 產品系列	19
2-1 HG系列—重負荷型滾珠線性滑軌	22
2-2 EG系列—低組裝型滾珠線性滑軌	44
2-3 WE系列—寬幅型滾珠線性滑軌	61
2-4 MG系列—微小型滾珠線性滑軌	76
2-5 QH系列—靜音式重負荷型滾珠線性滑軌	93
2-6 QE系列—靜音式低組裝型滾珠線性滑軌	109
2-7 QW系列—靜音式寬幅型滾珠線性滑軌	121
2-8 CG系列—抗扭矩型滾珠線性滑軌	132
2-9 RG系列—滾柱型線性滑軌	151
2-10 CRG系列—覆蓋帶滾柱型線性滑軌	173
2-11 QR系列—靜音式滾柱型線性滑軌	188
2-12 AG系列—交叉構型線性滑軌	203
2-13 E2型式—自潤型線性滑軌	212
2-14 PG型式—定位型線性滑軌	217
2-15 SE型式—金屬端蓋型線性滑軌	232
2-16 不鏽鋼型線性滑軌	233
2-17 RC型式—強化型螺栓蓋	234
2-18 潤滑油脂裝置	235
三、HIWIN 線性滑軌選用需求表	239

(本型錄的內容規格若有變更，恕不另行通知)

前言

線性滑軌係為一種滾動導引，藉由鋼珠在滑塊與滑軌之間作無限滾動循環，負載平台能沿著滑軌輕易地以高精度作線性運動。與傳統的滑動導引相較，滾動導引的摩擦係數可降低至原來的1/50，由於起動的摩擦力大大減少，相對的較少無效運動發生，故能輕易達到 μm 級進給及定位。再加上滑塊與滑軌間的束制單元設計，使得線性滑軌可同時承受上下左右等各方向的負荷，上述陳列特點並非傳統滑動導引所能比擬，因此機台若能配合滾珠螺桿，使用線性滑軌作導引，必能大幅提高設備精度與機械效能。

一、基本資料

1-1 HIWIN 線性滑軌優點及特點

1-1-1 優點

(1) 定位精度高

使用線性滑軌作為線性導引時，由於線性滑軌的摩擦方式為滾動摩擦，不僅摩擦係數降低至滑動導引的1/50，動摩擦力與靜摩擦力的差距亦變得很小。因此當床台運行時，不會有打滑的現象發生，可達到 μm 級的定位精度。

(2) 磨耗少能長時間維持精度

傳統的滑動導引，無可避免的會因油膜逆流作用造成平台運動精度不良，且因運動時潤滑不充分，導致運行軌道接觸面的磨損，嚴重影響精度。而滾動導引的磨耗非常小，故機台能長時間維持精度。

(3) 適用高速運動且大幅降低機台所需驅動馬力

由於線性滑軌移動時摩擦力非常小，只需較小動力便能讓床台運行，尤其是在床台的工作方式為經常性往返運行時，更能明顯降低機台電力損耗量。且因其摩擦產生的熱較小，可適用於高速運行。

(4) 可同時承受上下左右方向的負荷

由於線性滑軌特殊的束制結構設計，可同時承受上、下、左、右方向的負荷，不像滑動導引在平行接觸面方向可承受的側向負荷較輕，易造成機台運行精度不良。

(5) 組裝容易並具互換性

組裝時只要銑削或研磨床台上滑軌之裝配面，並依建議之步驟將滑軌、滑塊分別以特定扭力固定於機台上，即能重現加工時的高精密度。傳統的滑動導引，則須對運行軌道加以鏤花，既費事又費時，且一旦機台精度不良，又必需再鏤花一次。線性滑軌具有互換性，可分別更換滑塊或滑軌甚至是線性滑軌組，機台即可重新獲得高精密度的導引。

(6) 潤滑構造簡單

滑動導引若潤滑不足，將會造成接觸面金屬直接摩擦損耗床台，而滑動導引要潤滑充足並不容易，需要在床台適當的位置鑽孔供油。線性滑軌則已在滑塊上裝置油嘴，可直接以注油槍打入油脂，亦可換上專用油管接頭連接供油管，以自動供油機潤滑。

1-2 選用準則

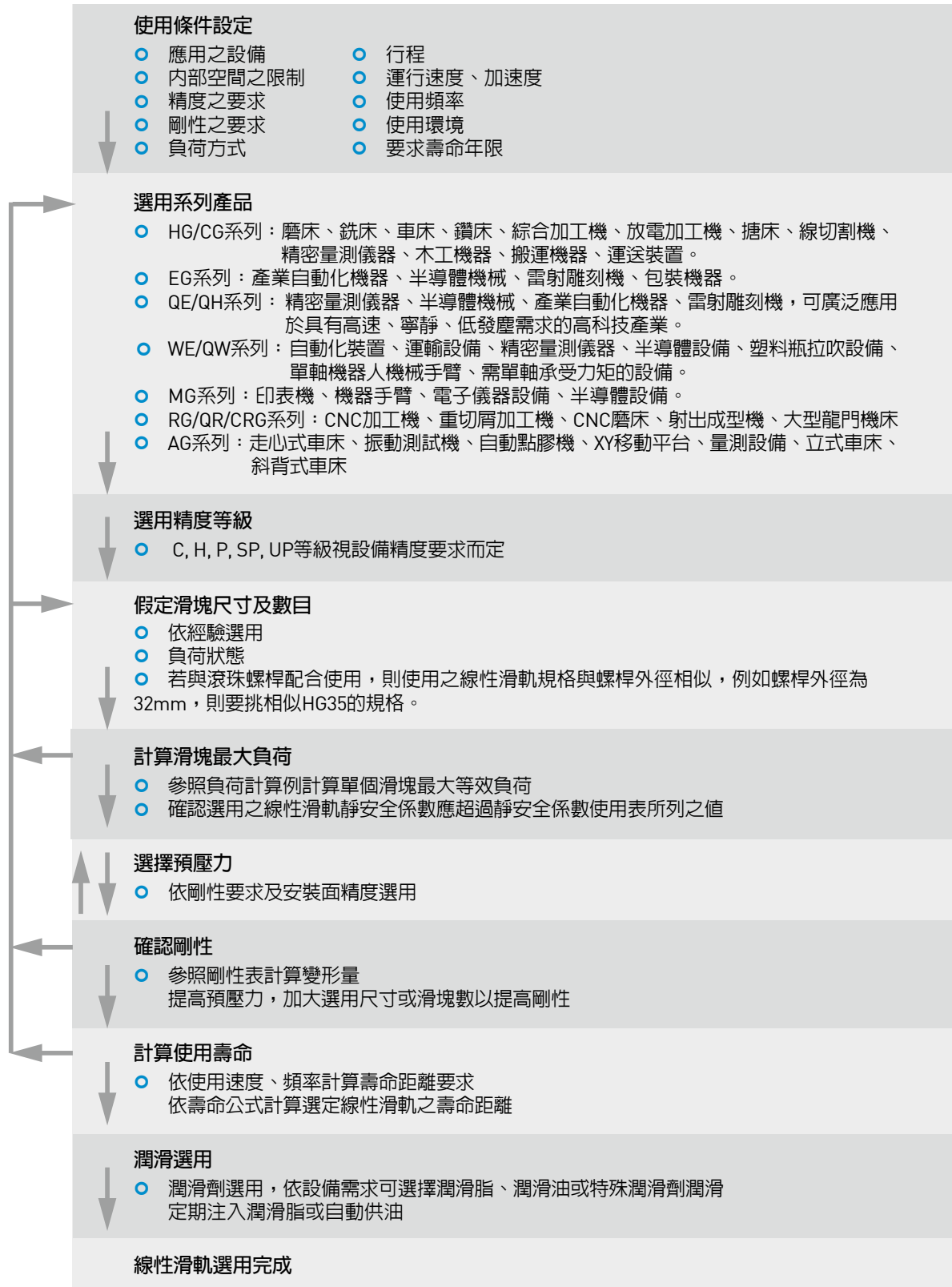

1-3 額定負荷

1-3-1 基本靜額定負荷

(1) 基本靜額定負荷 (C₀) 的定義

線性滑軌在靜止或運動中若承受過大的負荷，或受有很大衝擊負荷時，會導致珠道接觸面和鋼珠產生局部的永久變形；當永久變形量超過某一限度，將妨礙線性滑軌運動的平穩性。基本靜額定負荷便是容許這個永久變形量的極限負荷。依照定義：負荷的方向和大小不變的狀態下，在受到最大應力接觸面處，鋼珠與珠道表面的總永久變形量恰為鋼珠直徑萬分之一時的靜止負荷。

基本靜額定負荷的數值詳列於各規格尺寸表中；使用者可參照表格選用適合的線性滑軌，但必需注意的是被選用的線性滑軌在運行中所受的最大靜負荷不可超過其基本靜額定負荷。

(2) 容許靜力矩 (M₀) 的定義

當滑塊中受到最大應力的鋼珠達到上述定義之靜額定負荷時，此時滑塊所承載之力矩稱為靜額定力矩。在線性滑軌運動中是以 M_R、M_P、M_Y 這三個方向來定義：

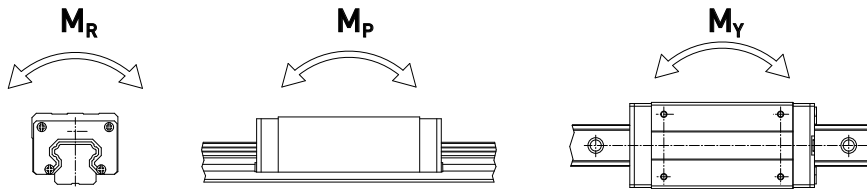

(3) 靜安全係數

當線性滑軌使用在慢速運動或作動頻率不高的狀況下，需考慮靜安全係數。根據不同的使用狀況，計算靜負荷必須考慮不同的安全係數，尤其是當滑軌受有衝擊性負荷時，需要取用較大的安全係數。

表格1 靜安全係數使用

負載條件	f _{SL} 、f _{SM} 下限
一般運行狀況	1.0~3.0
運行時受衝擊、振動	3.0~5.0

$$f_{SL} = \frac{C_0}{P} \text{ 或是 } f_{SM} = \frac{M_0}{M} \quad \dots \dots \dots \text{Eq.1.1}$$

- f_{SL}：靜安全係數
- f_{SM}：靜安全係數(力矩負荷)
- C₀：基本靜額定負荷(kN)
- M₀：容許靜力矩(kN·m)
- P：工作負荷(kN)
- M：靜力矩負荷(kN·m)

1-3-2 基本動額定負荷

(1) 基本動額定負荷(C)的定義

基本動額定負荷用於線性滑軌承受負荷並做滾動運動時的壽命計算。其定義是在負荷的方向和大小不變的狀態之下，線性滑軌的額定壽命為50km時(滾柱式線性滑軌為100km)的最大負荷，此值詳列於各規格尺寸表中，使用者可藉由此值預先估算出選用之線性滑軌的額定壽命。

1-4 線性滑軌壽命

1-4-1 壽命

當線性滑軌承受負荷並作運動時，珠道表面與鋼珠因不斷地受到循環應力的作用，一但到達滾動疲勞的臨界值，接觸面就會開始產生疲勞破損，並在部份表面發生魚鱗狀薄片的剝落現象，此種現象叫做表面剝離。壽命的定義即為珠道表面及鋼珠因材料疲勞而產生表面剝離時為止的總運行距離。

1-4-2 額定壽命

線性滑軌的壽命，具有很大的分散性，即使同一批製造的產品，在相同的運動狀態下使用，壽命也會所有不同；這大多歸咎於材料本身在疲勞特性上固有的變化。因此為定義線性滑軌的壽命，一般以額定壽命為基準；其定義是：以一批同樣的產品，逐個在相同的條件及額定負荷下運行，其中90%未曾發生表面剝離現象而能達到的總運行距離。

1-4-3 壽命的計算

線性滑軌的壽命會因實際承受工作負荷而不同，可依選用之線性滑軌的基本動額定負荷及工作負荷推算出使用壽命。

(1) 不考慮環境因素影響，壽命計算如下所示。

$$\text{滾珠型: } L = \left(\frac{C}{P}\right)^3 \cdot 50\text{km} = \left(\frac{C}{P}\right)^3 \cdot 31\text{mile} \quad \dots\dots\dots \text{Eq.1.2}$$

$$\text{滾柱型: } L = \left(\frac{C}{P}\right)^{\frac{10}{3}} \cdot 100\text{km} = \left(\frac{C}{P}\right)^{\frac{10}{3}} \cdot 62\text{mile} \quad \dots\dots\dots \text{Eq.1.3}$$

L : 額定壽命
C : 基本動額定負荷
P : 工作負荷

(2) 若考慮線性滑軌使用的環境因素，其壽命會隨運動的狀態、珠道表面硬度及系統溫度而有所變化。

$$\text{滾珠型: } L = \left(\frac{f_h \cdot f_t \cdot C}{f_w \cdot P_c}\right)^3 \cdot 50\text{km} = \left(\frac{f_h \cdot f_t \cdot C}{f_w \cdot P_c}\right)^3 \cdot 31\text{mile} \quad \dots\dots\dots \text{Eq.1.4}$$

$$\text{滾柱型: } L = \left(\frac{f_h \cdot f_t \cdot C}{f_w \cdot P_c}\right)^{\frac{10}{3}} \cdot 100\text{km} = \left(\frac{f_h \cdot f_t \cdot C}{f_w \cdot P_c}\right)^{\frac{10}{3}} \cdot 62\text{mile} \quad \dots\dots\dots \text{Eq.1.5}$$

L : 壽命
f_h : 硬度係數
C : 基本動額定負荷
f_t : 溫度係數
P_c : 工作負荷
f_w : 負荷係數

1-4-4 壽命係數

(1) 硬度係數 (f_h)

線性滑軌的珠道接觸表面硬度要求在一定的硬化深度之硬度為HRC 58~62，倘若硬度值無法達到要求的水準，將會降低線性滑軌的額定負荷及使用壽命，此時動、靜額定負荷為尺寸表列值再乘以對應的硬度係數。HIWIN 出廠之線性滑軌硬度要求皆為HRC 58以上，故 f_h 為1。

Raceway hardness

HRC	60	50	40	30	20	10
f _h	1.0	0.6	0.3	0.2	0.1	0.03

(2) 溫度係數 (f_t)

系統溫度會對線性滑軌的材質有影響，當溫度高於100°C時線性滑軌的額定負荷及使用壽命將會降低，此時動、靜額定負荷為尺寸表列值再乘以對應的溫度係數。由於有些配件是塑膠材質較不耐高溫，故建議使用溫度應低於100°C。

Temperature

°C	100	150	200	250	
f _t	1.0	0.9	0.8	0.7	0.6

(3) 負荷係數 (f_w)

作用於線性滑軌的負荷，除裝置本身自重、起動停止時的慣性負荷及因懸置而產生的力距負荷外，還有因運動伴隨而來的振動及衝擊負荷，此種型式的負荷並不容易算出，根據經驗依負荷狀況及使用速度，建議將計算負荷值再乘以對應的負荷係數。

表格2 負荷係數

負荷狀況	使用速度	f _w
無衝擊力且平滑	V ≤ 15 m/min	1 ~ 1.2
微小衝擊力	15 m/min < V ≤ 60 m/min	1.2 ~ 1.5
普通負荷力	60 m/min < V ≤ 120 m/min	1.5 ~ 2.0
受衝擊力及振動	V > 120 m/min	2.0 ~ 3.5

1-4-5 壽命時間的換算

依使用速度及頻率將壽命距離換算成壽命時間。

$$\text{滾珠型: } L_h = \frac{L \cdot 10^3}{V_e \cdot 60} = \frac{\left(\frac{C}{P}\right)^3 \cdot 50 \cdot 10^3}{V_e \cdot 60} \text{ hr} \quad \dots \text{Eq.1.6}$$

$$\text{滾柱型: } L_h = \frac{L \cdot 10^3}{V_e \cdot 60} = \frac{\left(\frac{C}{P}\right)^{\frac{10}{3}} \cdot 100 \cdot 10^3}{V_e \cdot 60} \text{ hr} \quad \dots \text{Eq.1.7}$$

L_h : 壽命時間 (hr)
L : 壽命 (km)
V_e : 運行速率 (m/min)
C/P : 負荷比

1-5 工作負荷

1-5-1 工作負荷計算

工作負荷的計算方式會隨實際受力分佈的情形而產生變化，例如承載物體本身重心的位置、施力的位置，以及運行時起動、停止的加速度慣性力等皆對負荷的計算發生影響，因此使用線性滑軌時必須仔細考慮各種負荷狀況，以計算出最正確的負荷值。

(1) 單個滑塊承受負荷

表格3 負荷計算例

線性滑軌配置圖	受力分佈圖	單個滑塊負荷
		$P_1 = \frac{W}{4} + \frac{F}{4} + \frac{F \cdot a}{2c} + \frac{F \cdot b}{2d}$ $P_2 = \frac{W}{4} + \frac{F}{4} + \frac{F \cdot a}{2c} - \frac{F \cdot b}{2d}$ $P_3 = \frac{W}{4} + \frac{F}{4} - \frac{F \cdot a}{2c} + \frac{F \cdot b}{2d}$ $P_4 = \frac{W}{4} + \frac{F}{4} - \frac{F \cdot a}{2c} - \frac{F \cdot b}{2d}$
		$P_1 = \frac{W}{4} + \frac{F}{4} + \frac{F \cdot a}{2c} + \frac{F \cdot b}{2d}$ $P_2 = \frac{W}{4} + \frac{F}{4} + \frac{F \cdot a}{2c} - \frac{F \cdot b}{2d}$ $P_3 = \frac{W}{4} + \frac{F}{4} - \frac{F \cdot a}{2c} + \frac{F \cdot b}{2d}$ $P_4 = \frac{W}{4} + \frac{F}{4} - \frac{F \cdot a}{2c} - \frac{F \cdot b}{2d}$
		$P_1 = P_3 = \frac{W}{4} - \frac{F \cdot l}{2d}$ $P_2 = P_4 = \frac{W}{4} + \frac{F \cdot l}{2d}$
		$P_1 \sim P_4 = -\frac{W \cdot h}{2d} + \frac{F \cdot l}{2d}$
		$P_1 \sim P_4 = -\frac{W \cdot h}{2c} - \frac{F \cdot l}{2c}$ $P_{1t} = P_{3t} = \frac{W}{4} + \frac{F}{4} + \frac{F \cdot k}{2d}$ $P_{2t} = P_{4t} = \frac{W}{4} + \frac{F}{4} - \frac{F \cdot k}{2d}$

註: W: 重量 P_n: 負荷(滑塊徑向, 反徑向) n=1~4 a, b, k: 外力至幾何中心之距離 l: 外力至驅動源之距離
 F: 外力 P_{tn}: 負荷(滑塊側向) n=1~4 c: 滑軌跨距 d: 滑塊跨距 h: 重心至驅動源之距離

(2) 慣性力負荷

表格4 慣性力負荷計算例

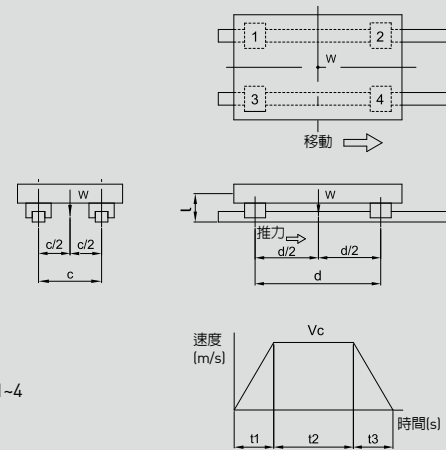
考慮加減速度的範例	單個滑塊承受的作用力
 <p> F : 驅動推力 (N) W : 裝置重量(N) g : 重力加速度(9.8m/sec²) P_n : 負荷(徑向, 反徑向) n=1~4 V_c : 速度 t_n : 時定數 n=1~3 c、d、l : 距離 </p>	<ul style="list-style-type: none"> ○ 等速 $P_1 \sim P_4 = \frac{W}{4}$ ○ 加速 $P_1 = P_3 = \frac{W}{4} + \frac{1}{2} \cdot \frac{W}{g} \cdot \frac{V_c}{t_1} \cdot \frac{l}{d}$ $P_2 = P_4 = \frac{W}{4} - \frac{1}{2} \cdot \frac{W}{g} \cdot \frac{V_c}{t_1} \cdot \frac{l}{d}$ ○ 減速 $P_1 = P_3 = \frac{W}{4} - \frac{1}{2} \cdot \frac{W}{g} \cdot \frac{V_c}{t_3} \cdot \frac{l}{d}$ $P_2 = P_4 = \frac{W}{4} + \frac{1}{2} \cdot \frac{W}{g} \cdot \frac{V_c}{t_3} \cdot \frac{l}{d}$

1-5-2 平均負荷計算

在運行中滑塊承受的負荷有時並不是均等的，比方搬送裝置的運行，其前進時額外承受貨物的重量，退回時則只承受裝置本身的重量，負荷呈現階梯式變化，因此必須求出運行中的平均負荷以計算壽命。平均負荷的定義是與負荷變動條件下壽命相等的等效負荷值。

表格5 平均負荷計算例

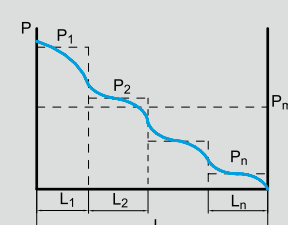
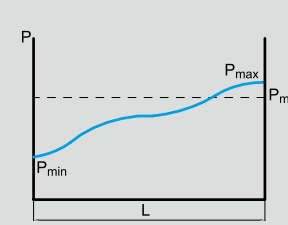
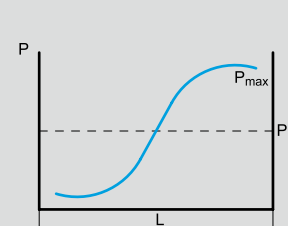
負荷變動種類	平均負荷力
<p>階梯式變動</p> 	$P_m = \sqrt[3]{1/L(P_1^3 \cdot L_1 + P_2^3 \cdot L_2 + \dots + P_n^3 \cdot L_n)}$ <p> P_m : 平均負荷 P_n : 變動負荷 L : 總運行距離 L_n : 受P_n負荷的運行距 </p>
<p>單調式變動</p> 	$P_m = 1/3 (P_{min} + 2 \cdot P_{max})$ <p> P_m : 平均負荷 P_{min} : 最小負荷 P_{max} : 最大負荷 </p>
<p>正弦式變動</p> 	$P_m = 0.65 \cdot P_{max}$ <p> P_m : 平均負荷 P_{max} : 最大負荷 </p>

1-5-3 兩個方向等效負荷計算

HIWIN 線性滑軌能承受上、下、左、右四個方向負荷，故在使用線性滑軌時有可能同時受到垂直方向負荷(P_s)及側方向負荷(P_l)，可依照下列公式換算等效負荷(P_e)。

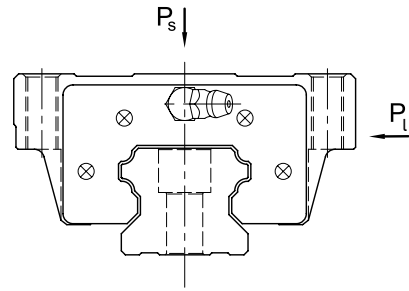

HG/EG/WE/QH/QE/QW/RG/QR/CG/CRG/AG系列

$$P_e = P_s + P_l \quad \text{Eq.1.8}$$

MG 系列

$$\text{當 } P_s > P_l \quad P_e = P_s + 0.5 \cdot P_l \quad \text{Eq.1.9}$$

$$\text{當 } P_l > P_s \quad P_e = P_l + 0.5 \cdot P_s \quad \text{Eq.1.10}$$

1-5-4 線性滑軌使用壽命的計算例

根據經驗選用線性滑軌的型式、規格，再依實際使用情況估算單個滑塊最大工作負荷，計算動額定負荷與工作負荷之負荷比推算出其使用壽命。

表格6 壽命的計算例

線性滑軌的使用規格	設備尺寸	加工條件
型式: HGH 30 CA C : 38.74 kN C ₀ : 52.19 kN 預壓: Z0	d : 600 mm c : 400 mm h : 200 mm l : 250 mm	裝置本身的重量 (W) : 15 kN 鑽孔作用力 (F) : 1 kN 系統溫度: 常溫 負荷狀態: 普通負荷
<ul style="list-style-type: none"> 滑塊承受負荷計算 $P_1 \sim P_4 = + \frac{W \times h}{2d} - \frac{F \times l}{2d} = + \frac{15 \times 200}{2 \times 600} - \frac{1 \times 250}{2 \times 600} = 2.29 \text{ (kN)}$ $P_{\max} = P_1 \sim P_4 = 2.29 \text{ (kN)}$ 因選用Z0預壓，因此$P_c = P_{\max} = 2.29 \text{ (kN)}$ 註: 若選擇較重的預壓(ZA、ZB)雖會提升剛性，但會降低其使用壽命 壽命L計算 $L = \left(\frac{f_h \times f_t \times C}{f_w \times P_c} \right)^3 \times 50 = \left(\frac{1 \times 1 \times 38.74}{2 \times 2.29} \right)^3 \times 50 = 30,258 \text{ (km)}$ 		

1-6 摩擦力

線性滑軌藉由鋼珠做滾動導引，故其摩擦力可以減小到傳統滑動導引的1/50，尤其是靜摩擦非常小、和動摩擦沒有太大的差別，因此不會發生空轉打滑的現象而能實現微米級的運動精度；一般而言，線性滑軌的摩擦係數約為0.004。
其中刮油片阻力因規格不同而異，其值列於各規格之摩擦力章節。

$$F = \mu \cdot W + S \quad \dots \dots \dots \text{Eq.1.11}$$

- F: 摩擦力 (kN)
- S: 刮油片阻力 (kN)
- μ : 摩擦力係數
- W: 運動垂直方向負荷 (kN)

1-7 預壓力與剛性表現

在滾動體線性運動領域中，增加預壓力可以有效提高滑塊剛性，但會影響滑塊額定壽命。剛性的定義如下式所示。上銀滑塊的預壓等級分為輕預壓Z0、中預壓ZA、重預壓ZB三個等級。每個預壓等級呈現不同的剛性表現，剛性越好，滑塊變形量越低，下圖為其範例。

$$k = \frac{P}{\delta}$$

- δ : 變形量 (μm)
- P: 施力 (N)
- k: 剛性 (N/ μm)

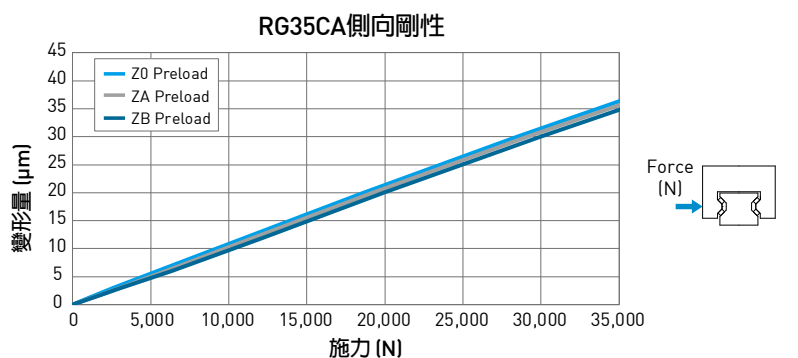
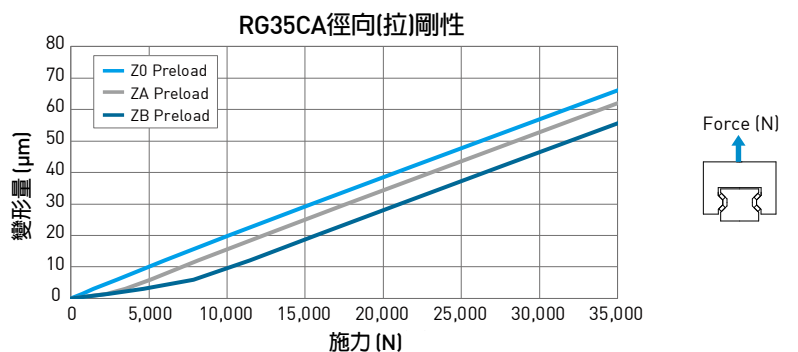
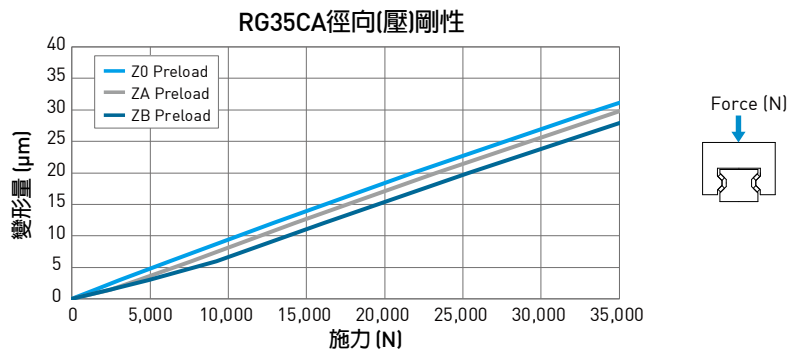

1-8 潤滑

線性滑軌若沒有適當的進行給予潤滑，滾動部分的摩擦就會增加，長期的使用下來會成為縮短壽命的主要原因。潤滑劑便提供下列幾種作用：

- 減少滾動部分的摩擦、防止燒傷並降低磨損。
- 在滾動的面與面之間形成油膜，可延長滾動疲勞壽命。
- 防止生鏽。

1-8-1 潤滑油脂 (GREASE)

每組線性滑軌以潤滑珠槽軌道，雖然潤滑油脂較不易流失，但為避免因潤滑損耗造成潤滑不足，建議客戶使用距離達100 km時，應再補充潤滑油脂一次，此時可用注油槍藉由滑塊上所附油嘴，將油脂打入滑塊中。潤滑油脂適用於速度不超過60m/min，且對冷卻作用無要求的場合。

$$T = \frac{100 \cdot 1000}{V_e \cdot 60} \text{ hr} \quad \dots \dots \dots \text{Eq.1.12}$$

T : 注油頻率 (hour)
V_e : 速度 (m/min)

1-8-2 潤滑油 (OIL)

建議客戶使用油黏滯力約為30~150cSt之潤滑油潤滑線性滑軌。HIWIN可根據客戶需要在原先放油嘴的位置安裝油管接頭，因此客戶只要將機台預設之油管接上油管接頭即可。潤滑油的損耗比潤滑油脂更快，使用時必須注意供油是否充足，若潤滑不足易造成線性滑軌異常磨耗降低其壽命，建議打油頻率約為0.3cm³/hr，客戶可依其使用狀況斟酌使用。潤滑油適用於各種負載及速度的場合，但由於潤滑油易揮發不適用於高溫潤滑。

1-9 滑軌接牙件

滑軌接牙安裝時必須依照滑軌上標示順序安裝，以確保線性滑軌精度；且建議配對之滑軌接牙位置最好能錯開，以避免床台至接牙處因不同滑軌差異而造成精度不良。

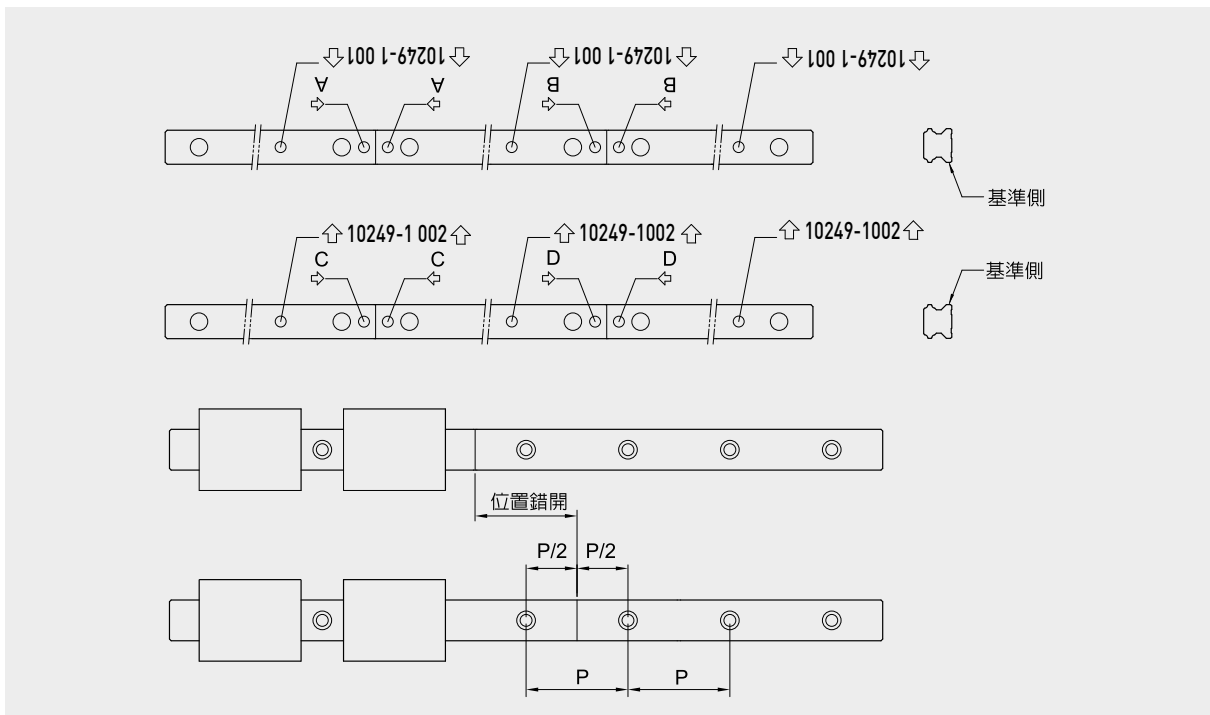

1-10 線性滑軌的配置

線性滑軌能承受上、下、左、右方向負荷，因此可根據機台結構與工作負荷方向配置線性滑軌組。

單支滑軌有承靠面配置

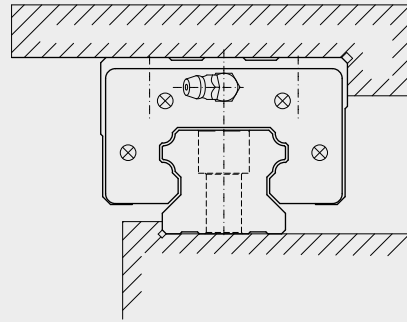

兩支滑軌滑塊移動配置

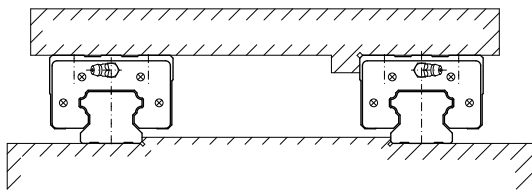

兩支滑軌滑塊移動配置

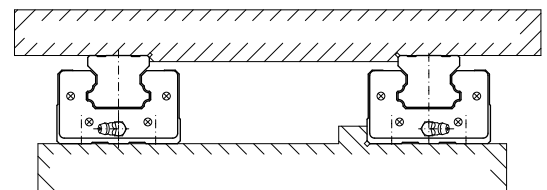

相對兩支滑軌配置

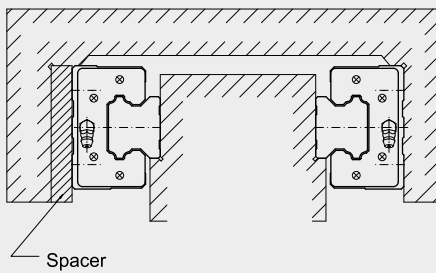

背向兩支滑軌配置

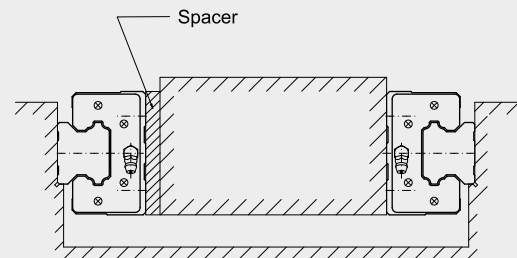

全面固定配置

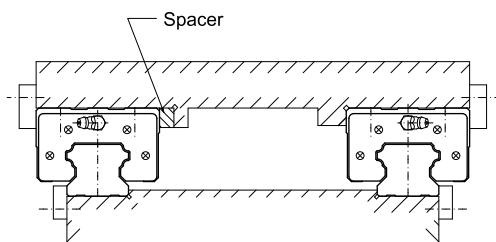

HGW型滑塊裝配螺栓取不同方向配置

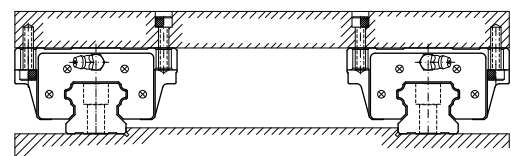

1-11 線性滑軌的安裝

線性滑軌必須根據機台使用狀況，如受振動、衝擊力的程度，要求的行走精度及機台限制而設定其安裝方法。

1-11-1 基準軌與從動軌

當非互換型線性滑軌配對使用時，需注意基準軌與從動軌之差異。基準軌側邊基準面精度較從動軌高，可作為床台安裝承靠面。基準軌上有刻上MA之記號，如圖所示。

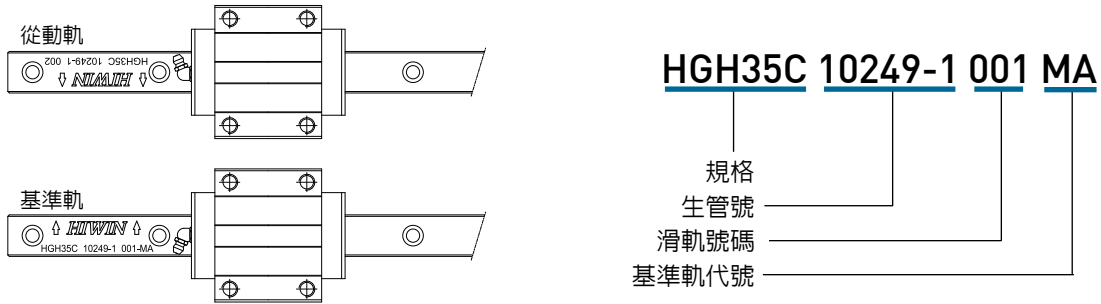

1-11-2 床台受到振動及衝擊力作用，且要求高剛性、高精密度的安裝

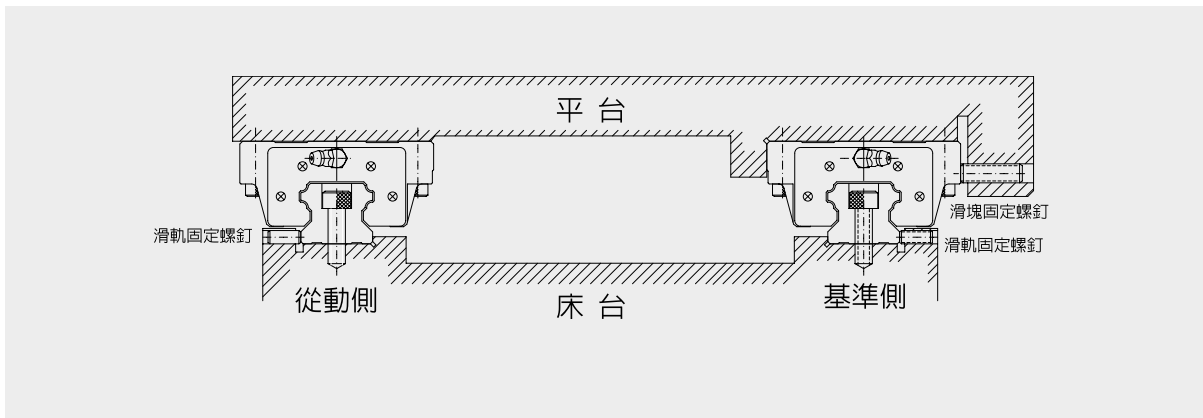

(1) 固定方式

當床台受到振動、衝擊力的作用時，滑軌及滑塊很可能偏離原來的固定位置，而影響精度。為避免發生類似的狀況，建議使用下圖所列的四種固定方式固定滑軌及滑塊，以確保機台的運行精度。

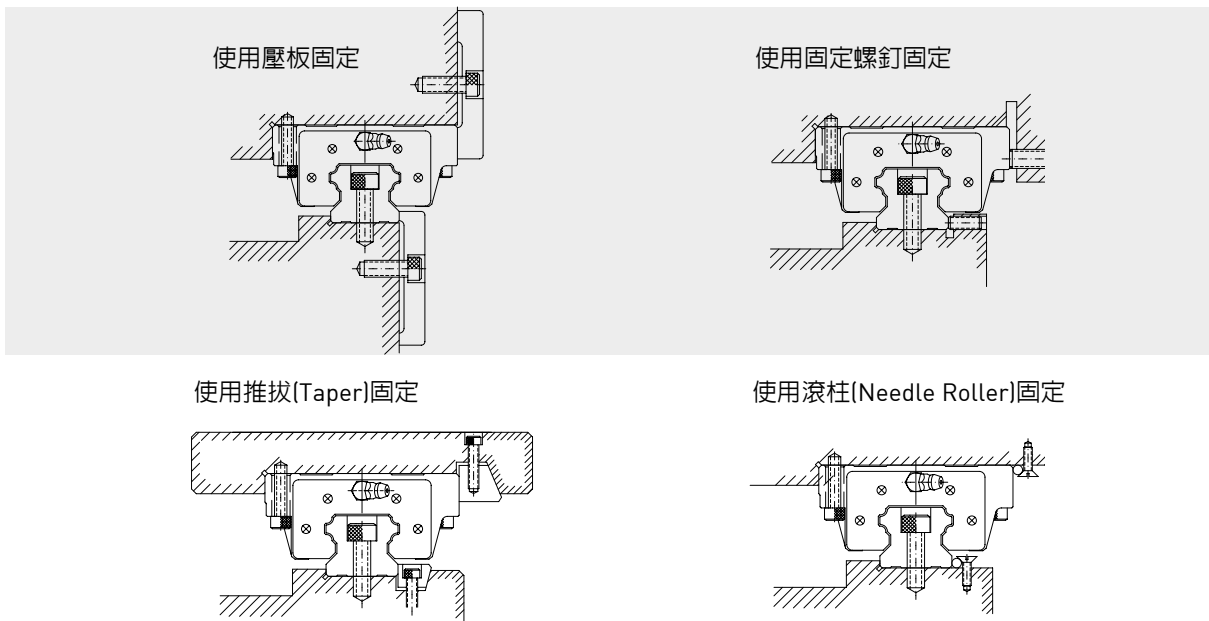

(2) 滑軌安裝

1 清除床台裝配面的污物。

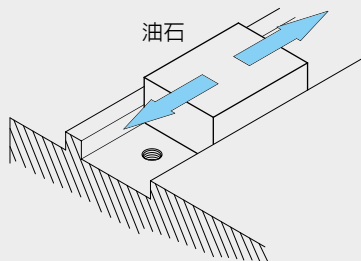

2 將線性滑軌平穩的放在床台上，並讓滑軌側邊基準面靠上床台裝配面。

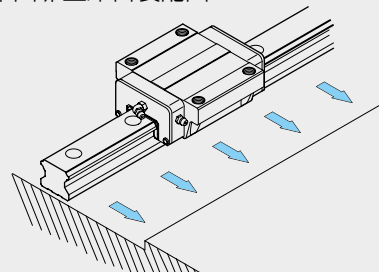

3 試鎖裝配螺絲以確認螺絲孔是否吻合，並將滑軌底部基準面大概固定於床台底部裝配面。

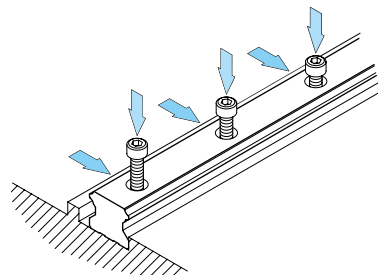

4 使用側向固定螺釘，按順序將滑軌側邊基準面逼緊床台側邊裝配面，以確定滑軌位置。

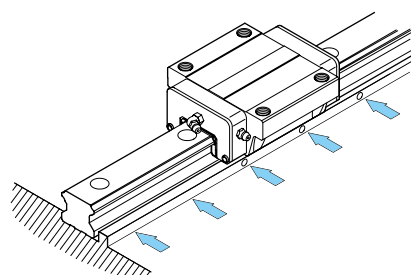

5 使用扭力扳手，以特定扭力按順序鎖緊裝配螺絲，將滑軌底部基準面逼緊床台底部裝配面。

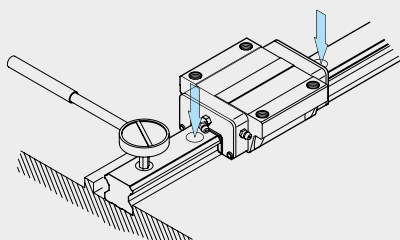

6 依步驟1至5安裝其餘配對滑軌。

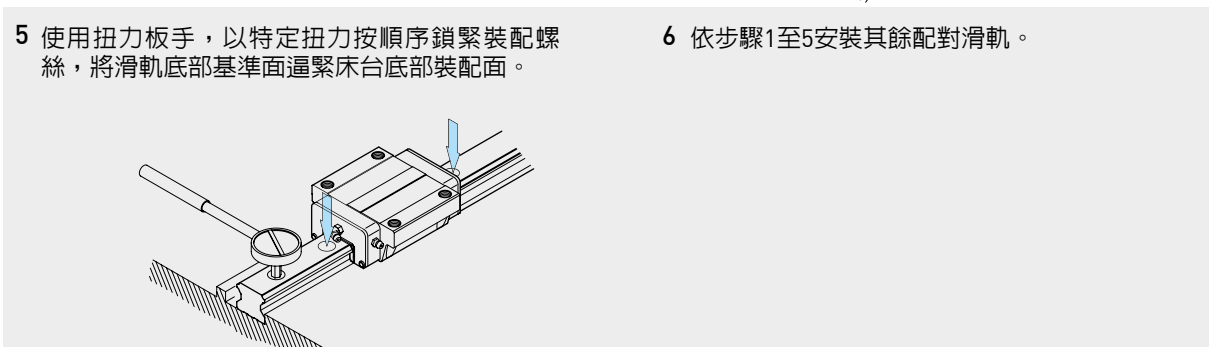

(3) 滑塊安裝

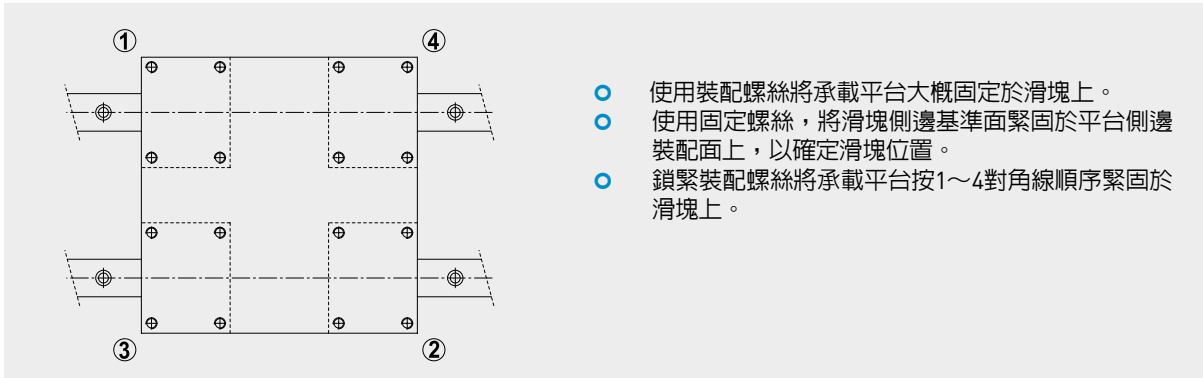

1-11-3 滑軌無側向固定螺釘的安裝

在無固定螺釘的安裝例中為確保從動側滑軌與基準側滑軌間的平行度，滑軌可依下列所示安裝，而滑塊的安裝則與前述範例相同。

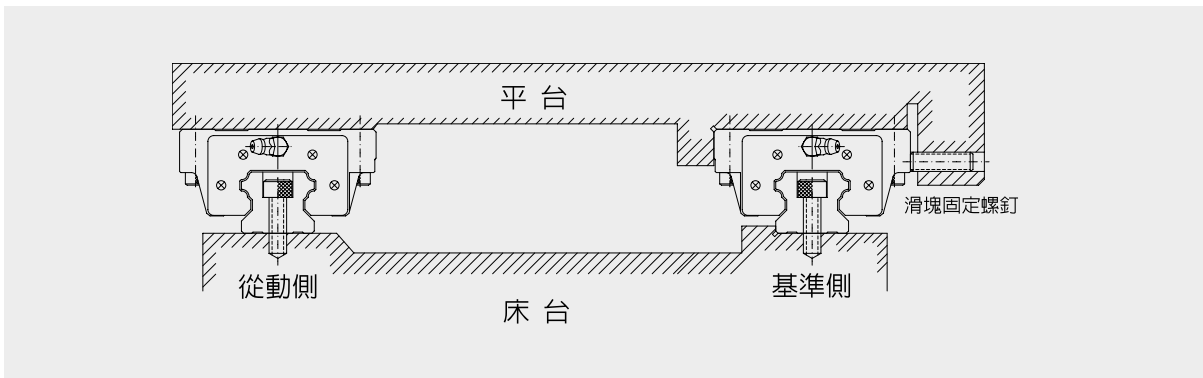

(1) 基準側滑軌的安裝

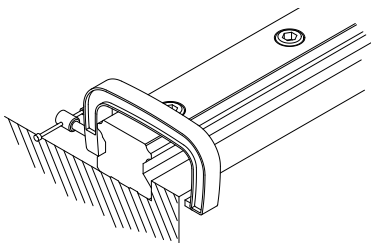

- **虎鉗夾緊法**
先使用裝配螺絲將滑軌底部基準面大概固定於床台底部裝配面，再用虎鉗將滑軌側邊基準面逼緊床台側邊裝配面，以確定滑軌位置後，使用扭力板手，以一定的扭力按順序鎖緊固定螺絲，將滑軌底部基準面逼緊床台底部裝配面。

(2) 從動側滑軌的安裝

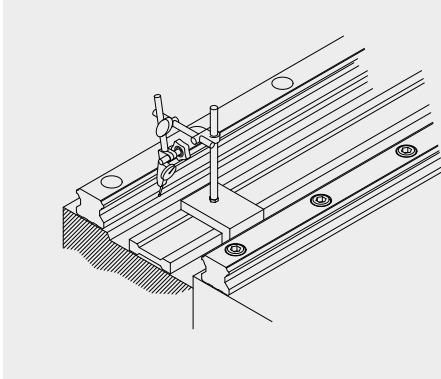

- **直線塊規法**
將直線塊規置於兩支滑軌間，使用千分量表校準直線塊規，使之與基準側滑軌之側邊基準面平行，再依直線塊規校準從動側滑軌，從滑軌的一端開始校準並依序以特定的扭力鎖緊裝配螺絲。

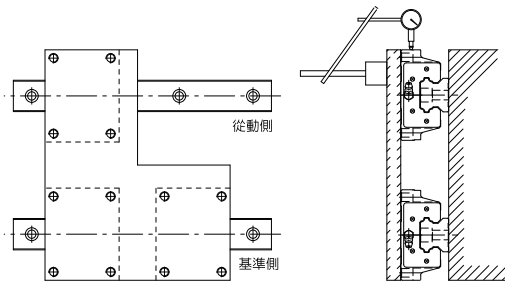

- **移動平台法**
將基準側兩個滑塊固定在一個測定平台上，而從動側只裝上一個滑塊，其滑軌與滑塊都尚未緊固於床台與平台，使用附於從動側滑塊頂面千分量表，量測從動側滑塊的側基準面，從滑軌的一端開始校準並依序以特定的扭力鎖緊裝配螺絲。

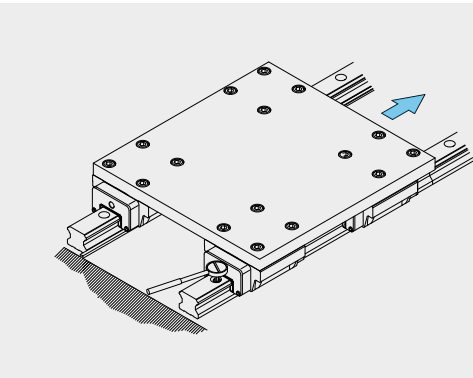

- **仿效基準側滑軌法**
將基準側線軌的兩個滑塊及從動側線軌其中一個滑塊固定於平台，再將從動側的滑軌及其另一個滑塊約略分別固定於床台及平台，以基準側滑軌為準移動平台，從滑軌一端開始，邊確認從動側線性滑軌的滾動阻力，邊依序以特定的扭力鎖緊裝配螺絲。

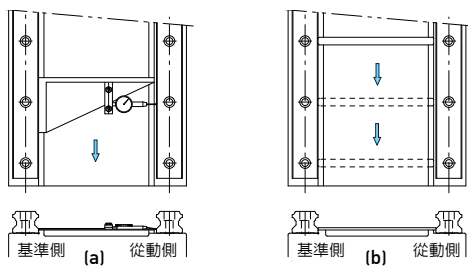

- **專用工具法**
使用專用工具確定從動側滑軌的位置，並依序以特定的扭力鎖緊裝配螺絲。

1-11-4 滑軌無側向定位裝配面的安裝

在無側向定位裝配面的安裝例中為確保從動側滑軌與基準側滑軌間的平行度，滑軌可依下列所示安裝，而滑塊的安裝則與前述範例相同。

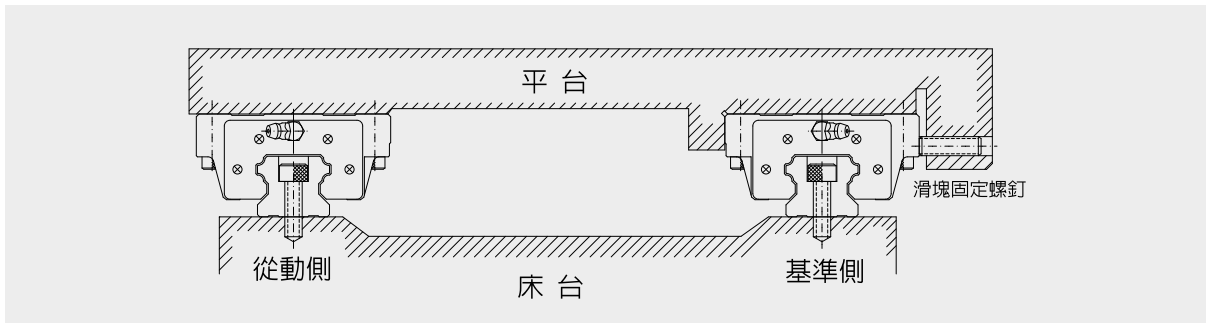

(1) 基準側滑軌的安裝

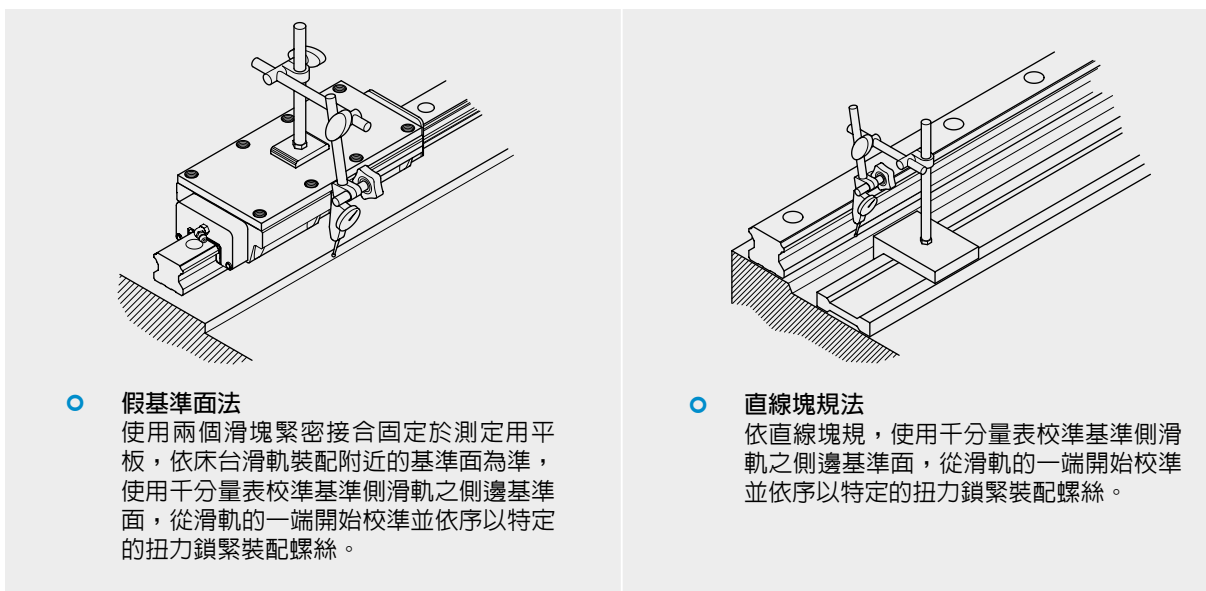

- **假基準面法**
使用兩個滑塊緊密接合固定於測定用平板，依床台滑軌裝配附近的基準面為準，使用千分量表校準基準側滑軌之側邊基準面，從滑軌的一端開始校準並依序以特定的扭力鎖緊裝配螺絲。

- **直線塊規法**
依直線塊規，使用千分量表校準基準側滑軌之側邊基準面，從滑軌的一端開始校準並依序以特定的扭力鎖緊裝配螺絲。

(2) 從動側滑軌的安裝

與無側向固定螺釘安裝例所列的方法相同。

1-11-5 線性滑軌安裝注意事項

1. 線性滑軌產品在出貨前，均塗佈適量的防鏽油，安裝使用前請先擦拭滑軌的防鏽油，才可移動滑塊。
2. 確認基準軌與從動軌：當非互換型線性滑軌配對使用時，需注意基準軌與從動軌之差異。基準軌側邊基準面精度較從動軌高，可作為床台安裝承靠面。基準軌上有刻上MA之記號。而且，雙軌配對使用時，基準軌編號為奇數，而從動軌之滑軌編號為偶數，安裝時請依照符號的指示，按順序進行安裝(例如：001與002配對、003與004配對…)，如圖一所示。如為多軌安裝，請以此類推。
3. 確認安裝基準面：滑軌基準面為HIWIN字樣旁箭頭所指的側邊平面(B)；而滑塊基準面則為經過研磨的光滑表面(D)。(如圖二)

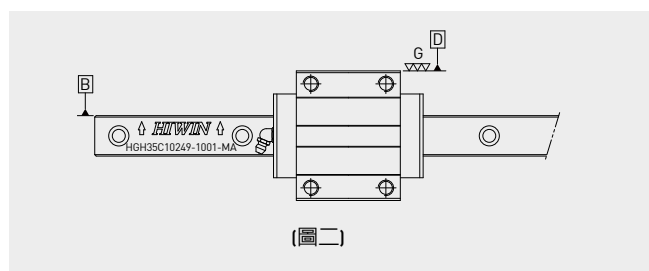
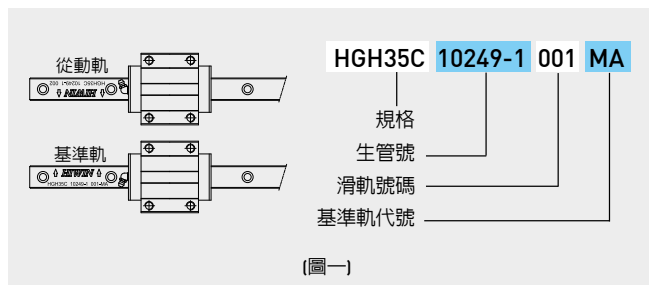

4. 滑軌接牙件：滑軌接牙安裝時必須依照滑軌上標示順序安裝，以確保線性滑軌精度。接牙標幟在接牙端的上表面，請將相同接牙標幟的兩端接在一起，如圖三所示。且建議配對之滑軌接牙位置最好能錯開，以避免床台至接牙處因不同滑軌差異而造成精度不良，如圖四所示。

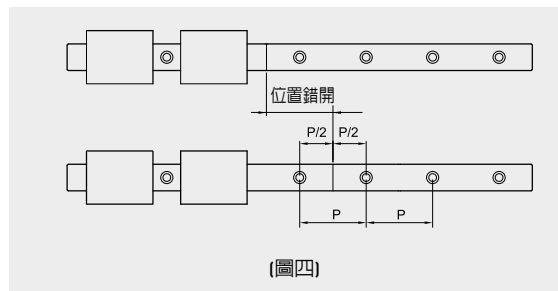
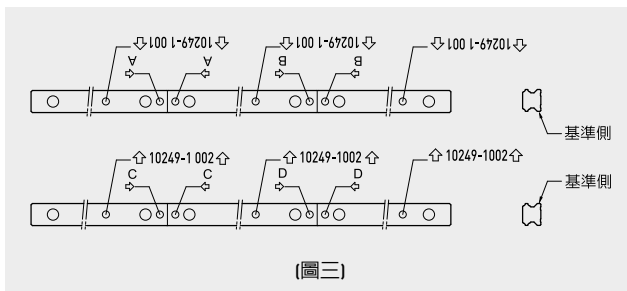

5. 安裝線性滑軌時，非必要，請勿將滑塊卸下。如須將滑塊自滑軌上拆下或裝上時，請使用所附的夾軌（使用方式如圖五）。

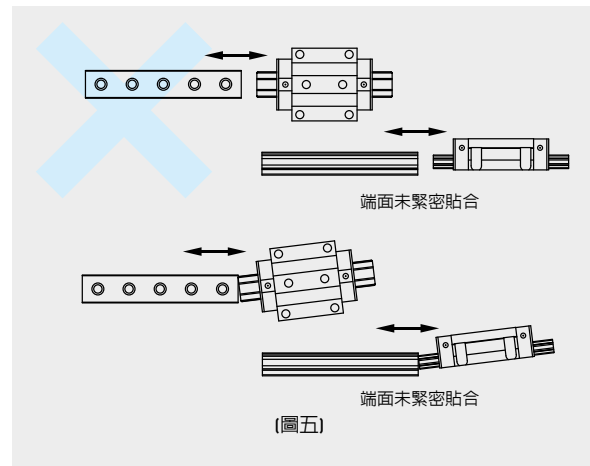
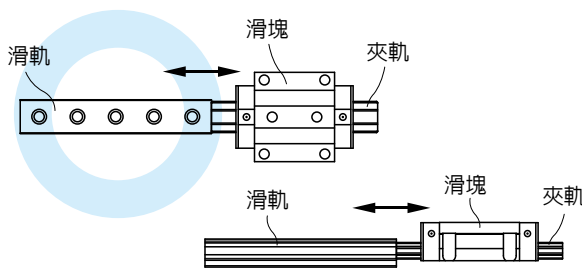

6. 安裝線性滑軌時，請勿將非互換型滑軌之滑塊任意對調使用，以免影響精度。
7. 安裝線性滑軌時，請使用扭力扳手，並依據本公司之建議扭力，依序鎖上螺栓以確保滑軌直度。

1-11-6 螺栓蓋組裝說明

線性滑軌藉由裝配螺絲鎖緊安裝於床台後，為避免螺絲孔因殘留異物或灰塵進入滑塊內，進而影響線性滑軌運行精度及使用壽命，必須安裝專用螺栓蓋以確保線性滑軌正常運行作動。

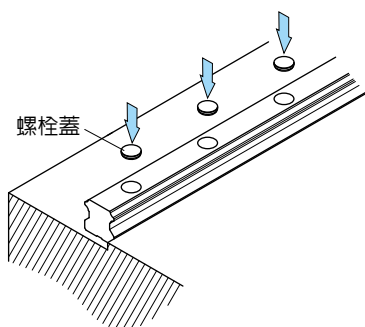

1. 螺栓蓋放置螺栓孔內

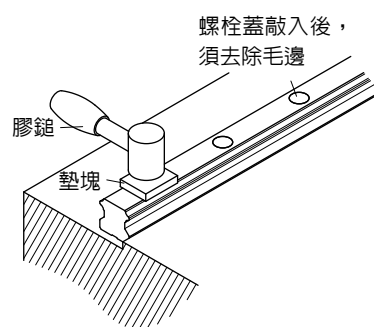

2. 平板墊塊放置於螺栓蓋上，使用膠槌小心將螺栓蓋垂直敲入螺栓孔內，並確保螺栓蓋與滑軌為同一平面高度。(敲入後，螺栓蓋毛邊需去除)

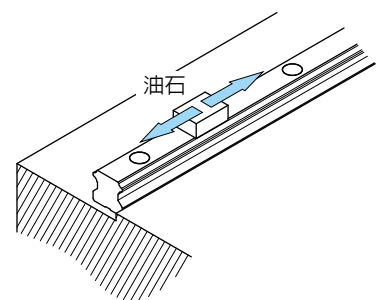

3. 螺栓蓋安裝後，以油石輕滑動以磨平螺栓蓋表面，並再次確認螺栓蓋是否殘留毛邊或凸出滑軌上平面。

1-11-7 線性滑軌維護注意事項

1. 線性滑軌的標準產品在出貨前已將良質的潤滑劑(潤滑油或鋰皂基油脂)封入滑塊內，在裝用並試運轉之後、於正式運轉之前，請再次對滑塊進行潤滑作業，潤滑時請使用相同鋰皂基的潤滑劑。
2. 線性滑軌的標準產品在出貨前，滑軌表層四周已塗佈防鏽油；安裝時，若有清洗滑軌的動作，請於機台設備完裝時，再次將滑軌表面四周塗佈一層適當的潤滑油(請使用相容之潤滑劑)。
3. 因為線性滑軌的滑塊係由許多塑膠材質零件組成，清潔時請避免以有機溶劑接觸或浸泡這些零件，以免造成產品損壞。
4. 異物進入滑塊內是造成滑塊故障與損壞的原因之一，應注意予以避免。
5. 任意拆解線性滑軌的零配件有可能造成異物進入滑塊或降低線性滑軌的精度，請勿任意拆解線性滑軌。
6. 不當的傾斜線性滑軌可能造成滑塊因自重而滑出滑軌，請在移動線性滑軌時保持線性滑軌為水平狀態。
7. 線性滑軌摔落或撞擊會損傷正常功能，請避免讓線性滑軌產生不當的摔落或撞擊。
8. 使用於特殊環境，請使用適當的表面處理或與HIWIN聯絡。
9. 自潤式線性滑軌(E2 type)可容許的環境溫度範圍為-10°C~50°C；靜音式線性滑軌(Q1 type)可容許的環境溫度範圍為-10°C~80°C；而金屬端蓋式線性滑軌(SE type)可容許的最高環境溫度為150°C。除此之外，一般線性滑軌可容許的最高環境溫度為100°C。
10. 其他詳細說明請參閱技術型錄。如有其他疑問或使用上的問題，請與HIWIN聯絡。

附註：Q1 type線性滑軌(QH&QE)屬於靜音式的線性滑軌，除上述安裝與維護注意事項外，仍需注意以下事項：

1. 如需將Q1 Type滑塊自滑軌上拆下或裝上時，請使用所附的夾軌，並避免將夾軌拔出滑塊。(一個滑塊配一個夾軌)
2. Q1 Type線性滑軌產品使用特殊配件，嚴禁任何未經許可的調整預壓動作。
3. Q1 type線性滑軌部分規格滑塊固定螺絲孔與迴流道相通，需注意固定螺絲長度，避免螺絲干涉迴流配件而產生順暢問題。

規格	最大固定螺絲孔深度 M X L (mm)
QHH20	M5 x 6
QHH25	M6 x 8
QHH30	M8 x 10
QHH35	M8 x 12
QEH20	M5 x 7
QEH25	M6 x 9
QEH30	M8 x 10
QWH27	M6 x 6
QWH35	M8 x 8

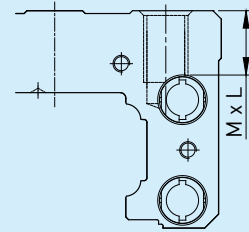

二、HIWIN產品系列

為服務客戶因應其對產品多樣性的需求，除了適用一般工具機產業的HG系列外，更研究開發出較適合自動化產業的EG系列以及適合於單軸設備使用的WE/QW系列；且研究開發出適合高剛性需求產業的RG/QR系列及微小型機械半導體產業適用之MGN/MGW系列；並針對高科技產業研究開發出具有高速、寧靜、低發塵需求的QH/QE系列產品。

(1) 系列型式

表格7 系列型式總表

系列	組合高度	負荷型式	四方型 上鎖式	法蘭型		
				上鎖式	下鎖式	上、下鎖式
HG	高型	重負荷	HGH-CA	-	-	-
		超重負荷	HGH-HA	-	-	-
	低型	重負荷	HGL-CA	HGW-CA	HGW-CB	HGW-CC
		超重負荷	HGL-HA	HGW-HA	HGW-HB	HGW-HC
EG	低型	中負荷	EGH-SA	EGW-SA	EGW-SB	-
		重負荷	EGH-CA	EGW-CA	EGW-CB	-
WE	低型	重負荷	WEH-CA	-	-	WEW-CC
MGN	-	標準型	MGN-C	-	-	-
		加長型	MGN-H	-	-	-
MGW	-	標準型	MGW-C	-	-	-
		加長型	MGW-H	-	-	-
MGN-0	-	標準型	MGN-C-0	-	-	-
		加長型	MGN-H-0	-	-	-
MGW-0	-	標準型	MGW-C-0	-	-	-
		加長型	MGW-H-0	-	-	-
QH	高型	重負荷	QHH-CA	-	-	-
		超重負荷	QHH-HA	-	-	-
	低型	重負荷	-	QHW-CA	QHW-CB	QHW-CC
		超重負荷	-	QHW-HA	QHW-HB	QHW-HC
QE	低型	中負荷	QEH-SA	QEW-SA	QEW-SB	-
		重負荷	QEH-CA	QEW-CA	QEW-CB	-
QW	低型	重負荷	QWH-CA	-	-	QWW-CC
CG	高型	重負荷	CGH-CA	-	-	-
		超重負荷	CGH-CA	-	-	-
	低型	重負荷	CGL-CA	-	-	CGW-CC CGW-CA ^註
		超重負荷	CGL-HA	-	-	CGW-HC CGW-HA ^註
RG	高型	重負荷	RGH-CA	-	-	-
		超重負荷	RGH-HA	-	-	-
	低型	重負荷	RGL-CA	-	-	RGW-CC
		超重負荷	RGL-HA	-	-	RGW-HC
	極低型	重負荷	RGS-CA	-	-	RGF-CC
		超重負荷	RGS-HA	-	-	RGF-HC
QR	高型	重負荷	QRH-CA	-	-	-
		超重負荷	QRH-HA	-	-	-
	低型	重負荷	QRL-CA	-	-	QRW-CC
		超重負荷	QRL-HA	-	-	QRW-HC
CRG	高型	重負荷	CRGH-CA	-	-	-
		超重負荷	CRGH-HA	-	-	-
	低型	重負荷	CRGL-CA	-	-	CRGW-CC
		超重負荷	CRGL-HA	-	-	CRGW-HC
AG	-	重負荷	AG-C	-	-	-
		超重負荷	AG-H	-	-	-

註：CGW滑塊鎖固孔數量為4時，規格型號為CA/HA，鎖固型式同為上下鎖式。(CC/HC鎖固孔數量為6)。

(2) 系列精度等級

表格8 系列精度等級總表

系列	非互換性線性滑軌					互換性線性滑軌		
	普通 (C)	高 (H)	精密 (P)	超精密 (SP)	超高精密 (UP)	普通 (C)	高 (H)	精密 (P)
HG	●	●	●	●	●	●	●	●
EG	●	●	●	●	●	●	●	●
WE	●	●	●	●	●	●	●	●
MGN	●	●	●	-	-	●	●	●
MGW	●	●	●	-	-	●	●	●
MGN-0	●	●	●	-	-	●	●	●
MGW-0	●	●	●	-	-	●	●	●
QH	●	●	●	●	●	●	●	●
QE	●	●	●	●	●	●	●	●
QW	●	●	●	●	●	●	●	●
CG	●	●	●	●	●	●	●	●
RG	-	●	●	●	●	-	●	●
QR	-	●	●	●	●	-	●	●
CRG	-	●	●	●	●	-	●	●
AG	-	-	●	-	-	-	-	-

(3) 系列預壓等級

表格9 系列精預壓級總表

系列	非互換性線性滑軌			互換性線性滑軌	
	普通間隙 (Z0)	輕預壓 (ZA)	中預壓 (ZB)	無預壓 (Z0)	輕預壓 (ZA)
HG	●	●	●	●	●
EG	●	●	●	●	●
WE	●	●	●	●	●
QH	●	●	●	●	●
QE	●	●	●	●	●
QW	●	●	●	●	●
CG	●	●	●	●	●
AG	●	●	●	-	-

系列	非互換性線性滑軌			互換性線性滑軌	
	輕預壓 (Z0)	中預壓 (ZA)	重預壓 (ZB)	輕預壓 (Z0)	中預壓 (ZA)
RG	●	●	●	●	●
QR	●	●	●	●	●
CRG	●	●	●	●	●

系列	非互換性線性滑軌			互換性線性滑軌		
	普通間隙 (ZF)	無預壓 (Z0)	輕預壓 (Z1)	普通間隙 (ZF)	無預壓 (Z0)	輕預壓 (Z1)
MGN	●	●	●	●	●	●
MGW	●	●	●	●	●	●
MGN-0	●	●	●	●	●	●
MGW-0	●	●	●	●	●	●

(4) 各種機械適用精度等級

用途	軸別	精密等級					
		C	H	P	SP	UP	
CNC 工具機	車床	X			●	●	●
		Z			●	●	
	銑床、搪床	X				●	●
		Y			●	●	
	綜合加工機	Z			●	●	
		X			●	●	●
		Y			●	●	●
	治具搪床	Z			●	●	
		X					●
		Y					●
	鑽床	Z					●
		X			●		
		Y			●		
	磨床	Z		●	●		
		X				●	●
	Y				●	●	
		X			●	●	
	放電加工機	Y			●	●	
		Z			●		
		X					●
線切割機	Y				●		
	U			●	●		
	V			●	●		
	X			●			
雷射加工機	Y			●			
				●			
高速沖床	X		●	●			
	Y		●	●			
專用機			●	●	●		
木工機		●	●				
機械手臂(精密級)				●	●		
機械手臂(一般級)		●	●	●			
三次元量測機					●	●	
傳統機械				●			
搬送裝置		●	●	●			
X-Y 平台				●	●	●	
線性致動器		●	●	●			
航空負載齒輪			●	●			
翼面控制器			●	●			
閥門		●	●				
動力轉向器			●				
玻璃研磨機				●	●		
表面研磨機				●			
感應熱處理		●	●				
半導體設備				●	●	●	
全電式射出成型機		●	●	●			

一般機械

HG系列

重負荷型滾珠線性滑軌

2-1 HG系列—重負荷型滾珠線性滑軌

HG 系列線性滑軌，為四列式單圓弧牙型接觸線性滑軌，同時整合最佳化結構設計之超重負荷精密線性滑軌，相較於其他之線性滑軌提昇了負荷與剛性能力；具備四方向等負載特色、及自動調心的功能，可吸收安裝面的裝配誤差，得到高精度的訴求。高速度、高負荷、高剛性與高精度化概念已成為未來全世界工業產品發展的趨勢，HIWIN 四列式超重負荷線性滑軌，即為基於此理念開發之產品。

2-1-1 HG 系列線性滑軌特點

(1) 自動調心能力

來自圓弧溝槽的DF(45°-45°)組合，在安裝的時候，藉由鋼珠的彈性變形及接觸點的轉移，即使安裝面多少有些偏差，也能被線軌滑塊內部吸收，產生自動調心能力之效果而得到高精度穩定的平滑運動。

(2) 具有互換性

由於對生產製造精度嚴格管控，線性滑軌尺寸能維持在一定的水準內，且滑塊有保持器的設計以防止鋼珠脫落，因此部份系列精度具可互換性，客戶可依需要訂購滑軌或滑塊，亦可分開儲存滑軌及滑塊，以減少儲存空間。

(3) 所有方向皆具有高剛性

運用四列式圓弧溝槽，配合四列鋼珠等45度之接觸角度，讓鋼珠達到理想的兩點接觸構造，能承受來自上下和左右方向的負荷；在必要時更可施加預壓以提高剛性。

2-1-2 HG本體結構

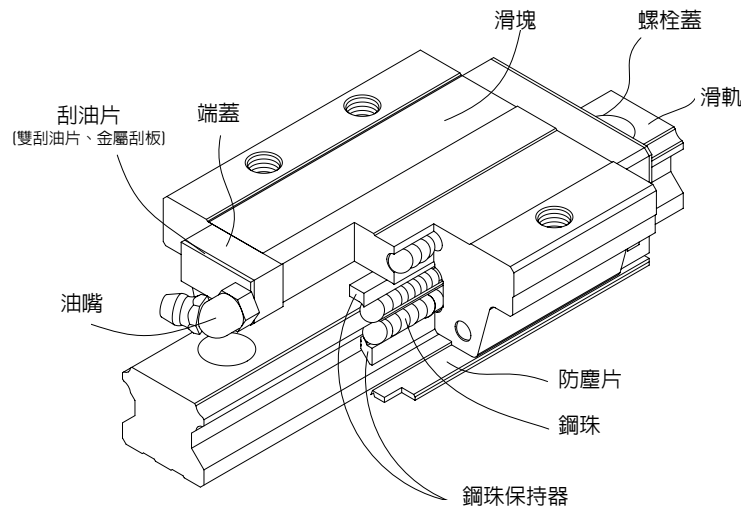

- 滾動循環系統：滑塊、滑軌、端蓋、鋼珠、鋼珠保持器
- 潤滑系統：油嘴、油管接頭
- 防塵系統：刮油片、底面塵封防塵片、滑軌螺栓蓋、金屬刮板

2-1-3 產品規格說明

HG系列分為非互換性及互換性型兩種線性滑軌，兩者規格尺寸相同，主要差異點在於互換性型之滑塊、滑軌可單出互換使用，較便利，但其組合精度無法達到非互換性型之超高精度，不過由於HIWIN在製造上有良好的尺寸控制及嚴格的品質要求，互換性型之組合精度目前已達到一定的水準，對不需配對安裝線性滑軌的客戶而言，是一項很好的選擇。線性滑軌的產品規格型號主要標明線性滑軌尺寸、型式、精度等級、預壓等規格要求，以利訂貨時雙方對產品的確認。

(1) 非互換性線性滑軌產品型號

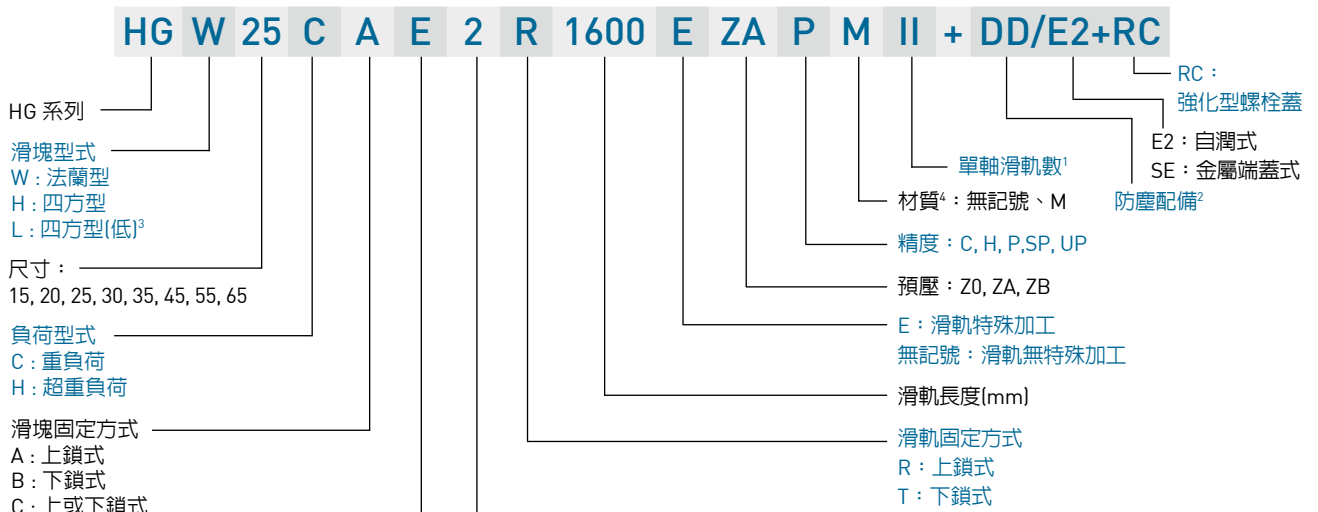

- 註：1. 單軸滑軌數若只使用一支滑軌則不寫，兩支標記為II，三支標記為III，以此類推。
 2. 防塵配備中無記號為防塵標準配備刮油片加防塵片。ZZ為刮油片加防塵片加金屬刮板。KK為雙刮油片加防塵片加金屬刮板。DD為雙刮油片加防塵片。
 3. 滑塊型式L為四方形H之低組裝式滑塊，其組合高度與同尺寸之法蘭型一致。
 4. 無記號：一般材質 / M：不鏽鋼材質
 5. HG15/20/25可選用不鏽鋼材質

(2) 互換性線性滑軌產品型號

○ 互換型滑塊產品型號

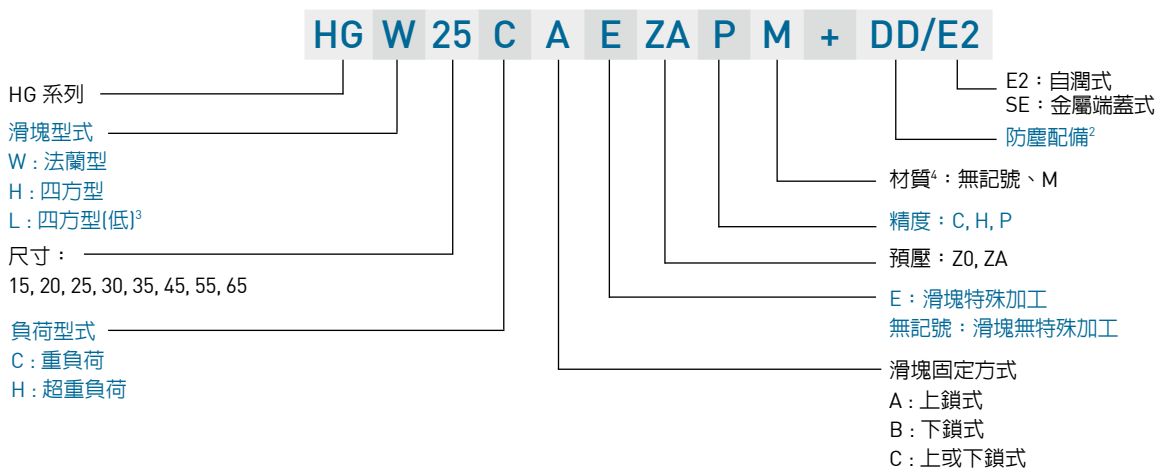

○ 互換型滑軌產品型號

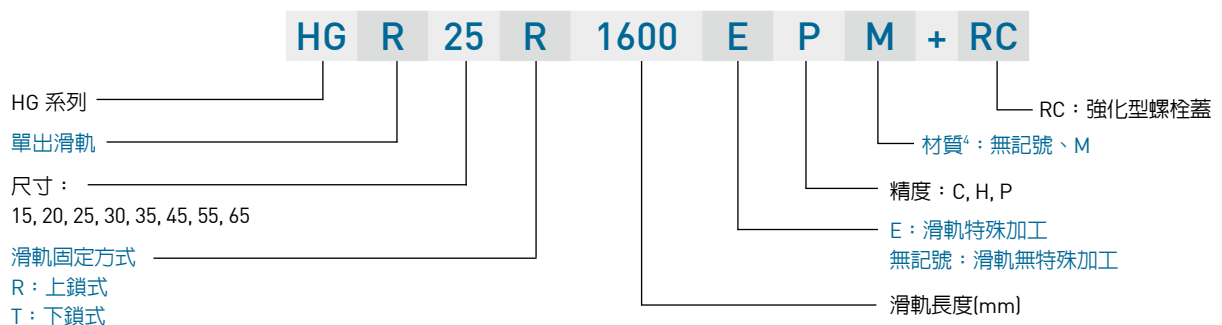

HG系列

重負荷型滾珠線性滑軌

2-1-4 HG系列型式

(1) 滑塊型式

HIWIN提供法蘭型及四方型兩種線性滑軌，四方型線性滑軌分H型與L型，L型為H型之低組裝式線性滑軌，其組合高度與法蘭型線性滑軌一致。

表格2-1-1 滑塊型式

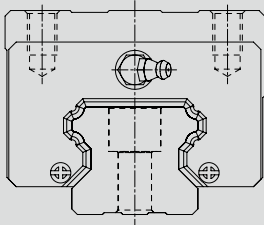
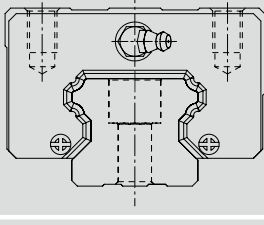
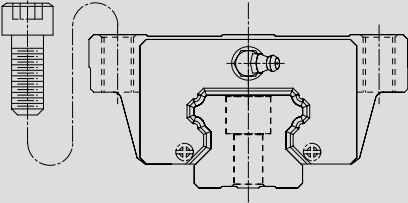
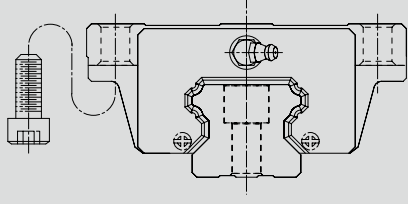
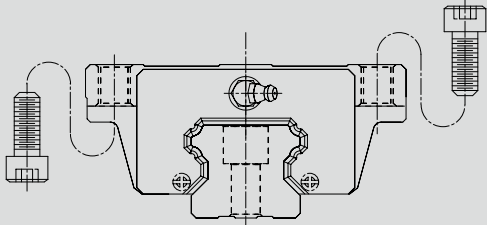
型式	規格	形狀	高度尺寸	滑軌長度	應用設備
			(mm)	(mm)	
四方型	HGH-CA HGH-HA		28	100	<ul style="list-style-type: none"> ○ 機械加工中心 ○ 工具機 ○ 精密加工機 ○ 重型切削機床 ○ 大理石切割機 ○ 磨床 ○ 射出機 ○ 沖床 ○ 自動化裝置 ○ 運輸設備 ○ 量測儀器
			↓	↓	
	90	4000			
	↓	↓			
HGL-CA HGL-HA		24	100		
		↓	↓		
70	4000				
↓	↓				
法蘭型	HGW-CA HGW-HA		24	100	
			↓	↓	
	90	4000			
	↓	↓			
	HGW-CB HGW-HB		24	100	
			↓	↓	
90	4000				
↓	↓				
HGW-CC HGW-HC		24	100		
		↓	↓		
90	4000				
↓	↓				

(2) 滑軌型式

除了一般上鎖式螺絲孔滑軌外，HIWIN亦提供下鎖式螺絲孔滑軌，方便客戶安裝使用。

表格2-1-2 滑軌型式



2-1-5 精度等級

HG系列線性滑軌的精度，分為普通、高、精密、超精密、超高精密級共五級，客戶可依設備精度需求選用精度。

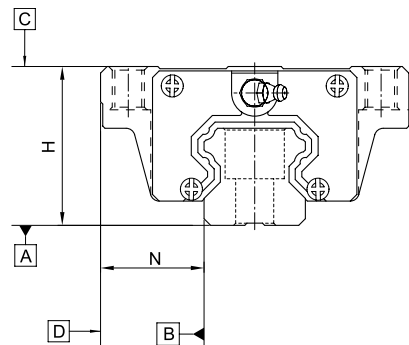

(1) 非互換性線性滑軌精度

表格2-1-3 組合件精度表

單位：mm

型號	HG - 15, 20				
精度等級	普通級 (C)	高級 (H)	精密級 (P)	超精密級 (SP)	超高精密級 (UP)
高度H的容許尺寸誤差	± 0.1	± 0.03	0 -0.03	0 -0.015	0 -0.008
寬度N的容許尺寸誤差	± 0.1	± 0.03	0 -0.03	0 -0.015	0 -0.008
成對高度H的相互誤差	0.02	0.01	0.006	0.004	0.003
成對寬度N的相互誤差	0.02	0.01	0.006	0.004	0.003
滑塊C面對滑軌A面的行走平行度	行走平行度 (見表格2-1-11)				
滑塊D面對滑軌B面的行走平行度	行走平行度 (見表格2-1-11)				

表格2-1-4 組合件精度表

單位：mm

型號	HG - 25, 30, 35				
精度等級	普通級 (C)	高級 (H)	精密級 (P)	超精密級 (SP)	超高精密級 (UP)
高度H的容許尺寸誤差	± 0.1	± 0.04	0 -0.04	0 -0.02	0 -0.01
寬度N的容許尺寸誤差	± 0.1	± 0.04	0 -0.04	0 -0.02	0 -0.01
成對高度H的相互誤差	0.02	0.015	0.007	0.005	0.003
成對寬度N的相互誤差	0.03	0.015	0.007	0.005	0.003
滑塊C面對滑軌A面的行走平行度	行走平行度 (見表格2-1-11)				
滑塊D面對滑軌B面的行走平行度	行走平行度 (見表格2-1-11)				

HG系列

重負荷型滾珠線性滑軌

表格2-1-5 組合件精度表

單位：mm

型號	HG - 45, 55				
精度等級	普通級 (C)	高級 (H)	精密級 (P)	超精密級 (SP)	超高精密級 (UP)
高度H的容許尺寸誤差	± 0.1	± 0.05	0 - 0.05	0 - 0.03	0 - 0.02
寬度N的容許尺寸誤差	± 0.1	± 0.05	0 - 0.05	0 - 0.03	0 - 0.02
成對高度H的相互誤差	0.03	0.015	0.007	0.005	0.003
成對寬度N的相互誤差	0.03	0.02	0.01	0.007	0.005
滑塊C面對滑軌A面的行走平行度	行走平行度 (見表格2-1-11)				
滑塊D面對滑軌B面的行走平行度	行走平行度 (見表格2-1-11)				

表格2-1-6 組合件精度表

單位：mm

型號	HG - 65				
精度等級	普通級 (C)	高級 (H)	精密級 (P)	超精密級 (SP)	超高精密級 (UP)
高度H的容許尺寸誤差	± 0.1	± 0.07	0 - 0.07	0 - 0.05	0 - 0.03
寬度N的容許尺寸誤差	± 0.1	± 0.07	0 - 0.07	0 - 0.05	0 - 0.03
成對高度H的相互誤差	0.03	0.02	0.01	0.007	0.005
成對寬度N的相互誤差	0.03	0.025	0.015	0.01	0.007
滑塊C面對滑軌A面的行走平行度	行走平行度 (見表格2-1-11)				
滑塊D面對滑軌B面的行走平行度	行走平行度 (見表格2-1-11)				

(2) 互換性線性滑軌精度

表格2-1-7 單出件精度表

單位：mm

型號	HG - 15, 20		
精度等級	普通級 (C)	高級 (H)	精密級 (P)
高度H的容許尺寸誤差	± 0.1	± 0.03	± 0.015
寬度N的容許尺寸誤差	± 0.1	± 0.03	± 0.015
成對高度H的相互誤差	0.02	0.01	0.006
成對寬度N的相互誤差	0.02	0.01	0.006
滑塊C面對滑軌A面的行走平行度	行走平行度 (見表格2-1-11)		
滑塊D面對滑軌B面的行走平行度	行走平行度 (見表格2-1-11)		

表格2-1-8 單出件精度表

單位：mm

型號	HG - 25, 30, 35		
精度等級	普通級 (C)	高級 (H)	精密級 (P)
高度H的容許尺寸誤差	± 0.1	± 0.04	± 0.02
寬度N的容許尺寸誤差	± 0.1	± 0.04	± 0.02
成對高度H的相互誤差	0.02	0.015	0.007
成對寬度N的相互誤差	0.03	0.015	0.007
滑塊C面對滑軌A面的行走平行度	行走平行度 (見表格2-1-11)		
滑塊D面對滑軌B面的行走平行度	行走平行度 (見表格2-1-11)		

表格2-1-9 單出件精度表

單位：mm

型號	HG - 45, 55		
精度等級	普通級 (C)	高級 (H)	精密級 (P)
高度H的容許尺寸誤差	± 0.1	± 0.05	± 0.025
寬度N的容許尺寸誤差	± 0.1	± 0.05	± 0.025
成對高度H的相互誤差	0.03	0.015	0.007
成對寬度N的相互誤差	0.03	0.02	0.01
滑塊C面對滑軌A面的行走平行度	行走平行度 (見表格2-1-11)		
滑塊D面對滑軌B面的行走平行度	行走平行度 (見表格2-1-11)		

表格2-1-10 單出件精度表

單位：mm

型號	HG - 65		
精度等級	普通級 (C)	高級 (H)	精密級 (P)
高度H的容許尺寸誤差	± 0.1	± 0.07	± 0.035
寬度N的容許尺寸誤差	± 0.1	± 0.07	± 0.035
成對高度H的相互誤差	0.03	0.02	0.01
成對寬度N的相互誤差	0.03	0.025	0.015
滑塊C面對滑軌A面的行走平行度	行走平行度 (見表格2-1-11)		
滑塊D面對滑軌B面的行走平行度	行走平行度 (見表格2-1-11)		

(3) 行走平行度精度

表格2-1-11 行走平行度精度

滑軌長度 (mm)	精度等級 (μm)				
	C	H	P	SP	UP
~ 100	12	7	3	2	2
100 ~ 200	14	9	4	2	2
200 ~ 300	15	10	5	3	2
300 ~ 500	17	12	6	3	2
500 ~ 700	20	13	7	4	2
700 ~ 900	22	15	8	5	3
900 ~ 1,100	24	16	9	6	3
1,100 ~ 1,500	26	18	11	7	4
1,500 ~ 1,900	28	20	13	8	4
1,900 ~ 2,500	31	22	15	10	5
2,500 ~ 3,100	33	25	18	11	6
3,100 ~ 3,600	36	27	20	14	7
3,600 ~ 4,000	37	28	21	15	7

HG系列

重負荷型滾珠線性滑軌

2-1-6 預壓力

(1) 預壓力定義

預壓力是預先給與鋼珠負荷力，亦即加大鋼珠直徑，利用鋼珠與珠道之間負向間隙給與預壓，此舉能提高線性滑軌的剛性及消除間隙；以右圖來解釋，提高預壓力可增加線性滑軌剛性。但小規格建議選用輕預壓以下預壓，以避免因預壓選用過重降低其使用壽命。

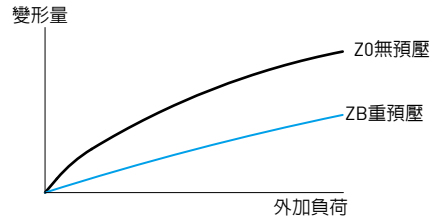

(2) 預壓等級

HG 系列線性滑軌提供三種標準預壓，可依據用途選擇適當預壓力。

表格2-1-12 預壓等級

預壓等級	標記	預壓力	使用條件	適用範圍
無預壓	Z0	0~0.02C	負荷方向固定且衝擊小，精度要求低	搬送裝置，自動包裝機，自動化產業機械，一般工業機械的XY軸，焊接機，熔斷機，工具交換裝置
中預壓	ZA	0.05C-0.07C	輕負荷且要求高精度	一般工業機械的Z軸，放電加工機，NC車床，精密XY平台，測定器，機械加工中心，立式加工中心，工業用機器人，自動塗裝機，各種高速材料供給裝置
重預壓	ZB	0.10C~0.12C	剛性要求，且有振動，衝擊之使用環境	機械加工中心，磨床，NC車床，立式或臥式銑床，機床的Z軸，重切削加工機
等級	互換性線軌 (單出件)		非互換性線軌 (組合件)	
預壓等級	Z0, ZA		Z0, ZA, ZB	

註：預壓力C為動額定負荷

(3) 預壓力

不同的預壓力呈現不一樣的滑塊剛性，下表為各尺寸的滑塊剛性值。

表格2-1-13 HG系列徑向剛性

負荷型式	系列/尺寸	不同預壓力的剛性表現 (N/μm)		
		Z0	ZA	ZB
重負荷	HG 15C	196	365	483
	HG 20C	232	460	678
	HG 25C	292	539	705
	HG 30C	354	618	823
	HG 35C	395	642	865
	HG 45C	505	738	980
	HG 55C	609	828	1092
	HG 65C	716	918	1201
超重負荷	HG 20H	300	611	824
	HG 25H	378	715	935
	HG 30H	453	820	1093
	HG 35H	509	855	1150
	HG 45H	649	970	1298
	HG 55H	789	1085	1445
	HG 65H	946	1221	1599

2-1-7 潤滑方式

(1) 潤滑油脂

○ 油嘴型式

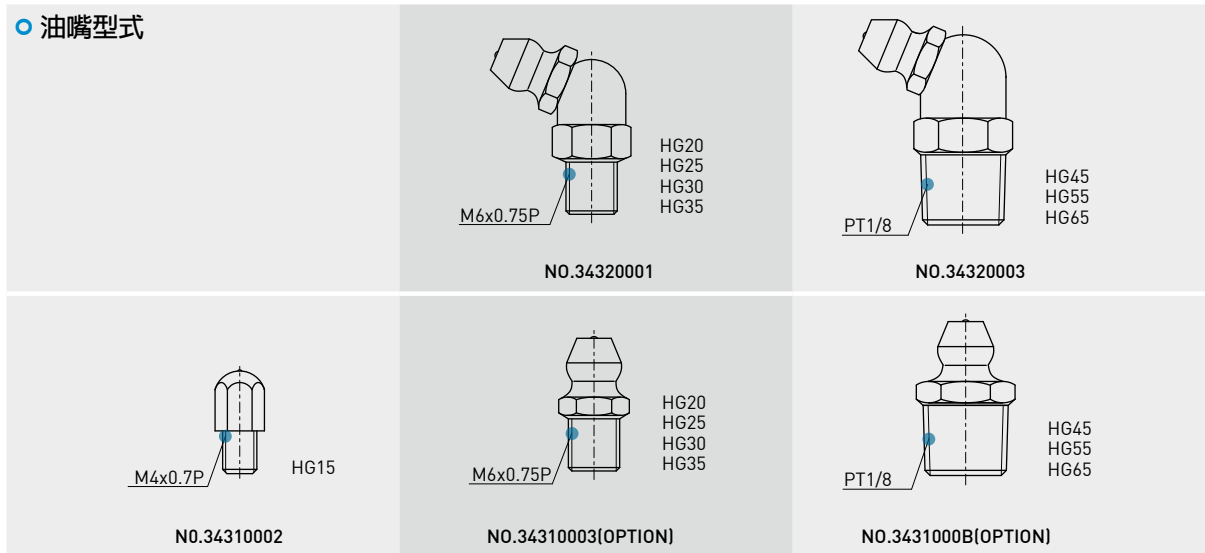

○ 油嘴位置

依客戶需要在滑塊前端或後端裝上油嘴以 hands 打油，HG系列特別在端蓋側邊預留側油孔位置安裝油嘴(一般為直油嘴)，提供側向打油，側向打油的位置建議在非側基準邊，但若有特殊需要亦可放在側基準邊。客戶如有上述側向打油需求請與我們聯絡。使用接管方式自動供潤滑油脂之線性滑軌，則可依連接管型式選用安裝油管接頭。

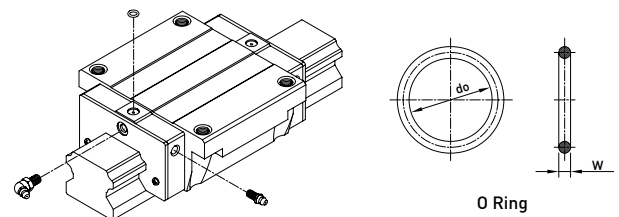

表格2-1-14 O-Ring 規格與穿孔最大容許深度

規格	O-Ring規格		穿孔最大容許深度 T_{max} (mm)
	do (mm)	W (mm)	
HG 15	2.5±0.15	1.5±0.15	3.75
HG 20	4.5±0.15	1.5±0.15	5.7
HG 25	4.5±0.15	1.5±0.15	5.8
HG 30	4.5±0.15	1.5±0.15	6.3
HG 35	4.5±0.15	1.5±0.15	8.8
HG 45	4.5±0.15	1.5±0.15	8.2
HG 55	4.5±0.15	1.5±0.15	11.8
HG 65	4.5±0.15	1.5±0.15	10.8

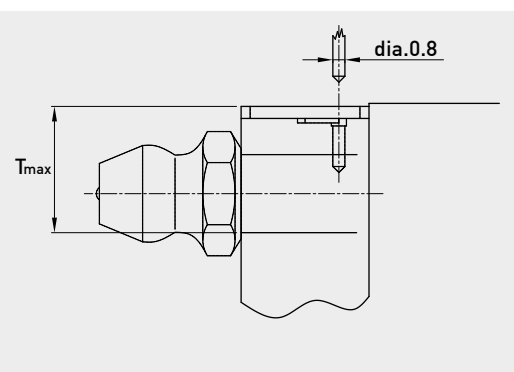

○ 單個滑塊填滿潤滑油脂油量

表格2-1-15 單個滑塊潤滑油脂油量

規格	重負荷 (cm ³)	超重負荷 (cm ³)	規格	重負荷 (cm ³)	超重負荷 (cm ³)
HG 15	1	-	HG 35	10	12
HG 20	2	3	HG 45	17	21
HG 25	5	6	HG 55	26	33
HG 30	7	8	HG 65	50	61

○ 潤滑頻率

每運行100km，或每3-6個月確認一次油脂。

HG系列

重負荷型滾珠線性滑軌

(2) 潤滑油

建議使用油黏滯度約為30~150cSt之潤滑油潤滑線性滑軌，客戶可先跟我們說明需要使用油潤滑，出貨之線性滑軌將不會封入潤滑油脂。

○ 油管接頭型式

<p>LF-64</p> <p>HG15</p> <p>NO.97000EA1</p>	<p>LF-76</p> <p>HG20 HG25 HG30 HG35</p> <p>NO.970002A1</p>	<p>LF-78</p> <p>HG45 HG55 HG65</p> <p>NO.970006A1</p>
<p>SF-64</p> <p>HG15</p> <p>NO.97001TA1</p>	<p>LF-86</p> <p>HG20 HG25 HG30 HG35</p> <p>NO.970004A1</p>	<p>LF-88</p> <p>HG45 HG55 HG65</p> <p>NO.970008A1</p>
<p>SF-76</p> <p>HG20 HG25 HG30 HG35</p> <p>NO.970001A1</p>	<p>SF-78</p> <p>HG45 HG55 HG65</p> <p>NO.970005A1</p>	
<p>SF-86</p> <p>HG20 HG25 HG30 HG35</p> <p>NO.970003A1</p>	<p>SF-88</p> <p>HG45 HG55 HG65</p> <p>NO.970007A1</p>	

○ 供油速率

表格2-1-16 供油速率

規 格	供油速率 (cm ³ /hr)	規 格	供油速率 (cm ³ /hr)
HG 15	0.2	HG 35	0.3
HG 20	0.2	HG 45	0.4
HG 25	0.3	HG 55	0.5
HG 30	0.3	HG 65	0.6

2-1-8 防塵配備

(1) 標準防塵配備代碼

一般無特別需求之作業環境下使用，若有下列防塵配件需求時，請於產品型號後面加註代碼。

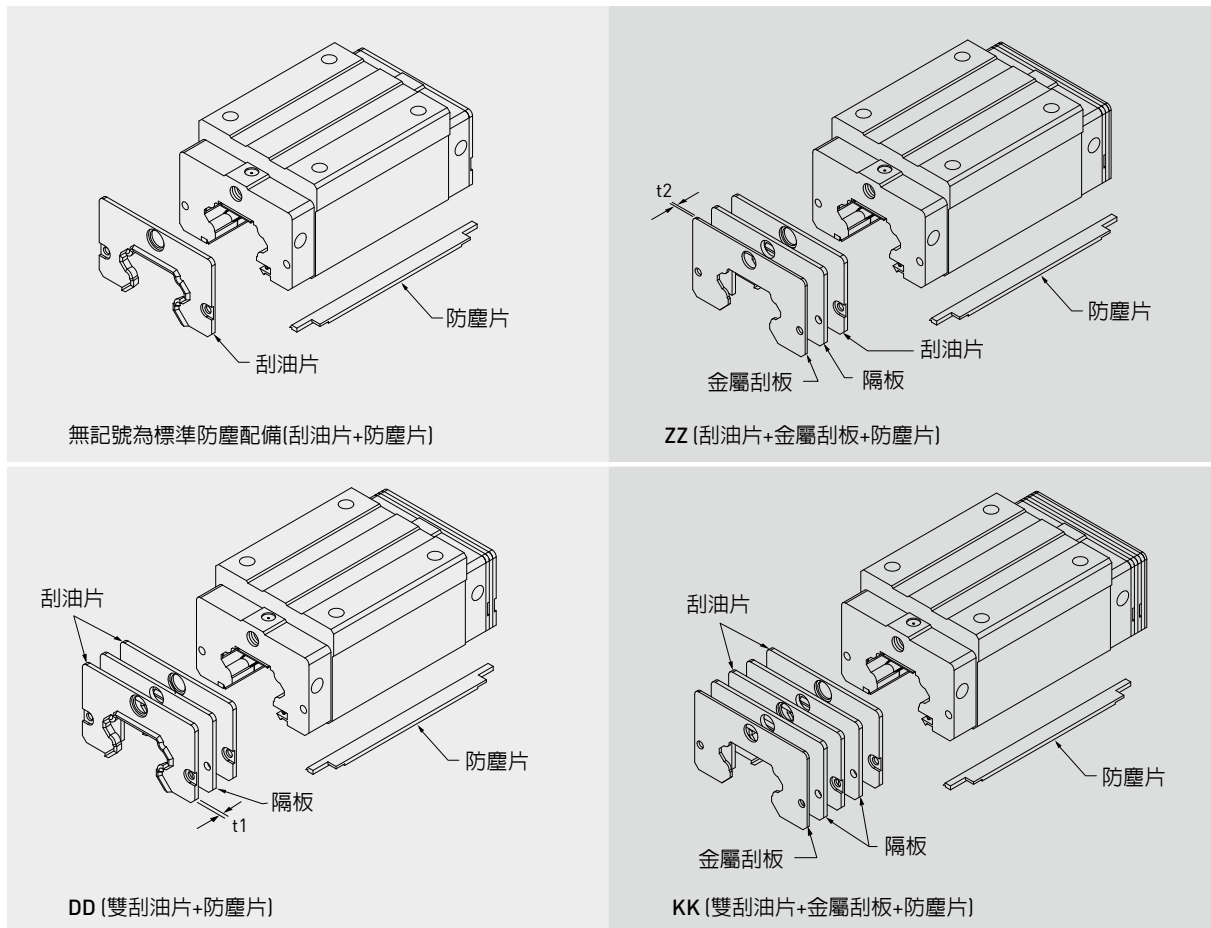

註：HG20/HG25/HG65無隔板構型

HG系列

重負荷型滾珠線性滑軌

(2) 高防塵配備代碼

HIWIN針對較一般環境嚴苛之作業環境，開發強化高防塵功能之防塵配件，若有下列高防塵配件需求時，請於產品型號後面加註代碼。

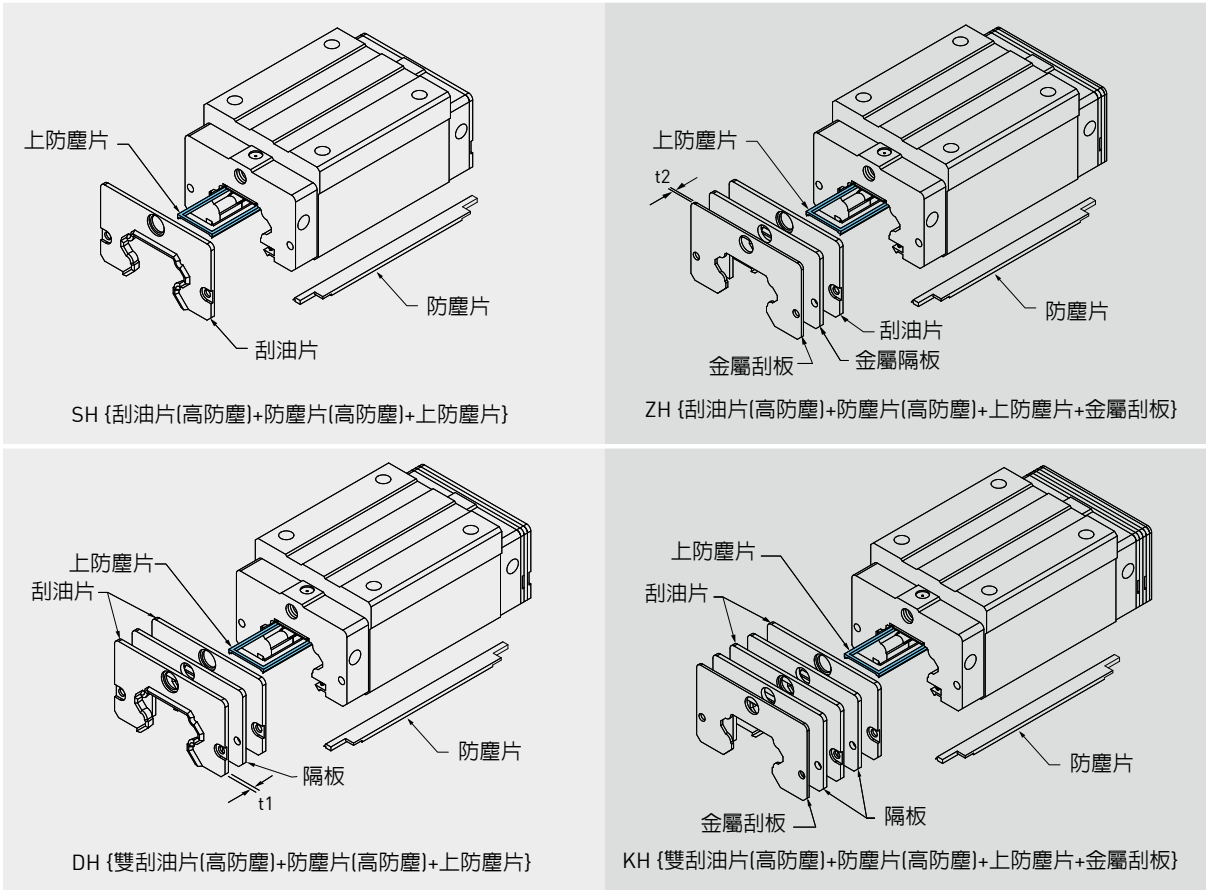

- 註：1. 目前高防塵配件可選用之規格有HG20(C/H)、25(C/H)、30(C/H)、35(C/H)及45C。
 2. 阻力值約比一般件增加0.6~1.2 kgf。
 3. HG20/25無隔板構型。
 4. 若客戶有更高防塵功能需求時，請與HIWIN聯絡。

(3) 超高防塵配備代碼

HIWIN特別針對具有粉塵顆粒之嚴苛作業環境，如木工機械、玻璃/石墨加工等設備，開發具有超高防塵功能之特殊配件，實現超高防塵性能。若有下列高防塵配件需求時，請於產品型號後面加註代碼。

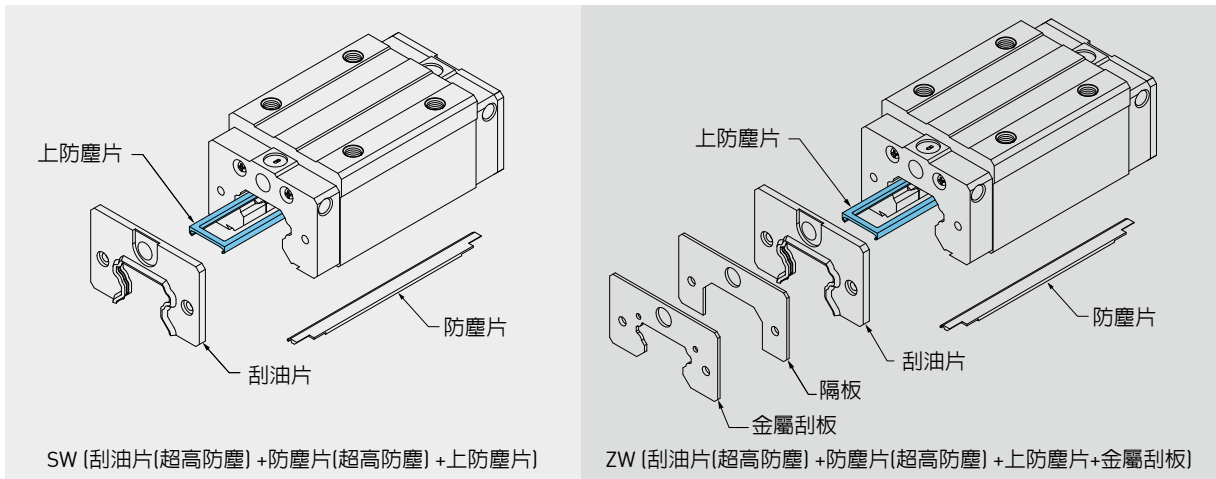

- 註：1. 目前高防塵配件可選用之規格有HG15C、HG20(C/H)、HG25(C/H)、HG30(C/H)、HG35(C/H)、HG45(C/H)。
2. 阻力值約比一般件增加1.5 ~ 4.0 kgf
3. HG15僅有刮油片(超高防塵)

(4) 防塵配備說明

● 刮油片及底部防塵片

防止加工鐵屑或塵粒進入滑塊裏面，破壞珠道表面而降低線性滑軌壽命。

● 雙層刮油片

加倍刮屑效果，即使在重切削加工環境中，異物完全被排除於滑塊外。

表格2-1-17 刮油片厚度

規 格	增加厚度 (t1) (mm)	規 格	增加厚度 (t1) (mm)
HG 15 ES	3	HG 35 ES	3.2
HG 20 ES	3.5	HG 45 ES	4.5
HG 25 ES	3.5	HG 55 ES	4.5
HG 30 ES	3.2	HG 65 ES	6

● 金屬刮板

可隔離高溫鐵屑或加工火花，並排除大體積雜質。

表格2-1-18 金屬刮板厚度

規 格	增加厚度 (t2) (mm)	規 格	增加厚度 (t2) (mm)
HG 15 SC	1.5	HG 35 SC	1.5
HG 20 SC	1.5	HG 45 SC	1.5
HG 25 SC	1.5	HG 55 SC	1.5
HG 30 SC	1.5	HG 65 SC	1.5

● 上防塵片

可有效防止粉塵從滑軌上表面或螺栓孔處進入滑塊內部。

HG系列

重負荷型滾珠線性滑軌

● 滑軌螺栓蓋

為防止切削粉末或異物經由螺栓孔侵入滑塊內部影響精度，客戶必須在安裝滑軌時將螺栓蓋打入螺栓孔內，每支滑軌出廠時皆配有螺栓蓋。

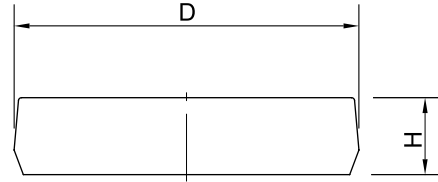

表格2-1-19 滑軌螺栓蓋

滑軌規格	安裝螺絲	直徑 (D) (mm)	厚度(H) (mm)	滑軌規格	安裝螺絲	直徑 (D) (mm)	厚度(H) (mm)
HGR15	M4	7.65	1.1	HGR35	M8	14.20	3.5
HGR20	M5	9.65	2.5	HGR45	M12	20.25	4.5
HGR25	M6	11.15	2.5	HGR55	M14	23.25	5.0
HGR30	M8	14.20	3.5	HGR65	M16	26.35	5.0

(5) 防塵代碼之滑塊總長度

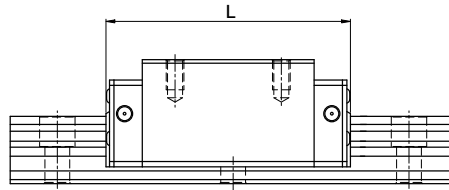

表格2-1-20 滑塊總長度

單位：mm

規格	滑塊總長度 (L)					
	SS/SH	ZZ/ZH	DD/DH	KK/KH	SW	ZW
HG15C	61.4 (61.8)	69.0 (69.0)	68.0 (68.4)	75.6 (75.6)	63.2 (63.2)	71.0 (71.0)
*HG20C	77.5 (79.3)	82.5 (84.5)	82.5 (84.3)	87.5 (89.5)	78.5 (78.5)	86.3 (87.7)
*HG20H	92.2 (94.0)	97.2 (99.2)	97.5 (99.0)	102.2 (104.2)	93.2 (93.2)	101.0 (102.4)
*HG25C	84.0 (85.0)	89.0 (91.0)	89.0 (90.0)	94.0 (96.0)	85.0 (85.0)	92.8 (94.8)
*HG25H	104.6 (105.6)	109.6 (111.6)	109.6 (110.6)	114.6 (116.6)	105.6 (105.6)	113.4 (115.4)
*HG30C	97.4 (99.4)	105.4 (107.4)	104.8 (106.8)	112.8 (114.8)	99.0 (100.4)	107.2 (109.2)
*HG30H	120.4 (122.4)	128.4 (130.4)	127.8 (129.8)	135.8 (137.8)	122.0 (123.4)	130.2 (132.2)
*HG35C	112.4 (114.4)	120.4 (122.4)	119.8 (121.8)	127.8 (129.8)	115.2 (116.0)	123.4 (125.4)
*HG35H	138.2 (140.2)	146.2 (148.2)	145.6 (147.6)	153.6 (155.6)	141.0 (141.8)	149.2 (151.2)
*HG45C	139.4 (139.4)	150.0 (150.0)	149.4 (149.4)	160.0 (160.0)	140.0 (140.0)	148.8 (150.2)
HG45H	171.2 (171.2)	181.8 (181.8)	181.2 (181.2)	191.8 (191.8)	171.8 (171.8)	180.6 (182.0)
HG55C	166.7 (166.7)	177.1 (177.1)	177.1 (177.1)	187.5 (187.5)	-	-
HG55H	204.8 (204.8)	215.2 (215.2)	215.2 (215.2)	225.6 (225.6)	-	-
HG65C	200.2 (200.2)	208.2 (208.2)	209.2 (209.2)	217.2 (217.2)	-	-
HG65H	259.6 (259.6)	267.6 (267.6)	268.6 (268.6)	276.6 (276.6)	-	-

註：1. 有*號註記者表示此規格有提供/SH、/ZH、/DH、/KH之防塵配備。
2. ()為滑塊最大長度，包含螺絲、刮油片唇部等。

2-1-9 摩擦力

此阻力值為單片刮油片之最大阻力。

表格2-1-21 HG系列刮油片阻力

規格	刮油片阻力 N (kgf)	規格	刮油片阻力 N (kgf)
HG15	2.35 (0.24)	HG35	4.91 (0.5)
HG20	2.75 (0.28)	HG45	3.83 (0.39)
HG25	3.14 (0.32)	HG55	4.61 (0.47)
HG30	3.53 (0.36)	HG65	5.79 (0.59)

註：1. 1 kgf = 9.81N
2. 若有低阻力需求請聯繫上銀科技。

2-1-10 安裝平面誤差

HG系列為圓弧兩點接觸式線性滑軌，其自動調心的特性可以吸收安裝面的些許誤差而不影響直線運動的順暢性；下表中註明了安裝平面的容許誤差值：

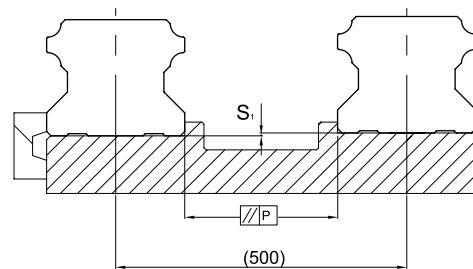

表格2-1-22 容許平行度誤差(P)

單位：μm

規格	預壓		
	Z0 預壓	ZA 預壓	ZB 預壓
HG15	25	18	13
HG20	25	20	18
HG25	30	22	20
HG30	40	30	27
HG35	50	35	30
HG45	60	40	35
HG55	70	50	45
HG65	80	60	55

表格2-1-23 容許上下水平度誤差 (S₁)

單位：μm

規格	預壓		
	Z0 預壓	ZA 預壓	ZB 預壓
HG15	130	85	35
HG20	130	85	50
HG25	130	85	70
HG30	170	110	90
HG35	210	150	120
HG45	250	170	140
HG55	300	210	170
HG65	350	250	200

註：容許值與軸間距離成比例

HG系列

重負荷型滾珠線性滑軌

2-1-11 安裝注意事項

(1) 安裝面肩部高度及倒角

安裝線性滑軌時必須注意安裝面肩部的狀況是否適當，如倒角過大，凸出的地方易造成線性滑軌精度不良，而高度過高則會干涉滑塊。故如果能依照建議要求安裝面肩部，安裝精度不良即可排除。

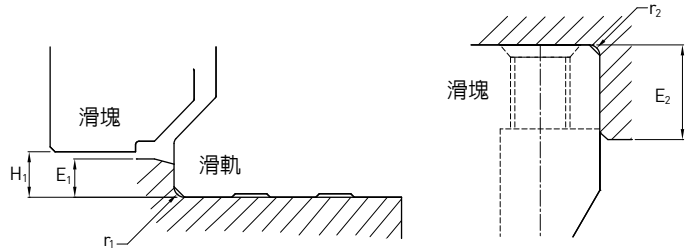

表格2-1-24 肩部高度及倒角

規格	滑軌端最大 圓角半徑 r_1 (mm)	滑塊端最大 圓角半徑 r_2 (mm)	滑軌端 肩部高度 E_1 (mm)	滑塊端 肩部高度 E_2 (mm)	滑塊的 運行淨高 H_1 (mm)
HG15	0.5	0.5	3.0	4.0	4.3
HG20	0.5	0.5	3.5	5.0	4.6
HG25	1.0	1.0	5.0	5.0	5.5
HG30	1.0	1.0	5.0	5.0	6.0
HG35	1.0	1.0	6.0	6.0	7.5
HG45	1.0	1.0	8.0	8.0	9.5
HG55	1.5	1.5	10.0	10.0	13.0
HG65	1.5	1.5	10.0	10.0	15.0

(2) 滑軌裝配螺絲之扭力值

安裝滑軌時是否鎖緊貼平基準面影響線性滑軌精度甚劇，因此為達到每顆螺絲都能鎖緊的目的，建議使用下列扭力值鎖裝配螺絲。

表格2-1-25 扭力值

規格	螺絲規格	扭力值 N-cm (kgf-cm)		
		鐵件材質	鑄件材質	鋁合金材質
HG 15	M4×0.7P×16L	392(40)	274(28)	206(21)
HG 20	M5×0.8P×16L	883(90)	588(60)	441(45)
HG 25	M6×1P×20L	1373(140)	921(94)	686(70)
HG 30	M8×1.25P×25L	3041(310)	2010(205)	1470(150)
HG 35	M8×1.25P×25L	3041(310)	2010(205)	1470(150)
HG 45	M12×1.75P×35L	11772(1200)	7840(800)	5880(600)
HG 55	M14×2P×45L	15696(1600)	10500(1100)	7840(800)
HG 65	M16×2P×50L	19620(2000)	13100(1350)	9800(1000)

註：1 kgf = 9.81N

2-1-12 單支滑軌標準長度及最大長度

HIWIN 備有滑軌標準長度庫存供應客戶需求。若客戶訂購非標準長度滑軌時，端面距離E的尺寸最好不要大於1/2P，防止因E的尺寸過大導致滑軌裝配後端部的不穩定，而降低線性滑軌的精度。

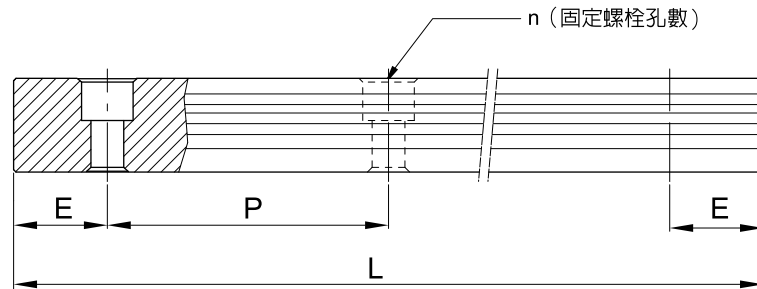

$$L = (n - 1) \times P + 2 \times E \quad \text{Eq.2.1}$$

L: 滑軌總長 (mm)

n: 螺栓孔數

P: 螺栓孔間距離 (mm)

E: 螺栓孔至端面距離 (mm)

表格2-1-26 軌道長度

單位: mm

項 目	HG15	HG20	HG25	HG30	HG35	HG45	HG55	HG65
標準長度L(n)	160(3)	220(4)	220(4)	280(4)	280(4)	570(6)	780(7)	1,270(9)
	220(4)	280(5)	280(5)	440(6)	440(6)	885(9)	1,020(9)	1,570(11)
	280(5)	340(6)	340(6)	600(8)	600(8)	1,200(12)	1,260(11)	2,020(14)
	340(6)	460(8)	460(8)	760(10)	760(10)	1,620(16)	1,500(13)	2,620(18)
	460(8)	640(11)	640(11)	1,000(13)	1,000(13)	2,040(20)	1,980(17)	
	640(11)	820(14)	820(14)	1,640(21)	1,640(21)	2,460(24)	2,580(22)	
	820(14)	1,000(17)	1,000(17)	2,040(26)	2,040(26)	2,985(29)	2,940(25)	
		1,240(21)	1,240(21)	2,520(32)	2,520(32)			
		1,600(27)	3,000(38)	3,000(38)				
間距(P)	60	60	60	80	80	105	120	150
標準端距 (E _s)	20	20	20	20	20	22.5	30	35
標準端距最大長度	4,000(67)	4,000(67)	4,000(67)	3,960(50)	3,960(50)	3,930(38)	3,900(33)	3,970(27)
最大長度	4,000	4,000	4,000	4,000	4,000	4,000	4,000	4,000

註: 1. 一般滑軌E尺寸公差為0.5~-0.5 mm，滑軌接牙件端距E尺寸公差較嚴格為0~-0.3 mm。

2. 標準端距最大長度是指左、右端距皆為標準端距之滑軌最大長度。

3. 若客戶需要不同的E尺寸，請與HIWIN聯絡。

4. HG15/20/25不鏽鋼滑軌提供最大長度2000 mm。

HG系列

重負荷型滾珠線性滑軌

2-1-13 HG系列線性滑軌尺寸表

(1) HGH-CA / HGH-HA

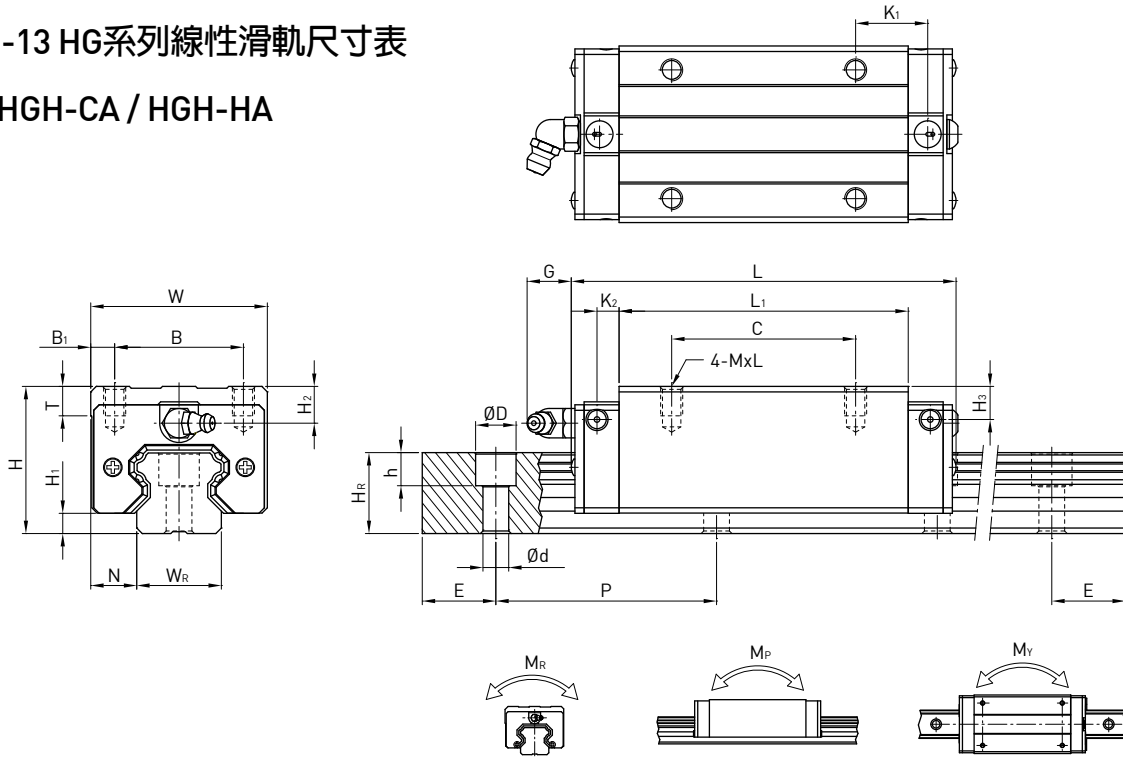

型號	組件尺寸 (mm)			滑塊尺寸 (mm)										滑軌尺寸 (mm)						滑軌的固定螺柱尺寸 (mm)	基本動額定負荷 C (kN)	基本靜額定負荷 C ₀ (kN)	容許靜力矩			重量					
	H	H ₁	N	W	B	B ₁	C	L ₁	L	K ₁	K ₂	G	MxL	T	H ₂	H ₃	W _R	H _R	D				h	d	P	E	M _R	M _P	M _Y	滑塊	滑軌
	mm	mm	mm	mm	mm	mm	mm	mm	mm	mm	mm	mm	mm	mm	mm	mm	mm	mm	mm				mm	mm	mm	mm	kN-m	kN-m	kN-m	kg	kg/m
HGH 15CA	28	4.3	9.5	34	26	4	26	39.4	61.4	10	4.85	5.3	M4x5	6	7.95	7.7	15	15	7.5	5.3	4.5	60	20	M4x16	14.7	23.47	0.12	0.10	0.10	0.18	1.45
HGH 20CA	30	4.6	12	44	32	6	36	50.5	77.5	12.25	6	12	M5x6	8	6	6	20	17.5	9.5	8.5	6	60	20	M5x16	27.1	36.68	0.27	0.20	0.20	0.30	2.21
HGH 20HA							50	65.2	92.2	12.6															32.7	47.96	0.35	0.35	0.35	0.39	
HGH 25CA	40	5.5	12.5	48	35	6.5	35	58	84	15.7	6	12	M6x8	8	10	9	23	22	11	9	7	60	20	M6x20	34.9	52.82	0.42	0.33	0.33	0.51	3.21
HGH 25HA							50	78.6	104.6	18.5															42.2	69.07	0.56	0.57	0.57	0.69	
HGH 30CA	45	6	16	60	40	10	40	70	97.4	20.25	6	12	M8x10	8.5	9.5	13.8	28	26	14	12	9	80	20	M8x25	48.5	71.87	0.66	0.53	0.53	0.88	4.47
HGH 30HA							60	93	120.4	21.75															58.6	93.99	0.88	0.92	0.92	1.16	
HGH 35CA	55	7.5	18	70	50	10	50	80	112.4	20.6	7	12	M8x12	10.2	16	19.6	34	29	14	12	9	80	20	M8x25	64.6	93.88	1.16	0.81	0.81	1.45	6.30
HGH 35HA							72	105.8	138.2	22.5															77.9	122.77	1.54	1.40	1.40	1.92	
HGH 45CA	70	9.5	20.5	86	60	13	60	97	139.4	23	10	12.9	M10x17	16	18.5	30.5	45	38	20	17	14	105	22.5	M12x35	103.8	146.71	1.98	1.55	1.55	2.73	10.41
HGH 45HA							80	128.8	171.2	28.9															125.3	191.85	2.63	2.68	2.68	3.61	
HGH 55CA	80	13	23.5	100	75	12.5	75	117.7	166.7	27.35	11	12.9	M12x18	17.5	22	29	53	44	23	20	16	120	30	M14x45	153.2	211.23	3.69	2.64	2.64	4.17	15.08
HGH 55HA							95	155.8	204.8	36.4															184.9	276.23	4.88	4.57	4.57	5.49	
HGH 65CA	90	15	31.5	126	76	25	70	144.2	200.2	43.1	14	12.9	M16x20	25	15	15	63	53	26	22	18	150	35	M16x50	213.2	287.48	6.65	4.27	4.27	7.00	21.18
HGH 65HA							120	203.6	259.6	47.8															277.8	420.17	9.38	7.38	7.38	9.82	

註：1 kgf = 9.81 N

(2) HGL-CA / HGL-HA

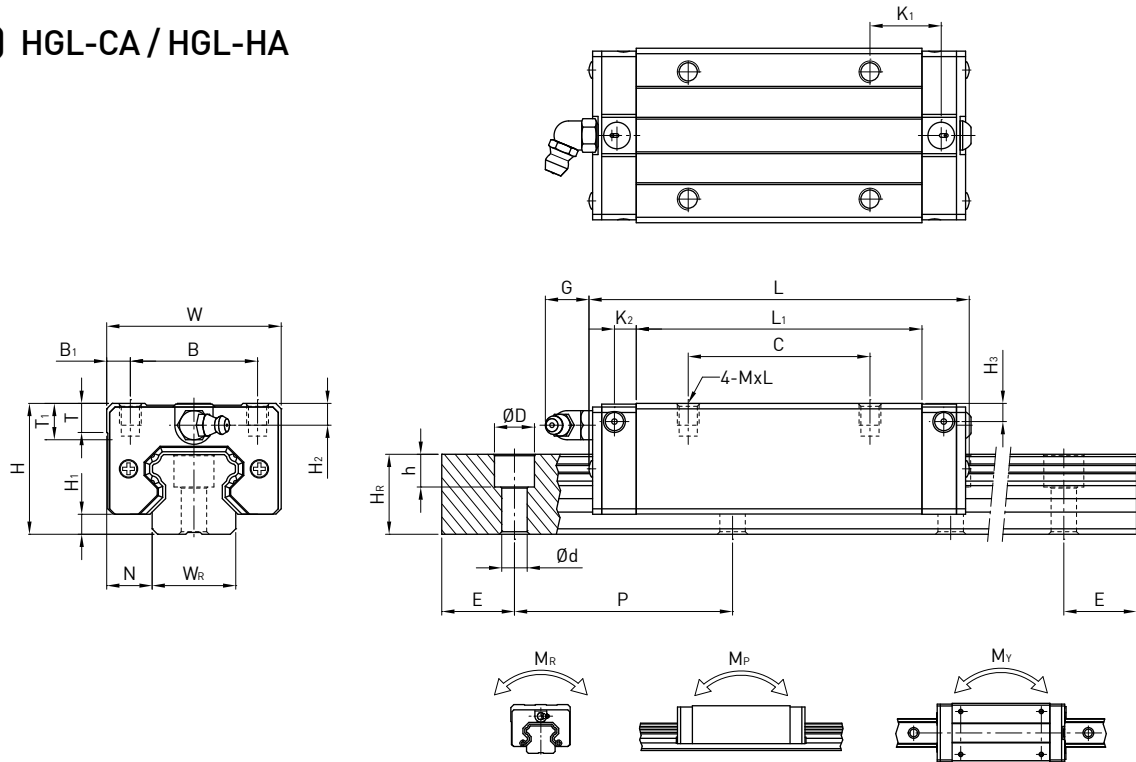

型號	組件尺寸 (mm)			滑塊尺寸 (mm)										滑軌尺寸 (mm)					滑軌的 固定螺 柱尺寸 (mm)	基本 動額 定負荷 C(kN)	基本 靜額 定負荷 C ₀ (kN)	容許靜力矩			重量						
	H	H ₁	N	W	B	B ₁	C	L ₁	L	K ₁	K ₂	G	MxL	T	H ₂	H ₃	W _R	H _R				D	h	d	P	E	M _R	M _P	M _Y	滑塊	滑軌
	kN-m			kN-m			kN-m			kg	kg/m																				
HGL 15CA	24	4.3	9.5	34	26	4	26	39.4	61.4	10	4.85	5.3	M4x4	6	3.95	3.7	15	15	7.5	5.3	4.5	60	20	M4x16	14.7	23.47	0.12	0.10	0.10	0.14	1.45
HGL 25CA	36	5.5	12.5	48	35	6.5	35	58	84	15.7	6	12	M6x6	8	6	5	23	22	11	9	7	60	20	M6x20	34.9	52.82	0.42	0.33	0.33	0.42	3.21
HGL 25HA							50	78.6	104.6	18.5															42.2	69.07	0.56	0.57	0.57	0.57	
HGL 30CA	42	6	16	60	40	10	40	70	97.4	20.25	6	12	M8x10	8.5	6.5	10.8	28	26	14	12	9	80	20	M8x25	48.5	71.87	0.66	0.53	0.53	0.78	4.47
HGL 30HA							60	93	120.4	21.75															58.6	93.99	0.88	0.92	0.92	1.03	
HGL 35CA	48	7.5	18	70	50	10	50	80	112.4	20.6	7	12	M8x12	10.2	9	12.6	34	29	14	12	9	80	20	M8x25	64.6	93.88	1.16	0.81	0.81	1.14	6.30
HGL 35HA							72	105.8	138.2	22.5															77.9	122.77	1.54	1.40	1.40	1.52	
HGL 45CA	60	9.5	20.5	86	60	13	60	97	139.4	23	10	12.9	M10x17	16	8.5	20.5	45	38	20	17	14	105	22.5	M12x35	103.8	146.71	1.98	1.55	1.55	2.08	10.41
HGL 45HA							80	128.8	171.2	28.9															125.3	191.85	2.63	2.68	2.68	2.75	
HGL 55CA	70	13	23.5	100	75	12.5	75	117.7	166.7	27.35	11	12.9	M12x18	17.5	12	19	53	44	23	20	16	120	30	M14x45	153.2	211.23	3.69	2.64	2.64	3.25	15.08
HGL 55HA							95	155.8	204.8	36.4															184.9	276.23	4.88	4.57	4.57	4.27	

註 : 1 kgf = 9.81 N

HG系列

重負荷型滾珠線性滑軌

(3) HGW-CA / HGW-HA

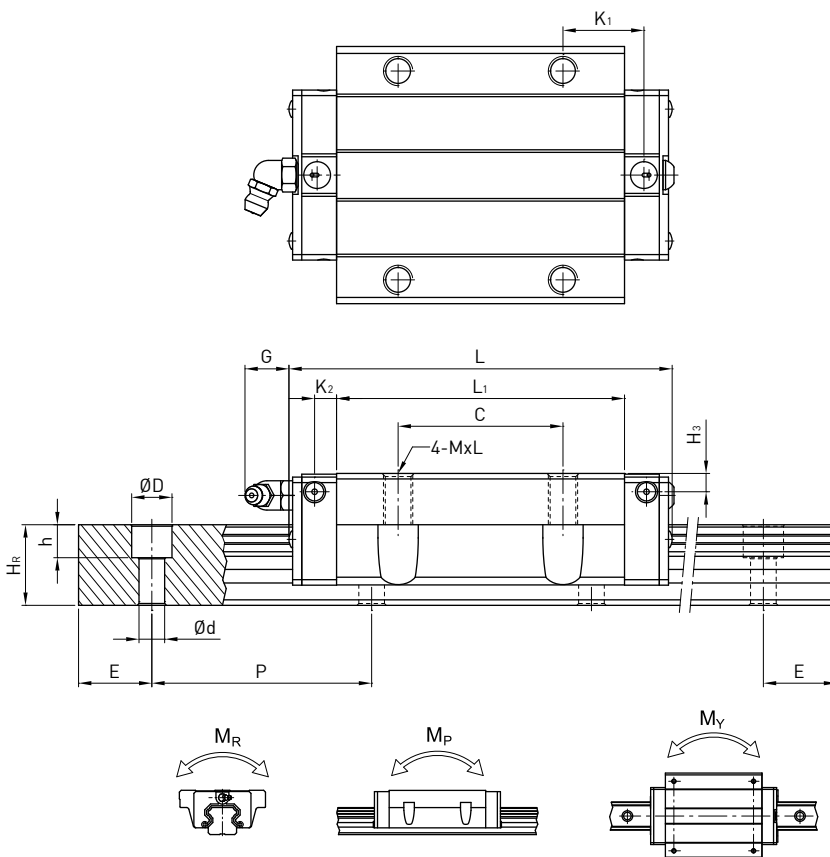
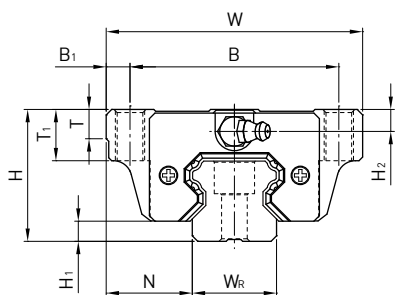

型號	組件尺寸 (mm)							滑塊尺寸 (mm)										滑軌尺寸 (mm)										滑軌的固定螺栓尺寸 (mm)	基本動額定負荷 C(kN)	基本靜額定負荷 C ₀ (kN)	容許靜力矩			重量	
	H	H ₁	N	W	B	B ₁	C	L ₁	L	K ₁	K ₂	G	M	T	T ₁	H ₂	H ₃	W _R	H _R	D	h	d	P	E	M _R	M _P	M _Y				滑塊	滑軌			
																																	kN-m	kN-m	kN-m
HGW 15CA	24	4.3	16	47	38	4.5	30	39.4	61.4	8	4.85	5.3	M5	6	8.9	3.95	3.7	15	15	7.5	5.3	4.5	60	20	M4x16	14.7	23.47	0.12	0.10	0.10	0.17	1.45			
HGW 20CA	30	4.6	21.5	63	53	5	40	50.5	77.5	10.25	6	12	M6	8	10	6	6	20	17.5	9.5	8.5	6	60	20	M5x16	27.1	36.68	0.27	0.20	0.20	0.40	2.21			
HGW 20HA								65.2	92.2	17.6																32.7	47.96	0.35	0.35	0.35	0.52				
HGW 25CA	36	5.5	23.5	70	57	6.5	45	58	84	10.7	6	12	M8	8	14	6	5	23	22	11	9	7	60	20	M6x20	34.9	52.82	0.42	0.33	0.33	0.59	3.21			
HGW 25HA								78.6	104.6	21																42.2	69.07	0.56	0.57	0.57	0.80				
HGW 30CA	42	6	31	90	72	9	52	70	97.4	14.25	6	12	M10	8.5	16	6.5	10.8	28	26	14	12	9	80	20	M8x25	48.5	71.87	0.66	0.53	0.53	1.09	4.47			
HGW 30HA								93	120.4	25.75																58.6	93.99	0.88	0.92	0.92	1.44				
HGW 35CA	48	7.5	33	100	82	9	62	80	112.4	14.6	7	12	M10	10.1	18	9	12.6	34	29	14	12	9	80	20	M8x25	64.6	93.88	1.16	0.81	0.81	1.56	6.30			
HGW 35HA								105.8	138.2	27.5																77.9	122.77	1.54	1.40	1.40	2.06				
HGW 45CA	60	9.5	37.5	120	100	10	80	97	139.4	13	10	12.9	M12	15.1	22	8.5	20.5	45	38	20	17	14	105	22.5	M12x35	103.8	146.71	1.98	1.55	1.55	2.79	10.41			
HGW 45HA								128.8	171.2	28.9																125.3	191.85	2.63	2.68	2.68	3.69				
HGW 55CA	70	13	43.5	140	116	12	95	117.7	166.7	17.35	11	12.9	M14	17.5	26.5	12	19	53	44	23	20	16	120	30	M14x45	153.2	211.23	3.69	2.64	2.64	4.52	15.08			
HGW 55HA								155.8	204.8	36.4																184.9	276.23	4.88	4.57	4.57	5.96				
HGW 65CA	90	15	53.5	170	142	14	110	144.2	200.2	23.1	14	12.9	M16	25	37.5	15	15	63	53	26	22	18	150	35	M16x50	213.2	287.48	6.65	4.27	4.27	9.17	21.18			
HGW 65HA								203.6	259.6	52.8																277.8	420.17	9.38	7.38	7.38	12.89				

註：1 kgf = 9.81 N

(4) HGW-CB / HGW-HB

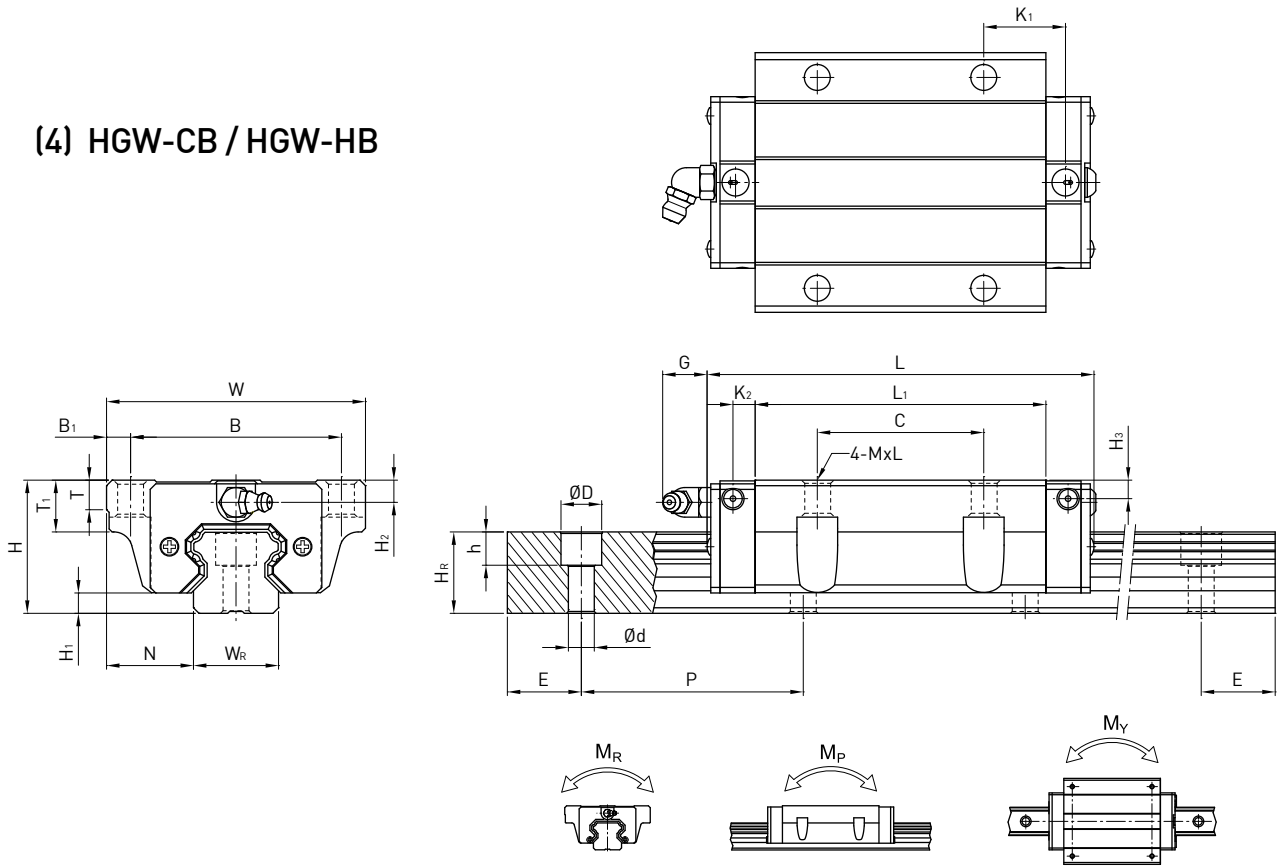

型號	組件尺寸 (mm)		滑塊尺寸 (mm)															滑軌尺寸 (mm)						滑軌的固定螺栓尺寸 (mm)	基本動額定負荷 C(kN)	基本靜額定負荷 Co (kN)	容許靜力矩			重量					
	H	H1	N	W	B	B1	C	L1	L	K1	K2	G	M	T	T1	T2	H2	H3	Wr	Hr	D	h	d				P	E	C(kN)	Co (kN)	MR	MP	MY	滑塊 kg	滑軌 kg/m
HGW 15CB	24	4.3	16	47	38	4.5	30	39.4	61.4	8	4.85	5.3	Ø4.5	6	8.9	6.95	3.95	3.7	15	15	7.5	5.3	4.5	60	20	M4x16	14.7	23.47	0.12	0.10	0.10	0.17	1.45		
HGW 20CB	30	4.6	21.5	63	53	5	40	50.5	77.5	10.25	6	12	Ø6	8	10	9.5	6	6	20	17.5	9.5	8.5	6	60	20	M5x16	27.1	36.68	0.27	0.20	0.20	0.40	2.21		
HGW 20HB								65.2	92.2	17.6																									
HGW 25CB	36	5.5	23.5	70	57	6.5	45	58	84	10.7	6	12	Ø7	8	14	10	6	5	23	22	11	9	7	60	20	M6x20	34.9	52.82	0.42	0.33	0.33	0.59	3.21		
HGW 25HB								78.6	104.6	21																									
HGW 30CB	42	6	31	90	72	9	52	70	97.4	14.25	6	12	Ø9	8.5	16	10	6.5	10.8	28	26	14	12	9	80	20	M8x25	48.5	71.87	0.66	0.53	0.53	1.09	4.47		
HGW 30HB								93	120.4	25.75																									
HGW 35CB	48	7.5	33	100	82	9	62	80	112.4	14.6	7	12	Ø9	10.1	18	13	9	12.6	34	29	14	12	9	80	20	M8x25	64.6	93.88	1.16	0.81	0.81	1.56	6.30		
HGW 35HB								105.8	138.2	27.5																									
HGW 45CB	60	9.5	37.5	120	100	10	80	97	139.4	13	10	12.9	Ø11	15.1	22	15	8.5	20.5	45	38	20	17	14	105	22.5	M12x35	103.8	146.71	1.98	1.55	1.55	2.79	10.41		
HGW 45HB								128.8	171.2	28.9																									
HGW 55CB	70	13	43.5	140	116	12	95	117.7	166.7	17.35	11	12.9	Ø14	17.5	26.5	17	12	19	53	44	23	20	16	120	30	M14x45	153.2	211.23	3.69	2.64	2.64	4.52	15.08		
HGW 55HB								155.8	204.8	36.4																									
HGW 65CB	90	15	53.5	170	142	14	110	144.2	200.2	23.1	14	12.9	Ø16	25	37.5	23	15	15	63	53	26	22	18	150	35	M16x50	213.2	287.48	6.65	4.27	4.27	9.17	21.18		
HGW 65HB								203.6	259.6	52.8																									

註：1 kgf = 9.81 N

HG系列

重負荷型滾珠線性滑軌

(5) HGW-CC / HGW-HC

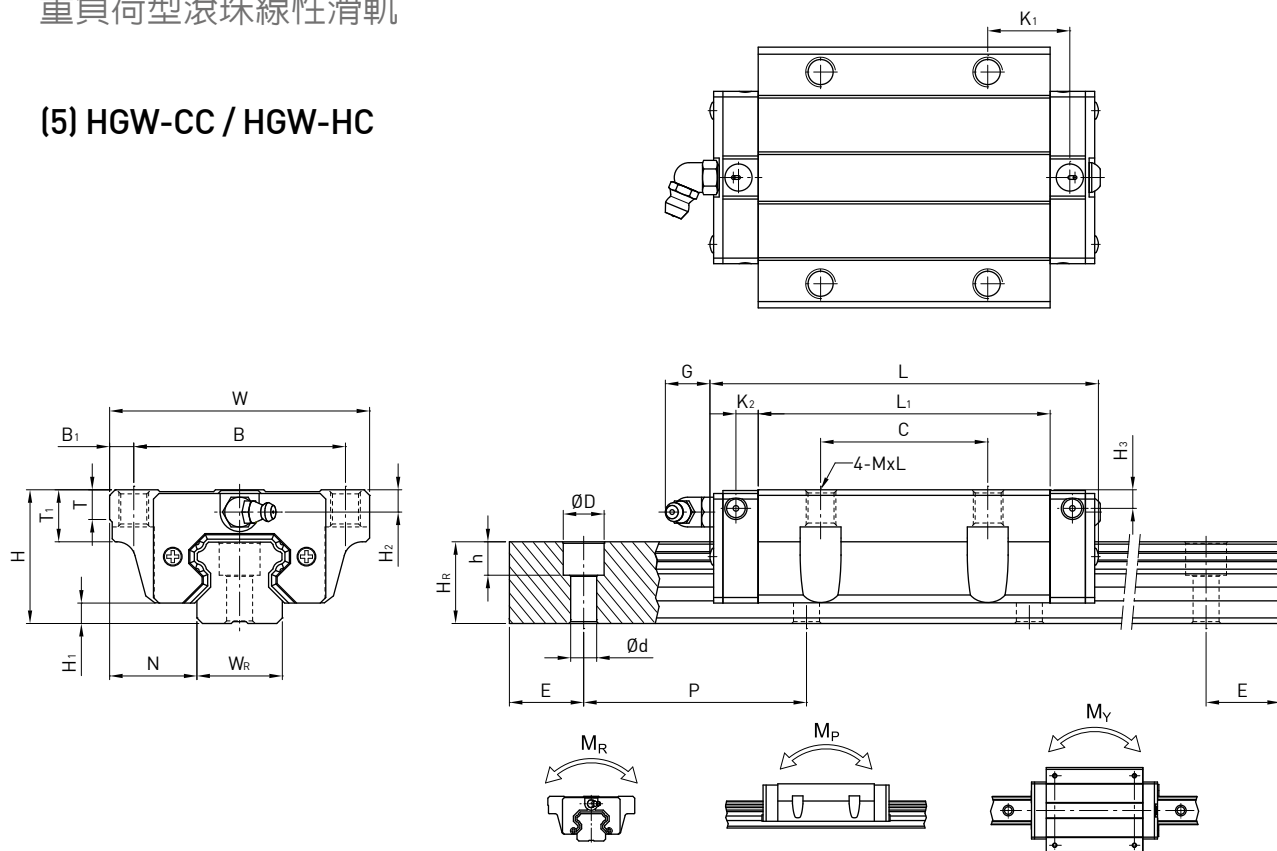

型號	組件尺寸 (mm)			滑塊尺寸 (mm)													滑軌尺寸 (mm)					滑軌的固定螺柱尺寸 (mm)	基本動額定負荷 C (kN)	基本靜額定負荷 C ₀ (kN)	容許靜力矩			重量					
	H	H ₁	N	W	B	B ₁	C	L ₁	L	K ₁	K ₂	G	M	T	T ₁	T ₂	H ₂	H ₃	W _R	H _R	D				h	d	P	E	M _R	M _P	M _Y	滑塊 kg	滑軌 kg/m
HGW 15CC	24	4.3	16	47	38	4.5	30	39.4	61.4	8	4.85	5.3	M5	6	8.9	6.95	3.95	3.7	15	15	7.5	5.3	4.5	60	20	M4x16	14.7	23.47	0.12	0.10	0.10	0.17	1.45
HGW 20CC	30	4.6	21.5	63	53	5	40	50.5	77.5	10.25	6	12	M6	8	10	9.5	6	6	20	17.5	9.5	8.5	6	60	20	M5x16	27.1	36.68	0.27	0.20	0.20	0.40	2.21
HGW 20HC								65.2	92.2	17.6																							
HGW 25CC	36	5.5	23.5	70	57	6.5	45	58	84	10.7	6	12	M8	8	14	10	6	5	23	22	11	9	7	60	20	M6x20	34.9	52.82	0.42	0.33	0.33	0.59	3.21
HGW 25HC								78.6	104.6	21																							
HGW 30CC	42	6	31	90	72	9	52	70	97.4	14.25	6	12	M10	8.5	16	10	6.5	10.8	28	26	14	12	9	80	20	M8x25	48.5	71.87	0.66	0.53	0.53	1.09	4.47
HGW 30HC								93	120.4	25.75																							
HGW 35CC	48	7.5	33	100	82	9	62	80	112.4	14.6	7	12	M10	10.1	18	13	9	12.6	34	29	14	12	9	80	20	M8x25	64.6	93.88	1.16	0.81	0.81	1.56	6.30
HGW 35HC								105.8	138.2	27.5																							
HGW 45CC	60	9.5	37.5	120	100	10	80	97	139.4	13	10	12.9	M12	15.1	22	15	8.5	20.5	45	38	20	17	14	105	22.5	M12x35	103.8	146.71	1.98	1.55	1.55	2.79	10.41
HGW 45HC								128.8	171.2	28.9																							
HGW 55CC	70	13	43.5	140	116	12	95	117.7	166.7	17.35	11	12.9	M14	17.5	26.5	17	12	19	53	44	23	20	16	120	30	M14x45	153.2	211.23	3.69	2.64	2.64	4.52	15.08
HGW 55HC								155.8	204.8	36.4																							
HGW 65CC	90	15	53.5	170	142	14	110	144.2	200.2	23.1	14	12.9	M16	25	37.5	23	15	15	63	53	26	22	18	150	35	M16x50	213.2	287.48	6.65	4.27	4.27	9.17	21.18
HGW 65HC								203.6	259.6	52.8																							

註：1 kgf = 9.81 N

(6) HGR-T 下鎖式滑軌尺寸表

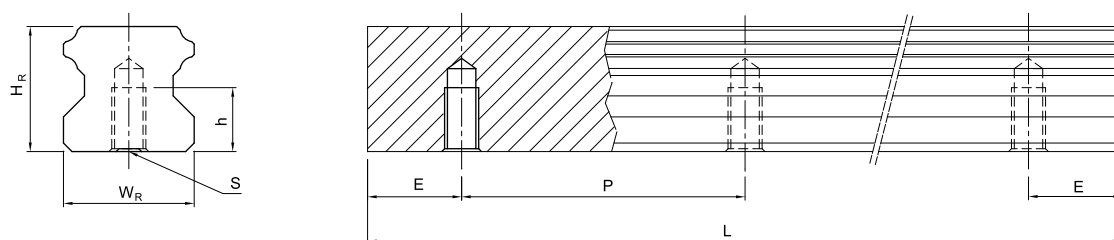

型號	滑軌尺寸 (mm)						重量 (kg/m)
	W _R	H _R	S	h	P	E	
HGR15T	15	15	M5 x 0.8P	8	60	20	1.48
HGR20T	20	17.5	M6 x 1P	10	60	20	2.29
HGR25T	23	22	M6 x 1P	12	60	20	3.35
HGR30T	28	26	M8 x 1.25P	15	80	20	4.67
HGR35T	34	29	M8x1.25P	17	80	20	6.51
HGR45T	45	38	M12 x 1.75P	24	105	22.5	10.87
HGR55T	53	44	M14 x 2P	24	120	30	15.67
HGR65T	63	53	M20 x 2.5P	30	150	35	21.73

EG系列

低組裝型滾珠線性滑軌

2-2 EG 系列—低組裝型滾珠線性滑軌

2-2-1 EG 系列線性滑軌特點

EG系列使用四列鋼珠承受負荷設計，使其具備高剛性、高負荷的特性，同時具備四方向等負載特色、及自動調心的功能，可吸收安裝面的裝配誤差，得到高精度的訴求；加上降低組合高度及縮短滑塊長度，非常適合高速自動化產業機械及空間要求的小型設備使用。

滑塊上設有鋼珠保持器以防止鋼珠脫落，此設計不僅方便客戶安裝線性滑軌，當取下滑塊時亦不會有鋼珠脫落的情形發生，且在精度允許下具備互換性。

2-2-2 EG 本體結構

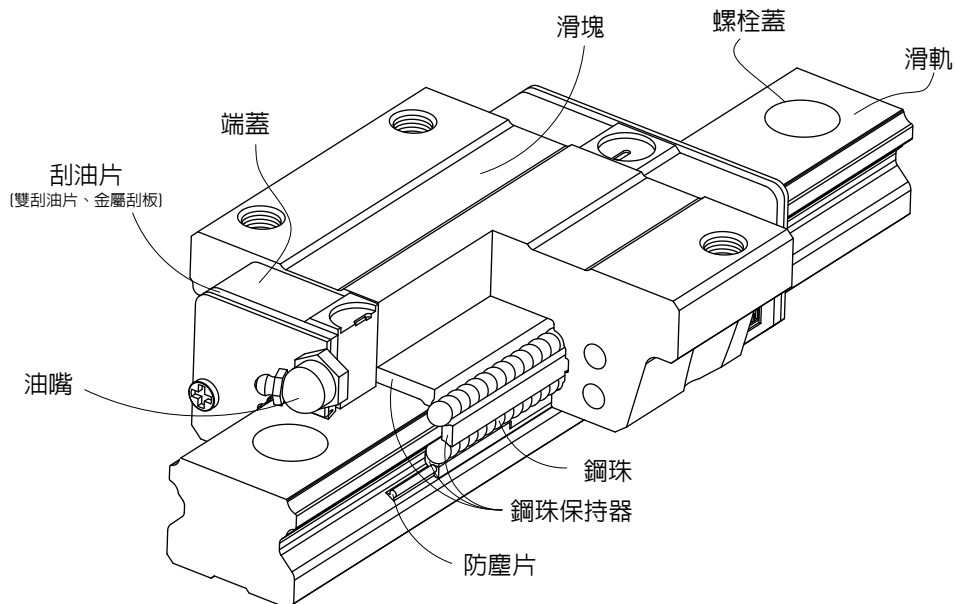

- 滾動循環系統：滑塊、滑軌、端蓋、鋼珠、鋼珠保持器。
- 潤滑系統：油嘴、油管接頭
- 防塵系統：刮油片、底面塵封防塵片、滑軌螺栓蓋、金屬刮板

2-2-3 產品規格說明

EG系列分為非互換性及互換性型兩種線性滑軌，兩者規格尺寸相同，主要差異點在於互換性型之滑塊、滑軌可單獨互換使用，較便利，但其組合精度無法達到非互換性型之超精密級以上的精度，不過由於HIWIN互換性型之組合精度目前已達到一定的水準，對不需配對安裝線性滑軌的客戶而言，是一項便利的選擇。線性滑軌的產品規格型號主要標明線性滑軌尺寸、型式、精度等級、預壓等規格要求，以利訂貨時雙方對產品的確認。

(1) 非互換性線性滑軌產品型號

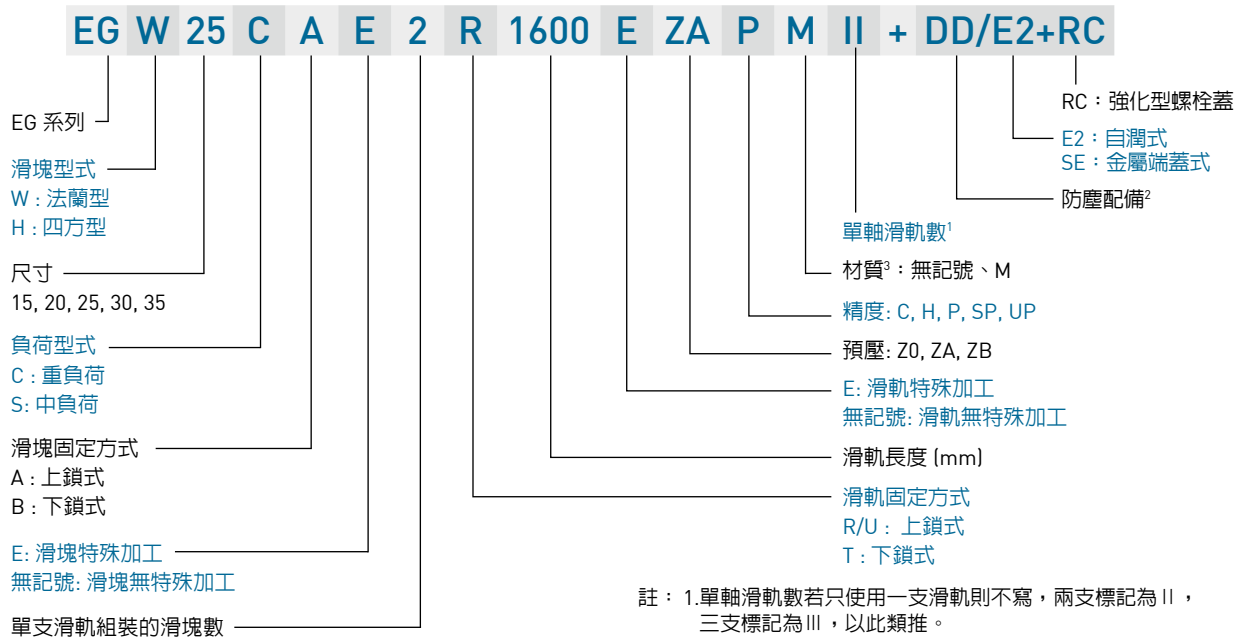

(2) 互換性線性滑軌產品型號

○ 互換型滑塊產品型號

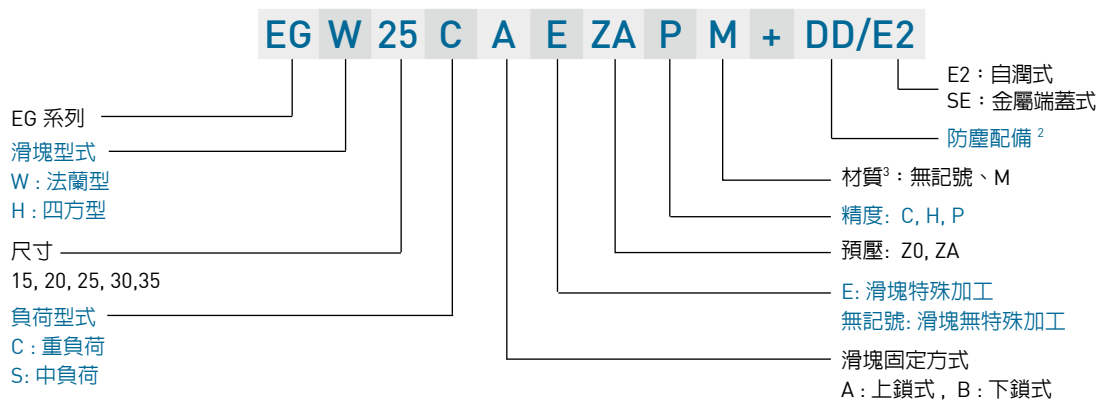

○ 互換型滑軌產品型號

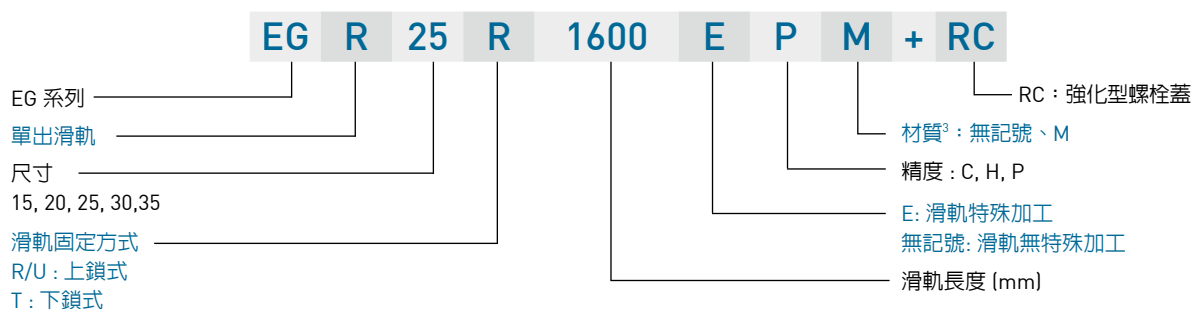

EG系列

低組裝型滾珠線性滑軌

2-2-4 EG 系列型式

(1) 滑塊型式

HIWIN提供法蘭型及四方型兩種線性滑軌。

表格2-2-1 滑塊型式

型式	規格	形狀	高度尺寸 (mm)	滑軌長度 (mm)	應用設備
四方型	EGH-SA EGH-CA		24	100	<ul style="list-style-type: none"> ○ 自動化裝置 ○ 高速運輸設備 ○ 精密量測儀器 ○ 半導體設備
			↓	↓	
48	4000				
↓	↓				
法蘭型	EGW-SA EGW-CA		24	100	
			↓	↓	
	48	4000			
	↓	↓			
EGW-SB EGW-CB		24	100		
		↓	↓		
48	4000				
↓	↓				

(2) 滑軌型式

除了一般上鎖式螺栓孔滑軌外，HIWIN亦提供下鎖式螺絲孔滑軌，方便客戶安裝使用。

表格2-2-2 滑軌型式

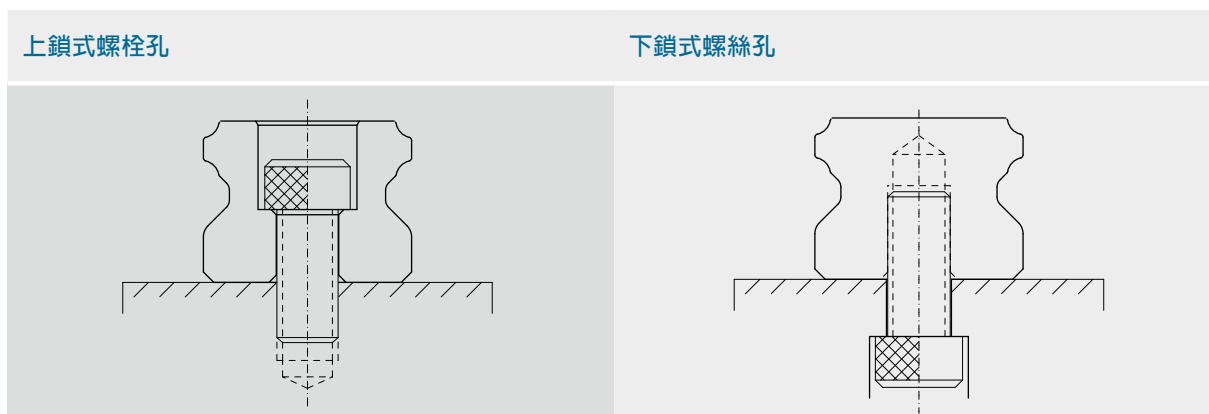

2-2-5 精度等級

EG系列線性滑軌的精度，分為普通、高、精密、超精密、超高精密級共五級，客戶可依設備精度需求選用精度。

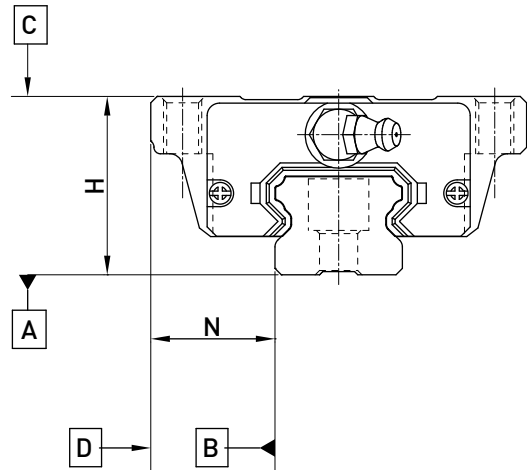

(1) 非互換性線性滑軌精度

表格2-2-3 組套件精度表

單位：mm

型號	EG - 15, 20				
精度等級	普通級 (C)	高級 (H)	精密級 (P)	超精密級 (SP)	超高精密級 (UP)
高度H的容許尺寸誤差	± 0.1	± 0.03	0 -0.03	0 -0.015	0 -0.008
寬度N的容許尺寸誤差	± 0.1	± 0.03	0 -0.03	0 -0.015	0 -0.008
成對高度H的相互誤差	0.02	0.01	0.006	0.004	0.003
成對寬度N的相互誤差	0.02	0.01	0.006	0.004	0.003
滑塊C面對滑軌A面的行走平行度	行走平行度(見表格2-2-7)				
滑塊D面對滑軌B面的行走平行度	行走平行度(見表格2-2-7)				

表格2-2-4 組套件精度表

單位：mm

型號	EG - 25, 30, 35				
精度等級	普通級 (C)	高級 (H)	精密級 (P)	超精密級 (SP)	超高精密級 (UP)
高度H的容許尺寸誤差	± 0.1	± 0.04	0 -0.04	0 -0.02	0 -0.01
寬度N的容許尺寸誤差	± 0.1	± 0.04	0 -0.04	0 -0.02	0 -0.01
成對高度H的相互誤差	0.02	0.015	0.007	0.005	0.003
成對寬度N的相互誤差	0.03	0.015	0.007	0.005	0.003
滑塊C面對滑軌A面的行走平行度	行走平行度(見表格2-2-7)				
滑塊D面對滑軌B面的行走平行度	行走平行度(見表格2-2-7)				

EG系列

低組裝型滾珠線性滑軌

(2) 互換性線性滑軌精度

表格2-2-5 單出件精度表

單位：mm

型號	EG - 15, 20		
精度等級	普通級 (C)	高級 (H)	精密級 (P)
高度H的容許尺寸誤差	± 0.1	± 0.03	± 0.015
寬度N的容許尺寸誤差	± 0.1	± 0.03	± 0.015
成對高度H的相互誤差	0.02	0.01	0.006
成對寬度N的相互誤差	0.02	0.01	0.006
滑塊C面對滑軌A面的行走平行度	行走平行度(見表格2-2-7)		
滑塊D面對滑軌B面的行走平行度	行走平行度(見表格2-2-7)		

表格2-2-6 單出件精度表

單位：mm

型號	EG - 25, 30, 35		
精度等級	普通級 (C)	高級 (H)	精密級 (P)
高度H的容許尺寸誤差	± 0.1	± 0.04	± 0.02
寬度N的容許尺寸誤差	± 0.1	± 0.04	± 0.02
成對高度H的相互誤差	0.02	0.015	0.007
成對寬度N的相互誤差	0.03	0.015	0.007
滑塊C面對滑軌A面的行走平行度	行走平行度(見表格2-2-7)		
滑塊D面對滑軌B面的行走平行度	行走平行度(見表格2-2-7)		

(3) 行走平行度精度

表格2-2-7 行走平行度精度

滑軌長度 (mm)	精度等級 (μm)				
	C	H	P	SP	UP
~ 100	12	7	3	2	2
100 ~ 200	14	9	4	2	2
200 ~ 300	15	10	5	3	2
300 ~ 500	17	12	6	3	2
500 ~ 700	20	13	7	4	2
700 ~ 900	22	15	8	5	3
900 ~ 1,100	24	16	9	6	3
1,100 ~ 1,500	26	18	11	7	4
1,500 ~ 1,900	28	20	13	8	4
1,900 ~ 2,500	31	22	15	10	5
2,500 ~ 3,100	33	25	18	11	6
3,100 ~ 3,600	36	27	20	14	7
3,600 ~ 4,000	37	28	21	15	7

2-2-6 預壓力

(1) 預壓力定義

預壓力是預先給與鋼珠負荷力，亦即加大鋼珠直徑，利用鋼珠與珠道之間負向間隙給與預壓，此舉能提高線性滑軌的剛性及消除間隙；以上圖來解釋，提高預壓力可增加線性滑軌剛性。但小規格建議選用輕預壓以下預壓，以避免因預壓選用過重降低其使用壽命。

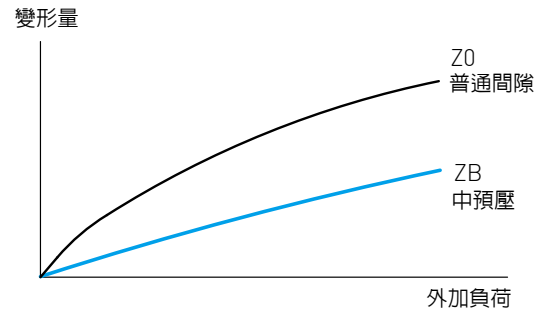

(2) 預壓等級

EG 系列線性滑軌提供三種標準預壓，可依據用途選擇適當預壓力。

表格2-2-8 預壓等級

預壓等級	標記	預壓力	使用條件
普通間隙	Z0	0~ 0.02C	負荷方向固定且衝擊小，精度要求低
輕預壓	ZA	0.03C-0.05C	輕負荷且要求高精度
中預壓	ZB	0.06C~ 0.08C	高剛性要求，且有振動，衝擊之使用環境

等級	互換性線軌 (單出件)	非互換性線軌 (組套件)
預壓等級	Z0, ZA	Z0, ZA, ZB

註：預壓力中C為動額定負荷

(3) 預壓力

不同的預壓力呈現不一樣的滑塊剛性，下表為各尺寸的滑塊剛性值。

表格2-2-9 EG系列徑向剛性

負荷型式	系列/尺寸	不同預壓力的剛性表現 (N/ μ m)		
		Z0	ZA	ZB
中負荷	EG 15S	87	186	246
	EG 20S	114	267	369
	EG 25S	138	307	415
	EG 30S	166	335	447
	EG 35S	189	369	492
重負荷	EG 15C	141	323	429
	EG 20C	181	444	615
	EG 25C	219	510	668
	EG 30C	265	555	745
	EG 35C	307	615	816

EG系列

低組裝型滾珠線性滑軌

2-2-7 潤滑方式

(1) 潤滑油脂

○ 油嘴型式

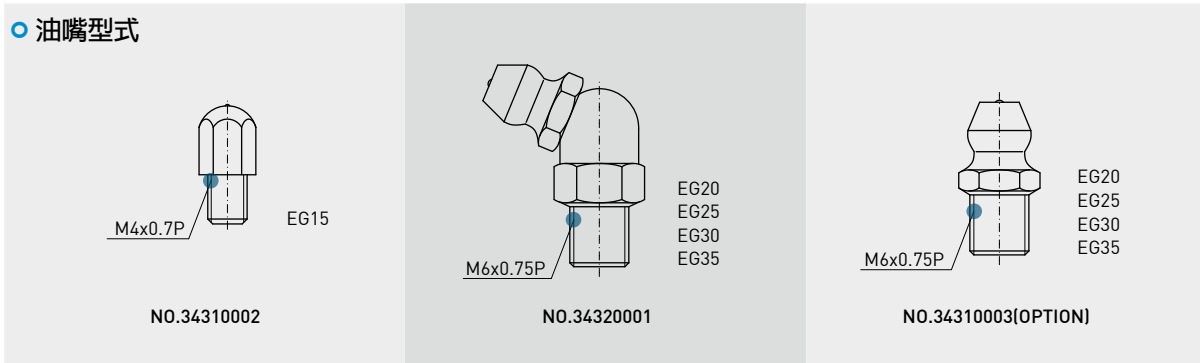

○ 油嘴位置

依客戶需要在滑塊前端或後端裝上油嘴以供手動打油，EG系列特別在端蓋側邊預留側油孔位置安裝油嘴(一般為直油嘴)，提供側向打油，側向打油的位置建議在非側基準邊，但若有特殊需要亦可放在側基準邊。客戶如有上述側向打油需求請與我們聯絡。EG系列在端蓋頂端亦預留上油孔位置，客戶若欲從端蓋上方供油，須使用直徑0.8mm的金屬針以預熱的方式，在指定位置將上油孔穿通，再將密封環安裝於凹處即可，避免使用鑽頭穿通上油孔，碎屑有汙染油道的危險。使用接管方式自動供潤滑油脂之線性滑軌，則可依連接管型式選用安裝油管接頭。

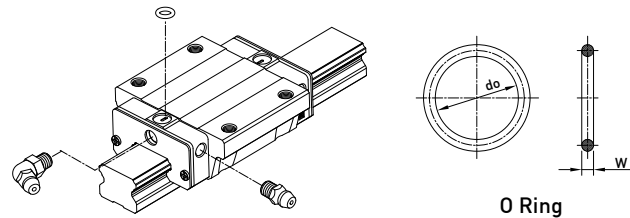

表格2-2-10 O-Ring 規格與穿孔最大容許深度

規格	O-Ring規格		穿孔最大容許深度 T_{max} (mm)
	do (mm)	W (mm)	
EG 15	2.5 ± 0.15	1.5 ± 0.15	6.9
EG 20	4.5 ± 0.15	1.5 ± 0.15	8.4
EG 25	4.5 ± 0.15	1.5 ± 0.15	10.4
EG 30	4.5 ± 0.15	1.5 ± 0.15	10.4
EG 35	4.5 ± 0.15	1.5 ± 0.15	10.8

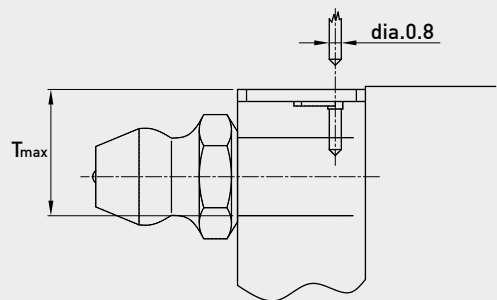

○ 單個滑塊填滿潤滑油脂油量

表格2-2-11 單個滑塊潤滑油脂油量

規格	中負荷 [cm ³]	重負荷 [cm ³]
EG 15	0.8	1.4
EG 20	1.5	2.4
EG 25	2.8	4.6
EG 30	3.7	6.3
EG 35	5.6	6.6

○ 潤滑頻率

每運行100km，或每3至6個月確認一次油脂。

(2) 潤滑油

建議使用油黏滯力約為32~150cSt之潤滑油潤滑線性滑軌，客戶可先跟我們說明需要使用油潤滑，出貨之線性滑軌將不會封入潤滑油脂。

○ 油管接頭型式

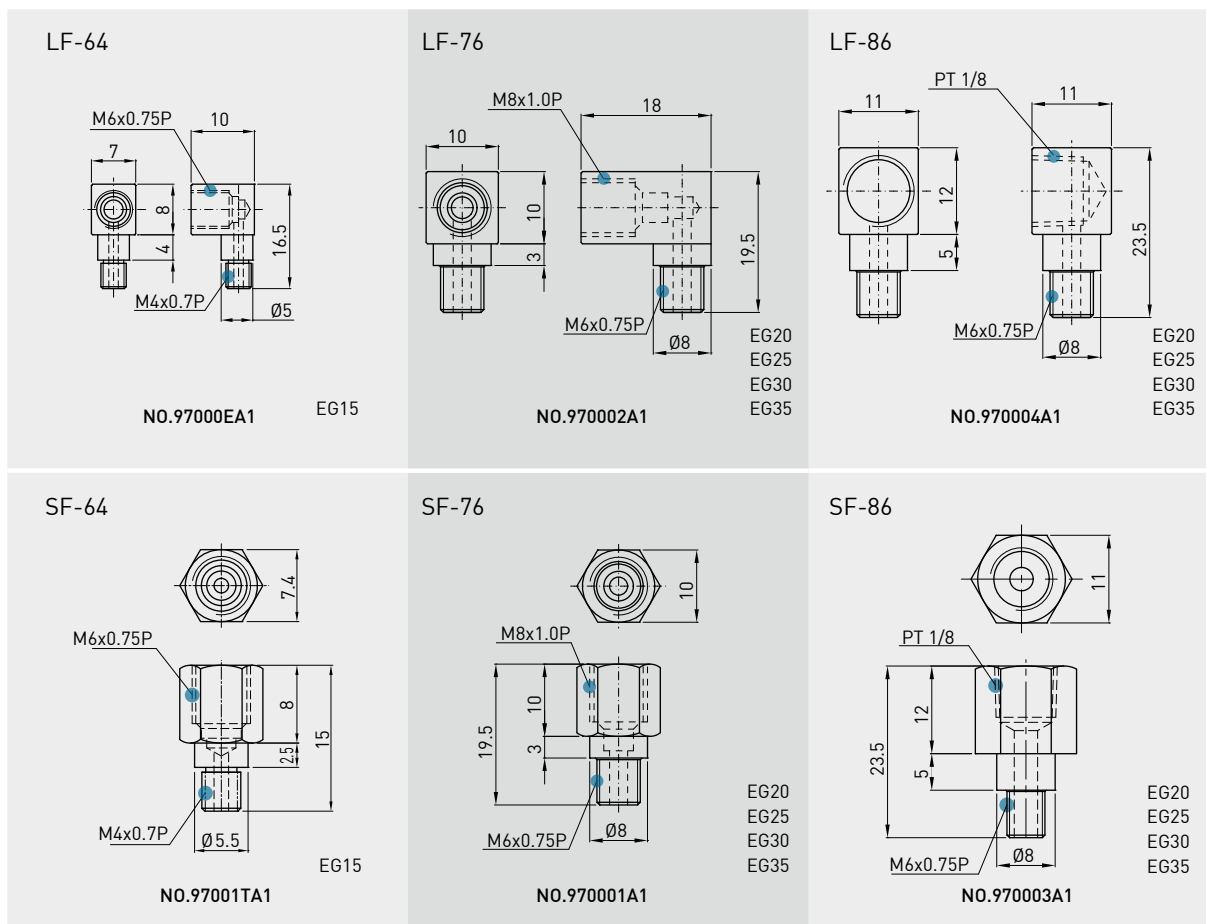

○ 供油速率

表格2-2-12 供油速率

規格	供油速率 [cm ³ /hr]	規格	供油速率 [cm ³ /hr]
EG 15	0.1	EG 30	0.2
EG 20	0.133	EG 35	0.233
EG 25	0.167		

EG系列

低組裝型滾珠線性滑軌

2-2-8 防塵配備

(1) 標準防塵配備代碼

若有下列防塵配備需求時，請於產品型號後面加註代碼。

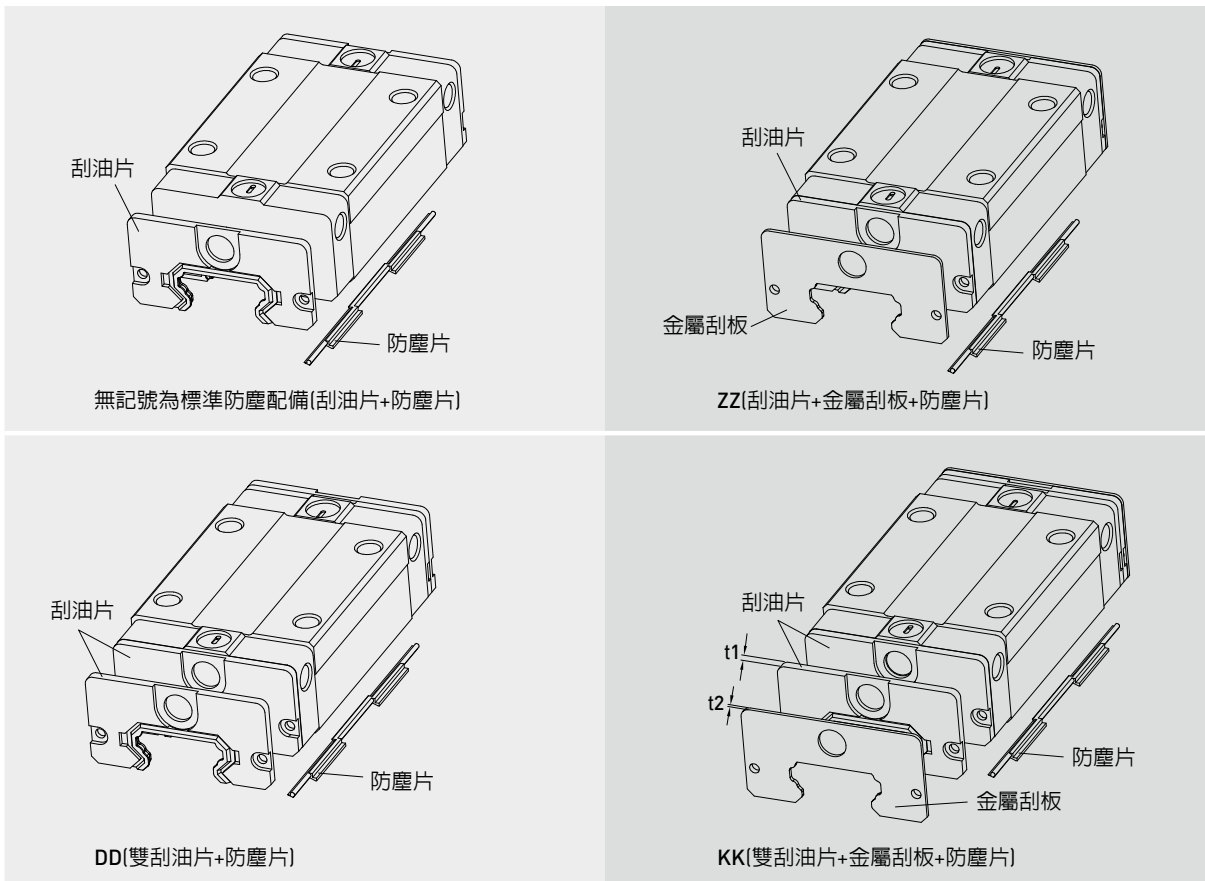

(2) 防塵配備說明

● 刮油片及底部防塵片

阻止加工鐵屑或塵粒進入滑塊裏面，破壞珠道表面而降低線性滑軌壽命。

● 雙層刮油片

加倍刮屑效果，即使在重切削加工環境中，異物完全被排除於滑塊外。

表格2-2-13 刮油片

規格	厚度 (t1) (mm)	規格	厚度 (t1) (mm)
EG15 ES	2	EG30 ES	2
EG20 ES	2	EG35 ES	2
EG25 ES	2		

● 金屬刮板

可隔離高溫鐵屑或加工火花，並排除大體積雜質。

表格2-2-14 金屬刮板

規格	厚度 (t2) (mm)	規格	厚度 (t2) (mm)
EG15 SC	0.8	EG30 SC	1
EG20 SC	0.8	EG35 SC	1.5
EG25 SC	1		

● 滑軌螺栓蓋

為防止切削粉末或異物經由螺栓孔侵入滑塊內部影響精度，客戶必須在安裝滑軌時將螺栓蓋打入螺栓孔內，每支滑軌出廠時皆配有螺栓蓋。

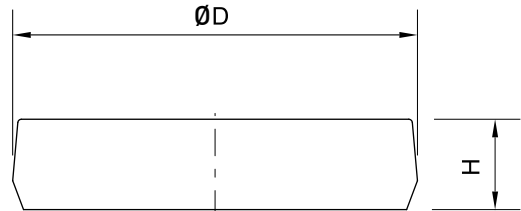

表格2-2-15 滑軌防塵蓋

滑軌規格	安裝螺絲	直徑 (D) (mm)	厚度(H) (mm)
EGR15R	M3	6.15	1.2
EGR20R	M5	9.65	2.5
EGR25R	M6	11.15	2.5
EGR30R	M6	11.15	2.5
EGR35R	M8	14.20	3.5
EGR15U	M4	7.65	1.1
EGR30U	M8	14.20	3.5

(3) 各防塵代碼之滑塊總長度

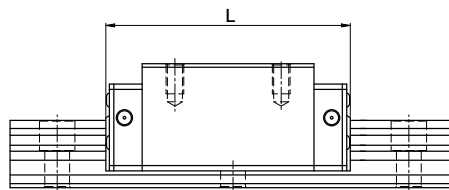

表格2-2-16 滑塊總長度

單位：mm

規格	滑塊總長度 (L)			
	SS	ZZ	DD	KK
EG15S	40.1 (42.5)	41.7 (46.1)	44.1 (46.5)	45.7 (50.1)
EG15C	56.8 (59.2)	58.4 (62.8)	60.8 (63.2)	62.4 (66.8)
EG20S	50.0 (54.0)	51.6 (57.6)	54.0 (58.0)	55.6 (61.6)
EG20C	69.1 (73.1)	70.7 (76.7)	73.1 (77.1)	74.7 (80.7)
EG25S	59.1 (63.1)	61.1 (67.1)	63.1 (67.1)	65.1 (71.1)
EG25C	82.6 (86.6)	84.6 (90.6)	86.6 (90.6)	88.6 (94.6)
EG30S	69.5 (73.5)	71.5 (77.5)	73.5 (77.5)	75.5 (81.5)
EG30C	98.1 (102.1)	100.1 (106.1)	102.1 (106.1)	104.1 (110.1)
EG35S	75.0 (79.0)	78.0 (84.0)	79.0 (83.0)	82.0 (88.0)
EG35C	108.0 (112.0)	111.0 (117.0)	112.0 (116.0)	115.0 (121.0)

註：()為滑塊最大長度，包含螺絲、刮油片唇部等。

EG系列

低組裝型滾珠線性滑軌

2-2-9 摩擦力

此阻力值為單片刮油片之最大阻力。

表格2-2-17 EG系列刮油片阻力

規格	刮油片阻力 N(kgf)
EG15	1.47 [0.15]
EG20	1.96 [0.2]
EG25	1.96 [0.2]
EG30	2.45 [0.25]
EG35	1.96 [0.2]

註：1. 1 kgf = 9.81N
2. 若有低阻力需求請聯繫上銀科技。

2-2-10 安裝平面誤差

EG系列為圓弧兩點接觸式線性滑軌，其自動調心的特性可以吸收安裝面的些許誤差而不影響直線運動的順暢性；下表中註明了安裝平面的容許誤差值：

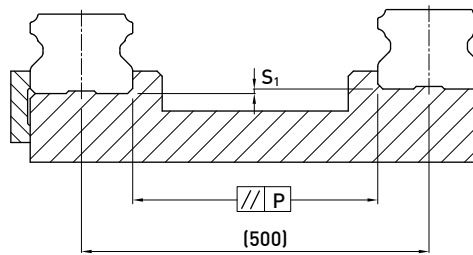

表格2-2-18 容許平行度誤差(P)

單位：μm

規格	預壓等級		
	Z0	ZA	ZB
EG15	25	18	-
EG20	25	20	18
EG25	30	22	20
EG30	40	30	27
EG35	50	35	30

表格2-2-19 容許上下水平度誤差 (S₁)

單位：μm

規格	預壓等級		
	Z0	ZA	ZB
EG15	130	85	-
EG20	130	85	50
EG25	130	85	70
EG30	170	110	90
EG35	210	150	120

註：容許值與軸間距離成比例

2-2-11 安裝注意事項

(1) 安裝面肩部高度及倒角

安裝線性滑軌時必須注意安裝面肩部的狀況是否適當，如倒角過大，凸出的地方易造成線性滑軌精度不良，而高度過高則會干涉滑塊。故如果能依照建議要求安裝面肩部，安裝精度不良即可排除。

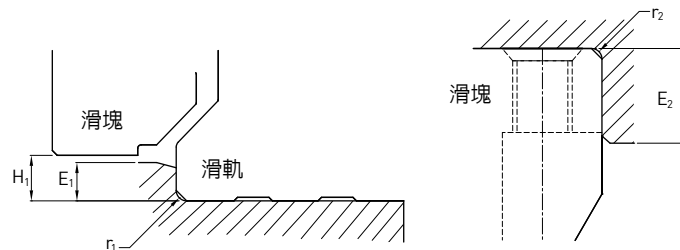

表格2-2-20 肩部高度及倒角

單位：mm

規格	滑軌的最大倒角 r_1 (mm)	滑塊的最大倒角 r_2 (mm)	滑軌的肩部高度 E_1 (mm)	滑塊的肩部高度 E_2 (mm)	滑塊運行淨高 H_1 (mm)
EG15	0.5	0.5	2.7	5.0	4.5
EG20	0.5	0.5	5.0	7.0	6.0
EG25	1.0	1.0	5.0	7.5	7.0
EG30	1.0	1.0	7.0	7.0	10.0
EG35	1.0	1.0	7.5	9.5	11.0

(2) 滑軌裝配螺絲之扭力值

安裝滑軌時是否鎖緊貼平基準面影響線性滑軌精度甚劇，因此為達到每顆螺絲都能鎖緊的目的，建議使用下列扭力值鎖裝配螺絲。

表格2-2-21 扭力值

規格	螺絲規格	扭力值 N-cm (kgf-cm)		
		鐵件材質	鑄件材質	鋁合金材質
EG 15	M3×0.5P×16L	186(19)	127(13)	98(10)
EG 20	M5×0.8P×16L	883(90)	588(60)	441(45)
EG 25	M6×1P×20L	1373(140)	921(94)	686(70)
EG 30	M6×1P×25L	1373(140)	921(94)	686(70)
EG 35	M8×1.25P×25L	3041(310)	2010(205)	1470(150)

註: 1 kgf = 9.81 N

EG系列

低組裝型滾珠線性滑軌

2-2-12 單支滑軌標準長度及最大長度

HIWIN 備有滑軌標準長度庫存供應客戶需求。若客戶訂購非標準長度滑軌時，端面距離E的尺寸最好不要大於1/2P，防止因E的尺寸過大導致滑軌裝配後端部的不穩定，而降低線性滑軌的精度。

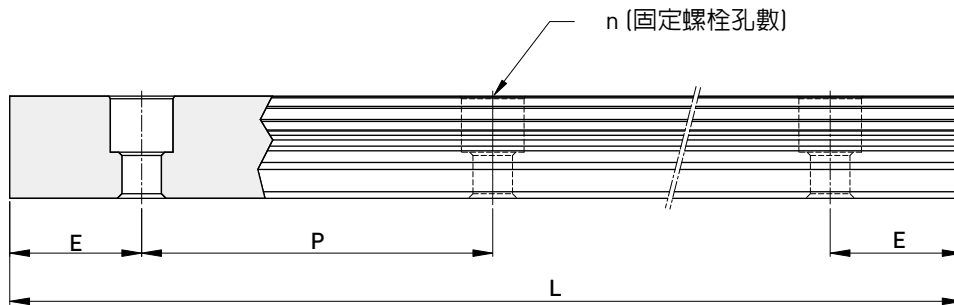

$$L = (n - 1) \times P + 2 \times E \quad \dots \dots \dots \text{Eq.2.2}$$

L: 滑軌總長 (mm)
n: 螺栓孔數
P: 螺栓孔間距離 (mm)
E: 螺栓孔至端面距離 (mm)

表格2-2-22 軌道長度

單位: mm

項目	EGR15	EGR20	EGR25	EGR30	EGR35
標準長度L(n)	160(3)	220(4)	220(4)	280(4)	280 (4)
	220(4)	280(5)	280(5)	440(6)	440 (6)
	280(5)	340(6)	340(6)	600(8)	600 (8)
	340(6)	460(8)	460(8)	760(10)	760 (10)
	460(8)	640(11)	640(11)	1,000(13)	1,000 (13)
	640(11)	820(14)	820(14)	1,640(21)	1,640 (21)
	820(14)	1,000(17)	1,000(17)	2,040(26)	2,040 (26)
		1,240(21)	1,240(21)	2,520(32)	2,520 (32)
		1,600(27)	1,600(27)	3,000(38)	3,000 (38)
間距(P)	60	60	60	80	80
標準端距 (E _s)	20	20	20	20	20
標準端距最大長度	4,000(67)	4,000(67)	4,000(67)	3,960(50)	3,960 (50)
最大長度	4,000	4,000	4,000	4,000	4,000

註：1. 一般滑軌E尺寸公差為0.5~-0.5 mm，滑軌接牙件端距E尺寸公差較嚴格為0~-0.3 mm。
2. 標準端距最大長度是指左、右端距皆為標準端距之滑軌最大長度。
3. 若客戶需要不同的E尺寸，請與HIWIN聯絡。
4. EG15不鏽鋼滑軌提供最大長度2000 mm。

2-2-13 EG 系列線性滑軌尺寸表

(1) EGH-SA/EGH-CA

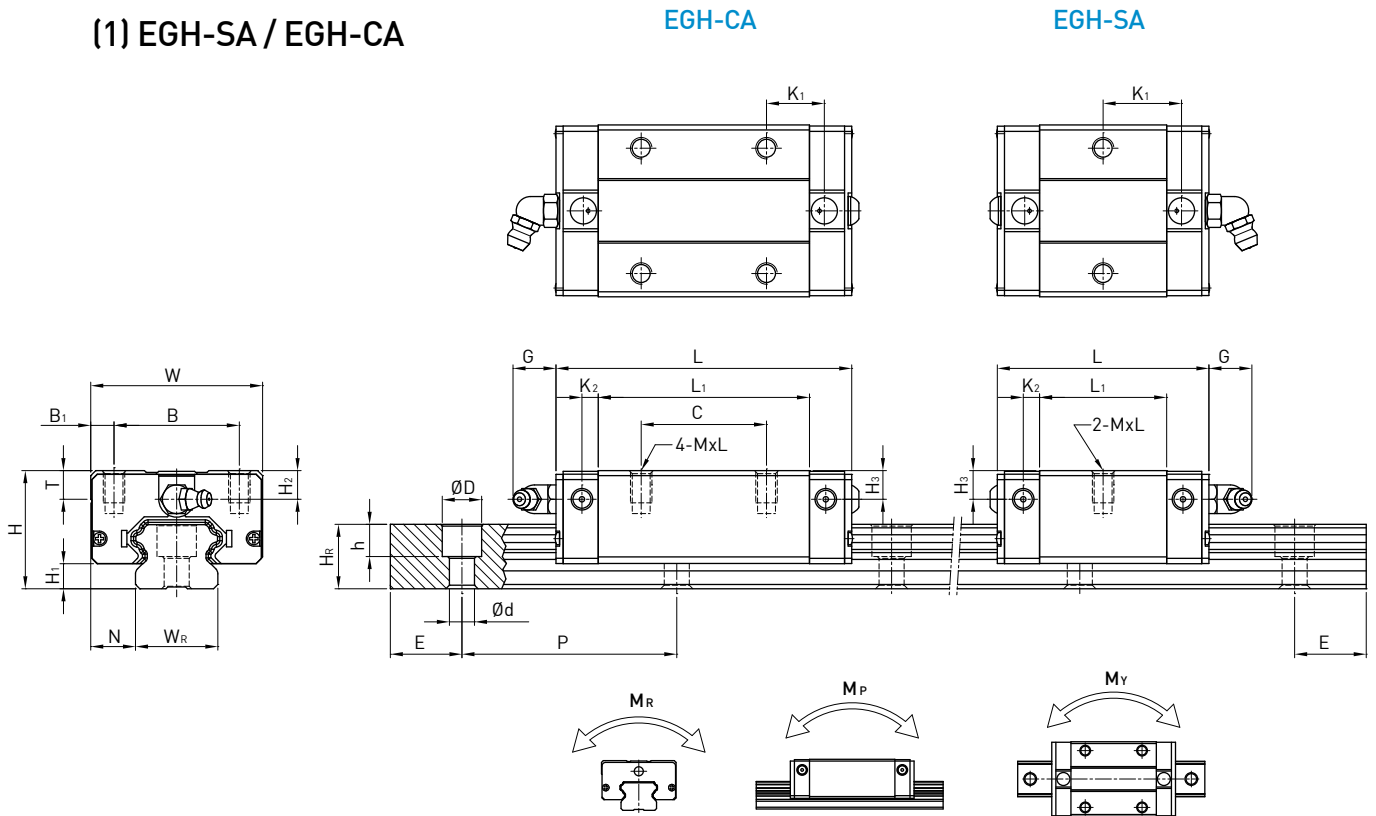

型號	組件尺寸 (mm)							滑塊尺寸 (mm)											滑軌尺寸 (mm)					滑軌的固定螺柱尺寸 (mm)	基本動額定負荷 C(kN)	基本靜額定負荷 C ₀ (kN)	容許靜力矩			重量						
	H	H ₁	N	W	B	B ₁	C	L ₁	L	K ₁	K ₂	G	MxL	T	H ₂	H ₃	W _R	H _r	D	h	d	P	E				M _R	M _P	M _Y	滑塊 (kg)	滑軌 (kg/m)					
																																kN-m	kN-m	kN-m	kg	kg/m
EGH15SA	24	4.5	9.5	34	26	4	-	23.1	40.1	14.8	-	-	-	-	-	-	-	-	-	-	-	-	-	-	-	-	-	-	-	5.35	9.40	0.08	0.04	0.04	0.09	1.25
EGH15CA	-	-	-	-	-	-	26	39.8	56.8	10.15	3.5	5.7	M4x6	6	5.5	6	15	12.5	6	4.5	3.5	60	20	M3x16	7.83	16.19	0.13	0.10	0.10	0.15	-	-	-	-	-	
EGH20SA	28	6	11	42	32	5	-	29	50	18.75	-	-	-	-	-	-	-	-	-	-	-	-	-	-	-	-	-	-	-	7.23	12.74	0.13	0.06	0.06	0.15	2.08
EGH20CA							32	48.1	69.1	12.3	4.15	12	M5x7	7.5	6	6	20	15.5	9.5	8.5	6	60	20	M5x16	10.31	21.13	0.22	0.16	0.16	0.24	-	-	-	-	-	
EGH25SA	33	7	12.5	48	35	6.5	-	35.5	59.1	21.9	-	-	-	-	-	-	-	-	-	-	-	-	-	-	-	-	-	-	-	11.40	19.50	0.23	0.12	0.12	0.25	2.67
EGH25CA							35	59	82.6	16.15	4.55	12	M6x9	8	8	8	23	18	11	9	7	60	20	M6x20	16.27	32.40	0.38	0.32	0.32	0.41	-	-	-	-	-	
EGH30SA	42	10	16	60	40	10	-	41.5	69.5	26.75	-	-	-	-	-	-	-	-	-	-	-	-	-	-	-	-	-	-	-	16.42	28.10	0.40	0.21	0.21	0.45	4.35
EGH30CA							40	70.1	98.1	21.05	6	12	M8x12	9	8	9	28	23	11	9	7	80	20	M6x25	23.70	47.46	0.68	0.55	0.55	0.76	-	-	-	-	-	
EGH35SA	48	11	18	70	50	10	-	45	75	28.5	-	-	-	-	-	-	-	-	-	-	-	-	-	-	-	-	-	-	-	22.66	37.38	0.56	0.31	0.31	0.74	6.14
EGH35CA							50	78	108	20	7	12	M8x12	10	8.5	8.5	34	27.5	14	12	9	80	20	M8x25	33.35	64.84	0.98	0.69	0.69	1.10	-	-	-	-	-	

註：1 kgf = 9.81 N

(3) EGW-SB / EGW-CB

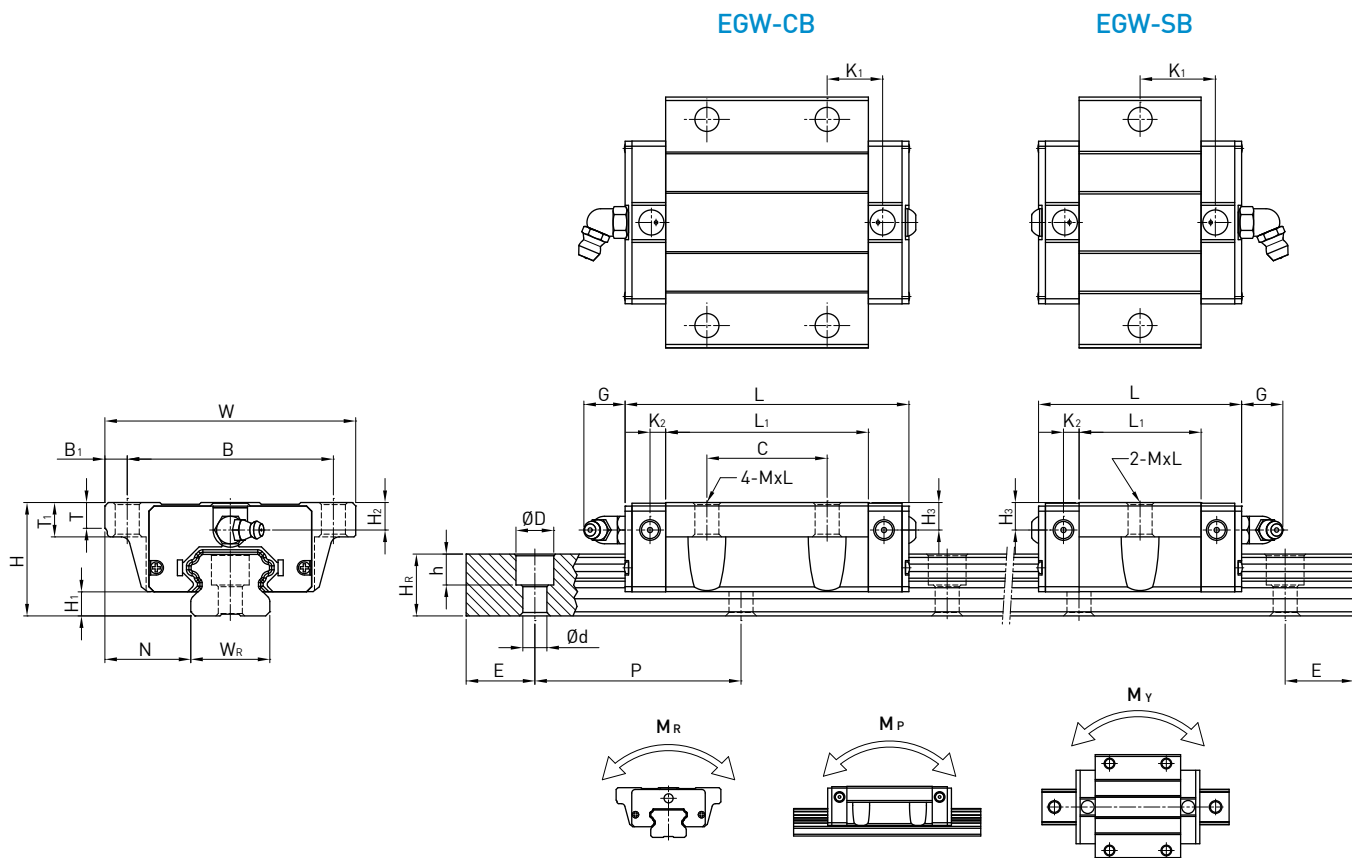

型號	組件尺寸 (mm)		滑塊尺寸 (mm)													滑軌尺寸 (mm)		滑軌的 固定螺 栓尺寸 (mm)	基本 動額 定負荷 C(kN)	基本 靜額 定負荷 C ₀ (kN)	容許靜力矩			重量																
	H	H ₁	N	W	B	B ₁	C	L ₁	L	K ₁	K ₂	G	M	T	T ₁	H ₂	H ₃				W _R	H _R	D	h	d	P	E	M _R kN-m	M _P kN-m	M _Y kN-m	滑塊 kg	滑軌 kg/m								
EGW 15SB	24	4.5	18.5	52	41	5.5	-	23.1	40.1	14.8																														
EGW 15CB							26	39.8	56.8	10.15	3.5	5.7	∅4.5	5	7	5.5	6	15	12.5	6	4.5	3.5	60	20	M3x16	5.35	9.40	0.08	0.04	0.04	0.12					1.25				
EGW 20SB	28	6	19.5	59	49	5	-	29	50	18.75																														
EGW 20CB							32	48.1	69.1	12.3	4.15	12	∅5.5	7	9	6	6	20	15.5	9.5	8.5	6	60	20	M5x16	7.23	12.74	0.13	0.06	0.06	0.19					2.08				
EGW 25SB	33	7	25	73	60	6.5	-	35.5	59.1	21.9																														
EGW 25CB							35	59	82.6	16.15	4.55	12	∅7	7.5	10	8	8	23	18	11	9	7	60	20	M6x20	11.40	19.50	0.23	0.12	0.12	0.35					2.67				
EGW 30SB	42	10	31	90	72	9	-	41.5	69.5	26.75																														
EGW 30CB							40	70.1	98.1	21.05	6	12	∅9	7	10	8	9	28	23	11	9	7	80	20	M6x25	16.42	28.10	0.40	0.21	0.21	0.62					4.35				
EGW 35SB	48	11	33	100	82	9	-	45	75	28.5																														
EGW 35CB							50	78	108	20	7	12	∅9	10	13	8.5	8.5	34	27.5	14	12	9	80	20	M8x25	22.66	37.38	0.56	0.31	0.31	0.84					6.14				

註 : 1 kgf = 9.81 N

EG系列

低組裝型滾珠線性滑軌

(4) 上鎖式 (加大螺栓孔徑) 滑軌尺寸表

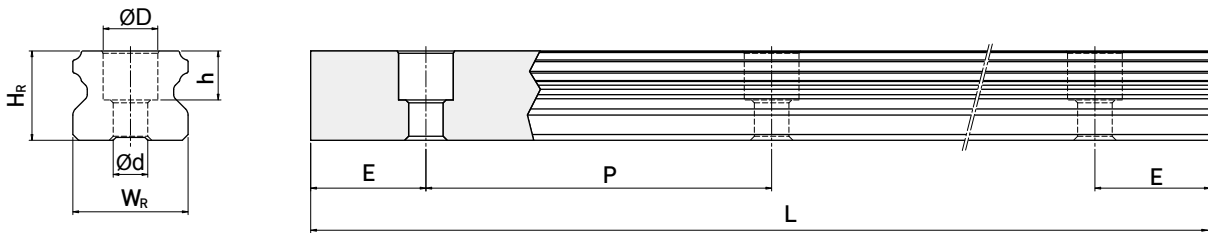

型號	滑軌固定 螺栓尺寸 (mm)	滑軌尺寸 (mm)							重量 (kg/m)
		Wr	Hr	D	h	d	P	E	
EGR15U	M4x16	15	12.5	7.5	5.3	4.5	60	20	1.23
EGR30U	M8x25	28	23	14	12	9	80	20	4.23

(5) 下鎖式滑軌尺寸表

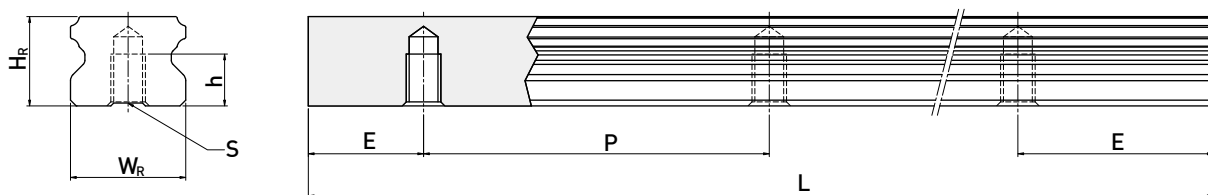

型號	滑軌尺寸 (mm)						重量 (kg/m)
	Wr	Hr	S	h	P	E	
EGR15T	15	12.5	M5 x 0.8P	7	60	20	1.26
EGR20T	20	15.5	M6 x 1P	9	60	20	2.15
EGR25T	23	18	M6 x 1P	10	60	20	2.79
EGR30T	28	23	M8 x 1.25P	14	80	20	4.42
EGR35T	34	27.5	M8 x 1.25P	17	80	20	6.34

2-3 WE 系列—寬幅型滾珠線性滑軌

2-3-1 WE 系列線性滑軌特點

WE系列，採用四列鋼珠承受負荷設計，藉由45度的接觸角度設計，具備四方向等負載特色、及自動調心的功能，可吸收安裝面的裝配誤差，得到高精度的訴求。同時，增大線軌寬度及降低了組合高度，實現超高扭轉阻抗，在環境有要求空間限制時，或有大力矩作用的需求下，可採用單軸的方式使用。

2-3-2 WE 本體結構

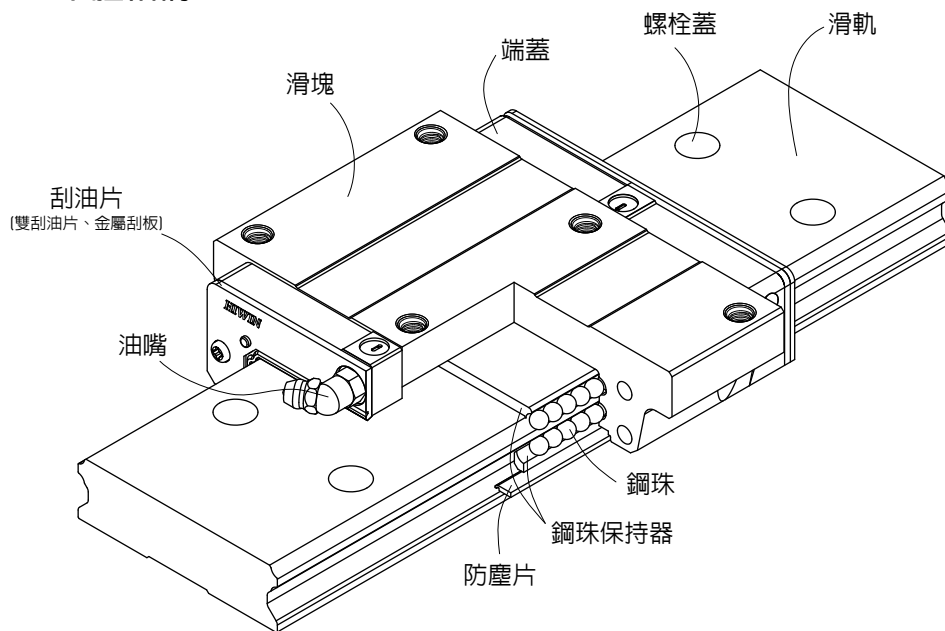

- 滾動循環系統：滑塊、滑軌、端蓋、鋼珠、鋼珠保持器。
- 潤滑系統：油嘴、油管接頭
- 防塵系統：刮油片、底面塵封防塵片、滑軌螺栓蓋、金屬刮板

2-3-3 產品規格說明

WE系列分為非互換性及互換性型兩種線性滑軌，兩者規格尺寸相同，主要差異點在於互換性型之滑塊、滑軌可單獨互換使用，較便利，但其組合精度無法達到非互換性型之超精密級以上的精度，不過由於HIWIN互換性型之組合精度目前已達到一定的水準，對不需配對安裝線性滑軌的客戶而言，是一項便利的選擇。線性滑軌的產品規格型號主要標明線性滑軌尺寸、型式、精度等級、預壓等規格要求，以利訂貨時雙方對產品的確認。

WE系列

寬幅型滾珠線性滑軌

(1) 非互換性線性滑軌產品型號

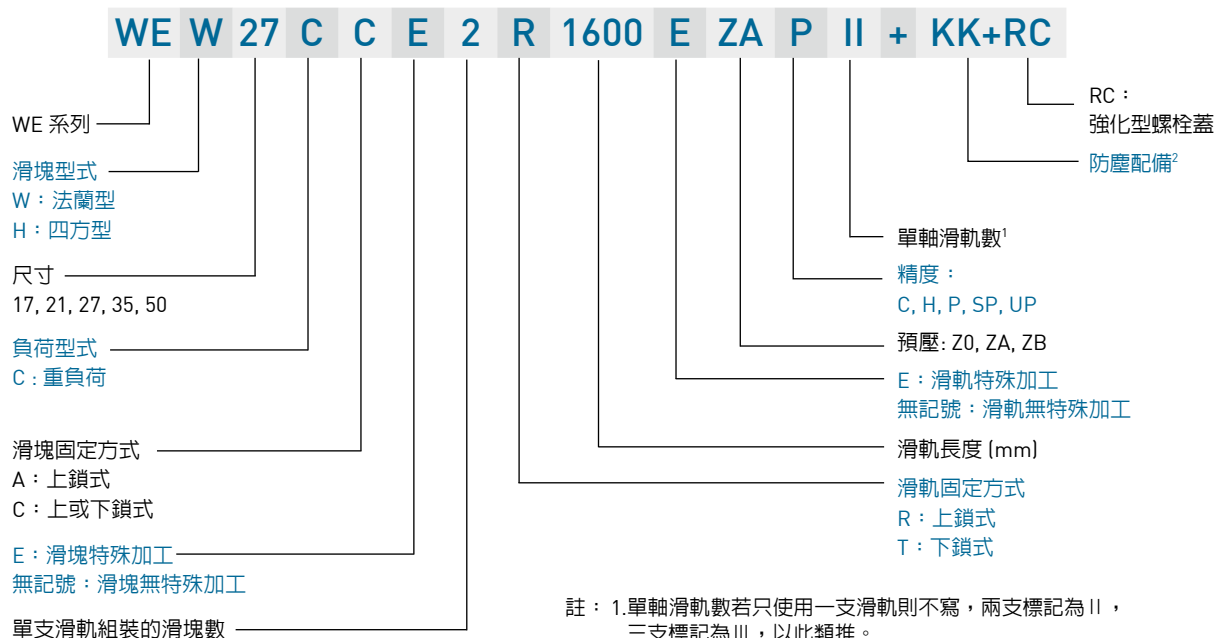

註：1. 單軸滑軌數若只使用一支滑軌則不寫，兩支標記為 II，三支標記為 III，以此類推。
2. 防塵配備中無記號為防塵標準配備刮油片加防塵片。ZZ 為刮油片加防塵片加金屬刮板。KK 為雙刮油片加防塵片加金屬刮板。DD 為雙刮油片加防塵片。

(2) 互換性線性滑軌產品型號

○ 互換型滑塊產品型號

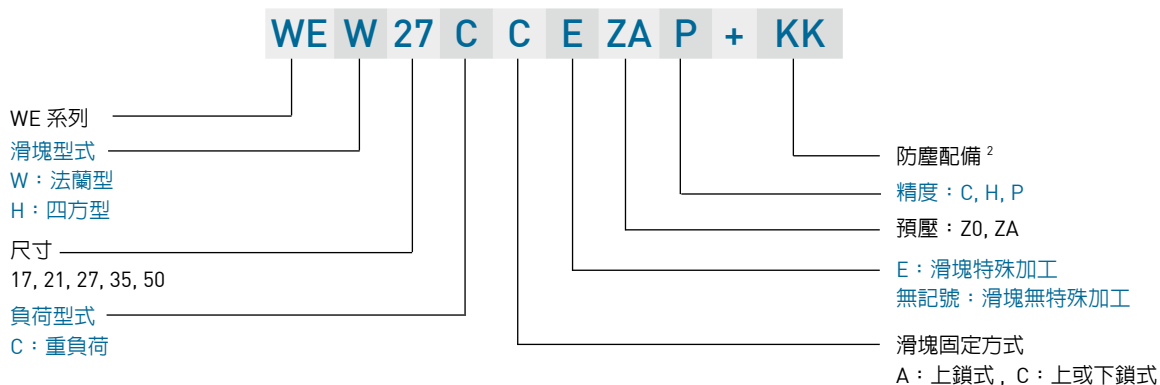

○ 互換型滑軌產品型號

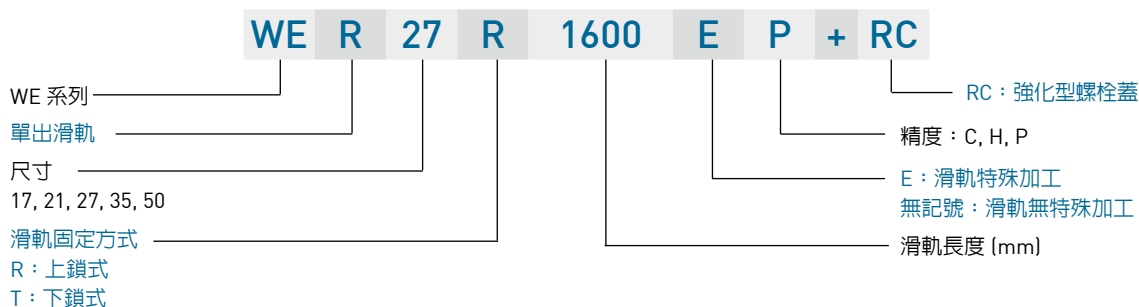

2-3-4 WE 系列型式

(1) 滑塊型式

HIWIN提供法蘭型及四方型兩種線性滑軌。

表格2-3-1 滑塊型式

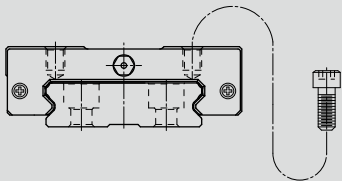
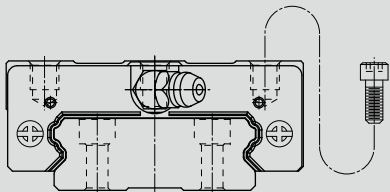
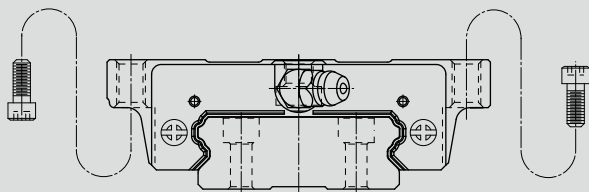
型式	規格	形狀	高度尺寸 (mm)	滑軌長度 (mm)	應用設備
四方型	WEH-CA 17, 21		17	100	<ul style="list-style-type: none"> ○ 自動化裝置 ○ 高速運輸設備
			↓	↓	
四方型	WEH-CA 27, 35, 50		27	100	<ul style="list-style-type: none"> ○ 精密量測儀器 ○ 半導體設備 ○ 塑料瓶拉吹設備 ○ 單軸機器人機械手臂
			↓	↓	
法蘭型	WEW-CC		17	100	<ul style="list-style-type: none"> ○ 單軸承受力矩的設備
			↓	↓	
			50	4000	

(2) 滑軌型式

除了一般上鎖式螺絲孔滑軌外，HIWIN亦提供下鎖式螺絲孔滑軌，方便客戶安裝使用。

表格2-3-2 滑軌型式

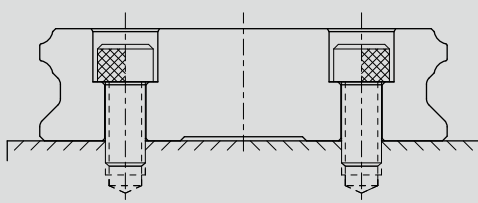
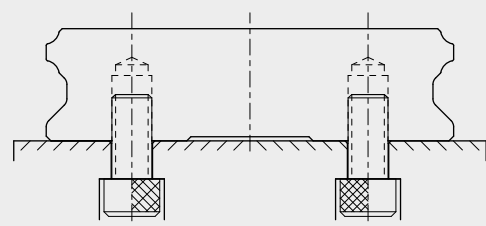
上鎖式螺絲孔	下鎖式螺絲孔
	

WE系列 寬幅型滾珠線性滑軌

2-3-5 精度等級

WE系列線性滑軌的精度，分為普通、高、精密、超精密、超高精密級共五級，客戶可依設備精度需求選用精度。

(1) 非互換性線性滑軌精度

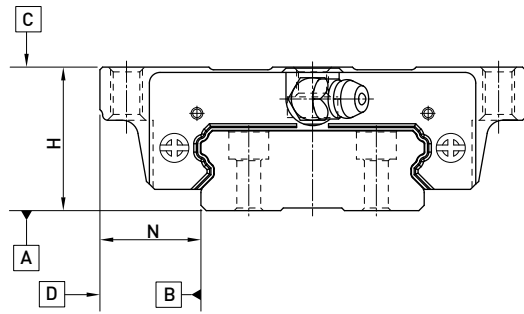

表格2-3-3 組合件精度表

單位：mm

型號	WE - 17, 21					WE - 27, 35				
	普通級 (C)	高級 (H)	精密級 (P)	超精密級 (SP)	超高精密級 (UP)	普通級 (C)	高級 (H)	精密級 (P)	超精密級 (SP)	超高精密級 (UP)
高度H的容許尺寸誤差	±0.1	±0.03	0 - 0.03	0 - 0.015	0 - 0.008	± 0.1	± 0.04	0 - 0.04	0 - 0.02	0 - 0.01
寬度N的容許尺寸誤差	±0.1	±0.03	0 - 0.03	0 - 0.015	0 - 0.008	± 0.1	± 0.04	0 - 0.04	0 - 0.02	0 - 0.01
成對高度H的相互誤差	0.02	0.01	0.006	0.004	0.003	0.02	0.015	0.007	0.005	0.003
成對寬度N的相互誤差	0.02	0.01	0.006	0.004	0.003	0.03	0.015	0.007	0.005	0.003
滑塊C面對滑軌A面的行走平行度	行走平行度(見表格2-3-5)									
滑塊D面對滑軌B面的行走平行度	行走平行度(見表格2-3-5)									

型號	WE - 50				
精度等級	普通級 (C)	高級 (H)	精密級 (P)	超精密級 (SP)	超高精密級 (UP)
高度H的容許尺寸誤差	±0.1	±0.05	0 - 0.05	0 - 0.03	0 - 0.02
寬度N的容許尺寸誤差	±0.1	±0.05	0 - 0.05	0 - 0.03	0 - 0.02
成對高度H的相互誤差	0.03	0.015	0.007	0.005	0.003
成對寬度N的相互誤差	0.03	0.02	0.010	0.007	0.005
滑塊C面對滑軌A面的行走平行度	行走平行度(見表格2-3-5)				
滑塊D面對滑軌B面的行走平行度	行走平行度(見表格2-3-5)				

(2) 互換性線性滑軌精度

表格2-3-4 單出件精度表

單位：mm

型號	WE - 17, 21			WE - 27, 35			WE - 50		
	普通級 (C)	高級 (H)	精密級 (P)	普通級 (C)	高級 (H)	精密級 (P)	普通級 (C)	高級 (H)	精密級 (P)
高度H的容許尺寸誤差	± 0.1	± 0.03	± 0.015	± 0.1	± 0.04	± 0.02	± 0.1	± 0.05	± 0.025
寬度N的容許尺寸誤差	± 0.1	± 0.03	± 0.015	± 0.1	± 0.04	± 0.02	± 0.1	± 0.05	± 0.025
成對高度H的相互誤差	0.02	0.01	0.006	0.02	0.015	0.007	0.03	0.015	0.007
成對寬度N的相互誤差	0.02	0.01	0.006	0.03	0.015	0.007	0.03	0.02	0.01
滑塊C面對滑軌A面的行走平行度	行走平行度(見表格2-3-5)								
滑塊D面對滑軌B面的行走平行度	行走平行度(見表格2-3-5)								

(3) 行走平行度精度

表格2-3-5 行走平行度精度

滑軌長度 (mm)	精度等級 (μm)				
	C	H	P	SP	UP
~ 100	12	7	3	2	2
100 ~ 200	14	9	4	2	2
200 ~ 300	15	10	5	3	2
300 ~ 500	17	12	6	3	2
500 ~ 700	20	13	7	4	2
700 ~ 900	22	15	8	5	3
900 ~ 1,100	24	16	9	6	3
1,100 ~ 1,500	26	18	11	7	4
1,500 ~ 1,900	28	20	13	8	4
1,900 ~ 2,500	31	22	15	10	5
2,500 ~ 3,100	33	25	18	11	6
3,100 ~ 3,600	36	27	20	14	7
3,600 ~ 4,000	37	28	21	15	7

2-3-6 預壓力

(1) 預壓力定義

預壓力是預先給與鋼珠負荷力，亦即加大鋼珠直徑，利用鋼珠與珠道之間負向間隙給與預壓，此舉能提高線性滑軌的剛性及消除間隙；以上圖來解釋，提高預壓力可增加線性滑軌剛性。但小規格建議選用輕預壓以下預壓，以避免因預壓選用過重降低其使用壽命。

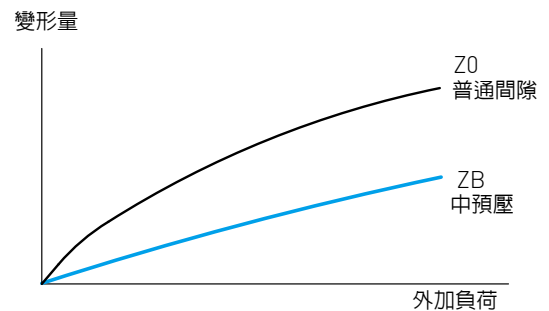

(2) 預壓等級

WE 系列線性滑軌提供三種標準預壓，可依據用途選擇適當預壓力。

表格2-3-6 預壓等級

預壓等級	標記	預壓力	使用條件
普通間隙	Z0	0~0.02C	負荷方向固定且衝擊小，精度要求低
輕預壓	ZA	0.03C-0.05C	輕負荷且要求高精度
中預壓	ZB	0.06C~0.08C	高剛性要求，且有振動，衝擊之使用環境

等級	互換性線軌 (單出件)	非互換性線軌 (組合件)
預壓等級	Z0, ZA	Z0, ZA, ZB

註：預壓力中C為動額定負荷

(3) 預壓力

不同的預壓力呈現不一樣的滑塊剛性，下表為各尺寸的滑塊剛性值。

表格2-3-7 WE系列徑向剛性

負荷型式	系列/尺寸	不同預壓力的剛性表現 (N/μm)		
		Z0	ZA	ZB
重負荷	WE 17C	130	342	469
	WE 21C	153	368	497
	WE 27C	188	476	651
	WE 35C	285	607	804
	WE 50C	429	758	1042

2-3-7 潤滑方式

(1) 潤滑油脂

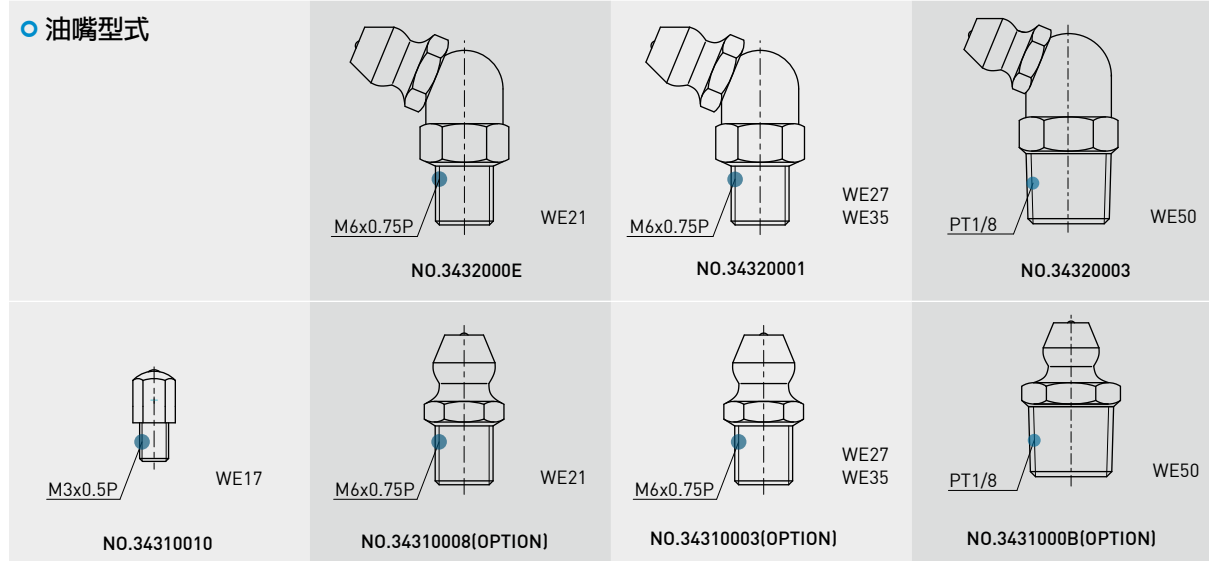

○ 油嘴位置

依客戶需要在滑塊前端或後端裝上油嘴以供手動打油，WE系列特別在端蓋側邊預留側油孔位置安裝油嘴(一般為直油嘴)，提供側向打油，側向打油的位置建議在非側基準邊，但若有特殊需要亦可放在側基準邊。客戶如有上述側向打油需求請與我們聯絡。WE系列在端蓋頂端亦預留上油孔位置，客戶若欲從端蓋上方供油，須使用直徑0.8mm的金屬針以預熱的方式，在指定位置將上油孔穿通，再將密封環安裝於凹處即可，避免使用鑽頭穿通上油孔，碎屑有汙染油道的危險。使用接管方式自動供潤滑油脂之線性滑軌，則可依連接管型式選用安裝油管接頭。

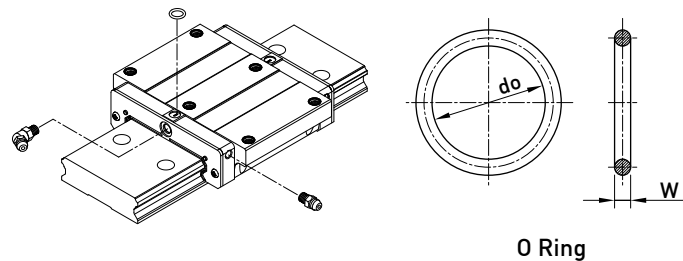

表格2-3-8 O-Ring 規格與穿孔最大容許深度

規格	O-Ring規格		穿孔最大容許深度 T_{max} (mm)
	do (mm)	W (mm)	
WE 21	2.5 ± 0.15	1.5 ± 0.15	4.2
WE 27	4.5 ± 0.15	1.5 ± 0.15	5.8
WE 35	4.5 ± 0.15	1.5 ± 0.15	7.6
WE 50	4.5 ± 0.15	1.5 ± 0.15	11.8

○ 單個滑塊填滿潤滑油脂油量

表格2-3-9 單個滑塊潤滑油脂油量

規格	重負荷 (cm ³)	規格	重負荷 (cm ³)
WE 17	1.4	WE 35	9.5
WE 21	2.4	WE 50	20
WE 27	3.6		

○ 潤滑頻率

每運行100km，或每3至6個月確認一次油脂。

(2) 潤滑油

建議使用油黏滯力約為30~150cSt之潤滑油潤滑線性滑軌，客戶可先跟我們說明需要使用油潤滑，出貨之線性滑軌將不會封入潤滑油脂。

○ 油管接頭型式

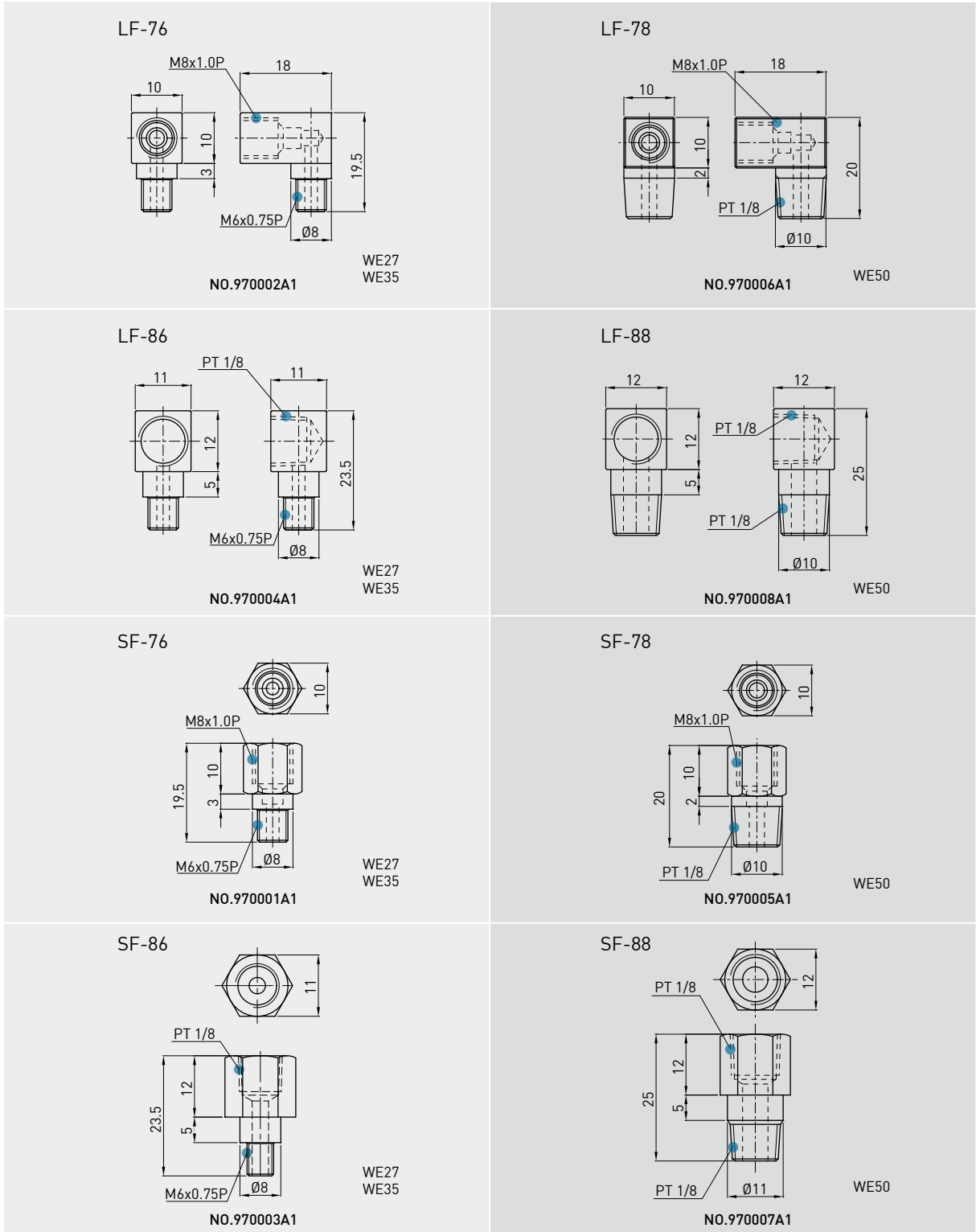

WE系列

寬幅型滾珠線性滑軌

○ 供油速率

表格2-3-10 供油速率

規格	供油速率 (cm ³ /hr)
WE 17	0.15
WE 21	0.2
WE 27	0.2
WE 35	0.3
WE 50	0.4

2-3-8 防塵配備

(1) 標準防塵配備代碼

若有下列防塵配備需求時，請於產品型號後面加註代碼。

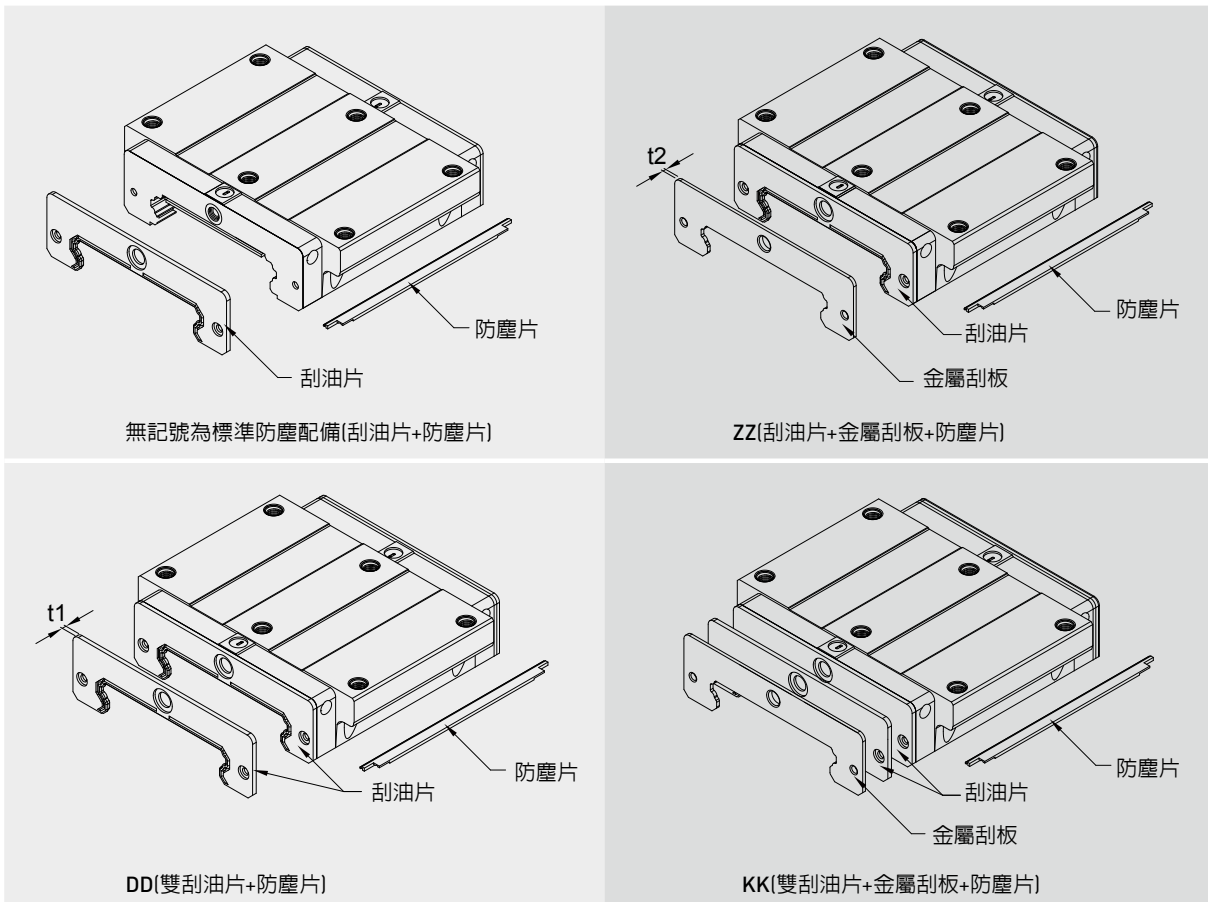

(2) 防塵配備說明

● 刮油片及底部防塵片

阻止加工鐵屑或塵粒進入滑塊裏面，破壞珠道表面而降低線性滑軌壽命。

● 雙層刮油片

加倍刮屑效果，即使在重切削加工環境中，異物完全被排除於滑塊外。

表格2-3-11 刮油片

規格	厚度 (t1) (mm)	規格	厚度 (t1) (mm)
WE 17 ES	1.6	WE 35 ES	2
WE 21 ES	2	WE 50 ES	2.5
WE 27 ES	2		

● 金屬刮板

可隔離高溫鐵屑或加工火花，並排除大體積雜質。

表格2-3-12 金屬刮板

規格	厚度 (t2) (mm)	規格	厚度 (t2) (mm)
WE 17 SC	1	WE 35 SC	1.5
WE 21 SC	1	WE 50 SC	1
WE 27 SC	1		

● 滑軌螺栓蓋

為防止切削粉末或異物經由螺栓孔侵入滑塊內部影響精度，客戶必須在安裝滑軌時將螺栓蓋打入螺栓孔內，每支滑軌出廠時皆配有螺栓蓋。



表格2-3-13 滑軌防塵蓋

滑軌規格	安裝螺絲	直徑 (D) (mm)	厚度 (H) (mm)
WER17R	M4	7.65	1.1
WER21R	M4	7.65	1.1
WER27R	M4	7.65	1.1
WER35R	M6	11.15	2.5
WER50R	M8	14.20	3.5

WE系列

寬幅型滾珠線性滑軌

(3) 防塵代碼之滑塊總長度

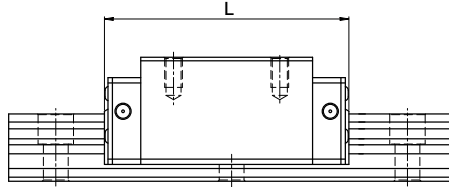

表格2-3-14 滑塊總長度

單位：mm

規格	滑塊總長度 (L)			
	SS	ZZ	DD	KK
WE17C	50.6 (51.5)	52.6 (55.6)	53.8 (55.0)	55.8 (58.8)
WE21C	59.0 (63.0)	61.0 (67.0)	63.0 (67.0)	65.0 (71.0)
WE27C	72.8 (77.2)	74.8 (80.8)	76.8 (81.2)	78.8 (84.8)
WE35C	102.6 (106.6)	105.6 (111.6)	106.6 (110.6)	109.6 (115.6)
WE50C	140.0 (141.6)	142.0 (146.2)	145.0 (146.6)	147.0 (151.2)

註：() 為滑塊最大長度，包含螺絲、刮油片唇部等。

2-3-9 摩擦力

此阻力值為單片刮油片之最大阻力。

表格2-3-15 WE系列刮油片阻力

規格	刮油片阻力 N(kgf)	規格	刮油片阻力 N(kgf)
WE 17	1.18 (0.12)	WE 35	3.92 (0.4)
WE 21	1.96 (0.2)	WE 50	3.92 (0.4)
WE 27	2.94 (0.3)		

註：1 kgf = 9.81 N

2-3-10 安裝平面誤差

WE系列為圓弧兩點接觸式線性滑軌，其自動調心的特性可以吸收安裝面的些許誤差而不影響直線運動的順暢性；下表中註明了安裝平面的容許誤差值：

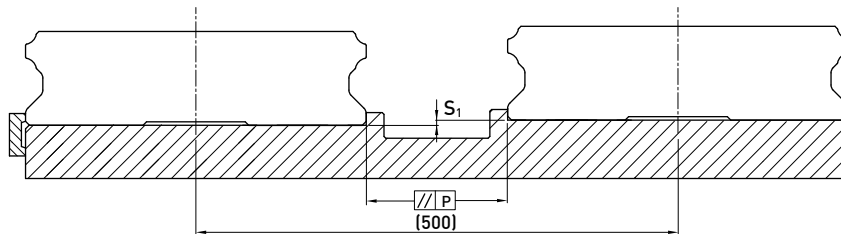

表格2-3-16 容許平行度誤差(P)

單位：μm

規格	預壓等級			規格	預壓等級		
	Z0	ZA	ZB		Z0	ZA	ZB
WE 17	20	15	9	WE 35	30	22	20
WE 21	25	18	9	WE 50	40	30	27
WE 27	25	20	13				

表格2-3-17 容許上下水平度誤差 (S_i)

單位：μm

規格	預壓等級			規格	預壓等級		
	Z0	ZA	ZB		Z0	ZA	ZB
WE 17	65	20	-	WE 35	130	85	70
WE 21	130	85	45	WE 50	170	110	90
WE 27	130	85	45				

註：容許值與軸間距離成比例

2-3-11 安裝注意事項

(1) 安裝面肩部高度及倒角

安裝線性滑軌時必須注意安裝面肩部的狀況是否適當，如倒角過大，凸出的地方易造成線性滑軌精度不良，而高度過高則會干涉滑塊。故如果能依照建議要求安裝面肩部，安裝精度不良即可排除。

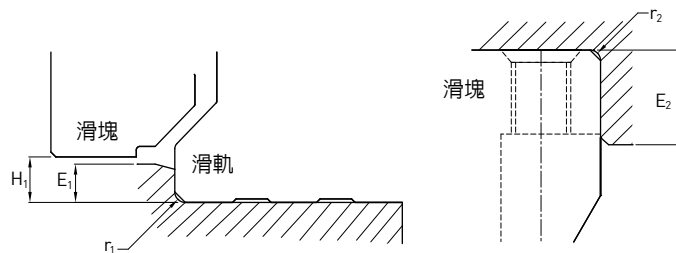

表格2-3-18 肩部高度及倒角

單位：mm

規格	滑軌的最大倒角 r ₁ (mm)	滑塊的最大倒角 r ₂ (mm)	滑軌的肩部高度 E ₁ (mm)	滑塊的肩部高度 E ₂ (mm)	滑塊運行淨高 H ₁ (mm)
WE 17	0.4	0.4	2.0	4.0	2.5
WE 21	0.4	0.4	2.5	5.0	3.0
WE 27	0.5	0.4	3.0	7.0	4.0
WE 35	0.5	0.5	3.5	10.0	4.0
WE 50	0.8	0.8	6.0	10.0	7.5

(2) 滑軌裝配螺絲之扭力值

安裝滑軌時是否鎖緊貼平基準面影響線性滑軌精度甚劇，因此為達到每顆螺絲都能鎖緊的目的，建議使用下列扭力值鎖裝配螺絲。

表格2-3-19 扭力值

規格	螺絲規格	扭力值 N-cm (kgf-cm)		
		鐵件材質	鑄件材質	鋁合金材質
WE 17	M4×0.7P×12L	392(40)	274(28)	206(21)
WE 21	M4×0.7P×12L	392(40)	274(28)	206(21)
WE 27	M4×0.7P×16L	392(40)	274(28)	206(21)
WE 35	M6×1P×20L	1373(140)	921(94)	686(70)
WE 50	M8×1.25P×25L	3041(310)	2010(205)	1470(150)

註：1 kgf = 9.81 N

WE系列

寬幅型滾珠線性滑軌

2-3-12 單支滑軌標準長度及最大長度

HIWIN 備有滑軌標準長度庫存供應客戶需求。若客戶訂購非標準長度滑軌時，端面距離E的尺寸最好不要大於1/2P，防止因E的尺寸過大導致滑軌裝配後端部的不穩定，而降低線性滑軌的精度。

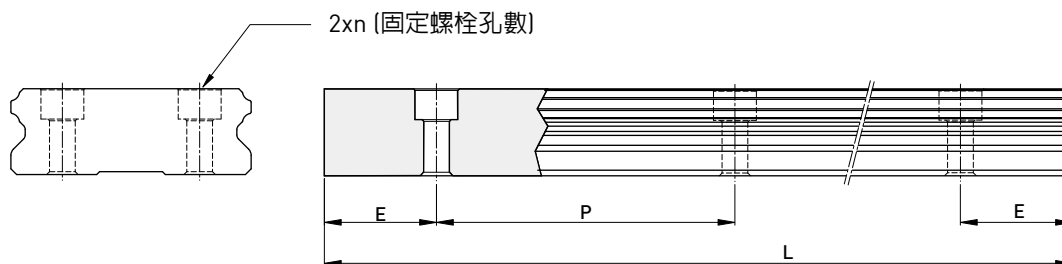

$$L = (n-1) \times P + 2 \times E \quad \dots \dots \dots \text{Eq.2.3}$$

L: 滑軌總長 (mm)
n: 螺栓孔數
P: 螺栓孔間距離 (mm)
E: 螺栓孔至端面距離 (mm)

表格2-3-20 軌道長度

單位: mm

項目	WER17	WER21	WER27	WER35	WER50
標準長度L(n)	110 (3)	130 (3)	220 (4)	280 (4)	280 (4)
	190 (5)	230 (5)	280 (5)	440 (6)	440 (6)
	310 (8)	380 (8)	340 (6)	600 (8)	600 (8)
	390 (10)	480 (10)	460 (8)	760 (10)	760 (10)
	470 (12)	580 (12)	640 (11)	1000 (13)	1,000 (13)
	550 (14)	780 (16)	820 (14)	1,640 (21)	1,640 (21)
	-	-	1,000 (17)	2,040 (26)	2,040 (26)
	-	-	1,240 (21)	2,520 (32)	2,520 (32)
	-	-	1,600 (27)	3,000 (38)	3,000 (38)
間距(P)	40	50	60	80	80
標準端距 (E _s)	15	15	20	20	20
標準端距最大長度	3,990 (100)	3,990 (80)	4,000 (67)	3,960 (50)	3,960 (50)
最大長度	4,000	4,000	4,000	4,000	4,000

- 註: 1. 一般滑軌E尺寸公差為0.5--0.5 mm，滑軌接牙件端距E尺寸公差較嚴格為0--0.3 mm。
2. 標準端距最大長度是指左、右端距皆為標準端距之滑軌最大長度。
3. 若客戶需要不同的E尺寸，請與HIWIN聯絡。

2-3-13 WE 系列線性滑軌尺寸表

(1) WEH-CA

WEH17CA
WEH21CA

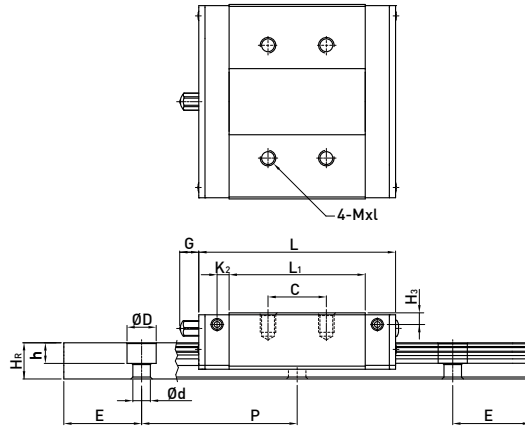
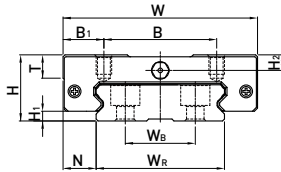

WEH27CA
WEH35CA
WEH50CA

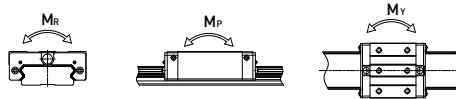
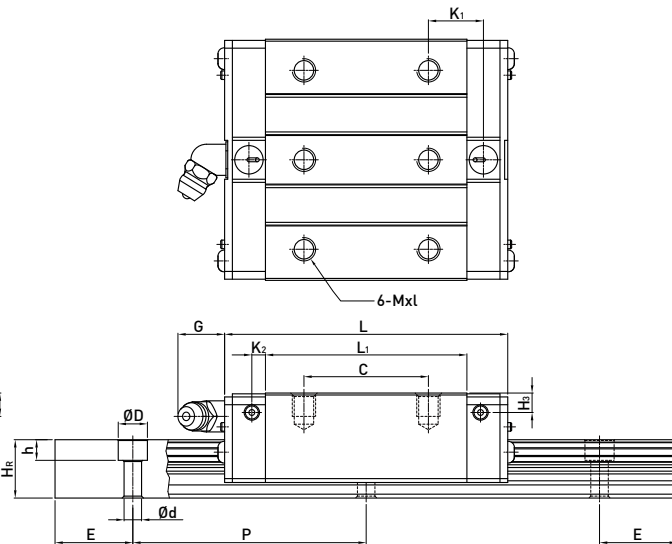
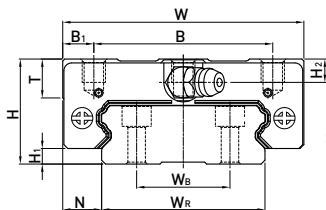

型號	組件尺寸 (mm)			滑塊尺寸 (mm)										滑軌尺寸 (mm)										滑軌的 固定螺 栓尺寸	基本 動額 定負荷	基本 靜額 定負荷	容許靜力矩			重量		
	H	H ₁	N	W	B	B ₁	C	L ₁	L	K ₁	K ₂	G	MxL	T	H ₂	H ₃	W _R	W _B	H _R	D	h	d	P				E	M _R	M _P	M _V	滑塊	滑軌
	(mm)	(mm)	(mm)	(mm)	(mm)	(mm)	(mm)	(mm)	(mm)	(mm)	(mm)	(mm)	(mm)	(mm)	(mm)	(mm)	(mm)	(mm)	(mm)	(mm)	(mm)	(mm)	(mm)	(mm)	(mm)	(kN-m)	(kN-m)	(kN-m)	(kg)	(kg/m)		
WEH17CA	17	2.5	8.5	50	29	10.5	15	35	50.6	-	3.1	4.9	M4x5	6	4	3	33	18	9.3	7.5	5.3	4.5	40	15	M4x12	5.23	9.64	0.15	0.062	0.062	0.12	2.2
WEH21CA	21	3	8.5	54	31	11.5	19	41.7	59	14.68	3.65	12	M5x6	8	4.5	4.2	37	22	11	7.5	5.3	4.5	50	15	M4x12	7.21	13.7	0.23	0.10	0.10	0.20	3.0
WEH27CA	27	4	10	62	46	8	32	51.8	72.8	14.15	3.5	12	M6x6	10	6	5	42	24	15	7.5	5.3	4.5	60	20	M4x16	12.4	21.6	0.42	0.17	0.17	0.35	4.7
WEH35CA	35	4	15.5	100	76	12	50	77.6	102.6	18.35	5.25	12	M8x8	13	8	6.5	69	40	19	11	9	7	80	20	M6x20	29.8	49.4	1.48	0.67	0.67	1.1	9.7
WEH50CA	50	7.5	20	130	100	15	65	112	140	28.05	6	12.9	M10x15	19.5	12	10.5	90	60	24	14	12	9	80	20	M8x25	61.52	97.1	4.03	1.96	1.96	3.16	15.5

註：1 kgf = 9.81 N

WE系列

寬幅型滾珠線性滑軌

(2) WEW-CC

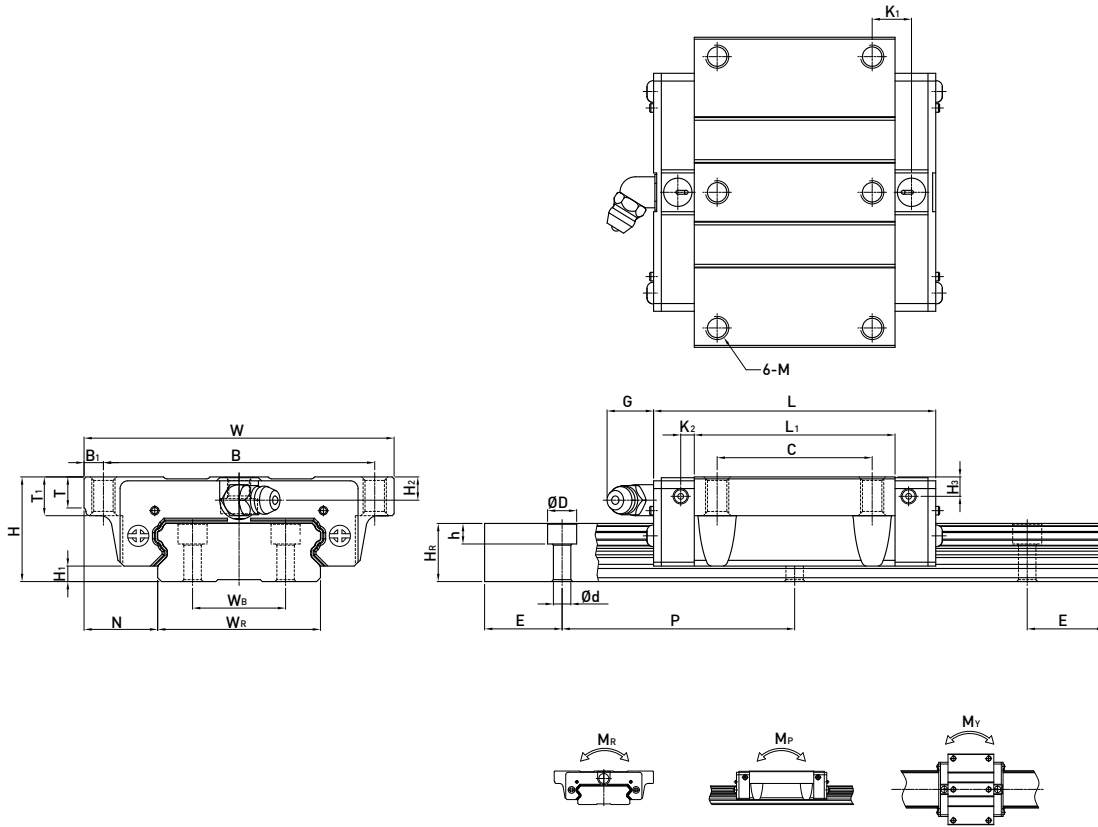

型號	組件尺寸 (mm)		滑塊尺寸 (mm)														滑軌尺寸 (mm)										滑軌的 固定螺 栓尺寸	基本 動額 定負荷	基本 靜額 定負荷	容許靜力矩			重量	
	H	H ₁	N	W	B	B ₁	C	L ₁	L	K ₁	K ₂	G	M	T	T ₁	H ₂	H ₃	W _R	W _B	H _R	D	h	d	P	E	M _R				M _P	M _V	滑塊	滑軌	
	mm	mm	mm	mm	mm	mm	mm	mm	mm	mm	mm	mm	mm	mm	mm	mm	mm	mm	mm	mm	mm	mm	mm	mm	mm	mm	kN-m	kN-m	kN-m	kg	kg/m			
WEW17CC	17	2.5	13.5	60	53	3.5	26	35	50.6	-	3.1	4.9	M4	5.3	6	4	3	33	18	9.3	7.5	5.3	4.5	40	15	M4x12	5.23	9.64	0.15	0.062	0.062	0.13	2.2	
WEW21CC	21	3	15.5	68	60	4	29	41.7	59	9.68	3.65	12	M5	7.3	8	4.5	4.2	37	22	11	7.5	5.3	4.5	50	15	M4x12	7.21	13.7	0.23	0.10	0.10	0.23	3.0	
WEW27CC	27	4	19	80	70	5	40	51.8	72.8	10.15	3.5	12	M6	8	10	6	5	42	24	15	7.5	5.3	4.5	60	20	M4x16	12.4	21.6	0.42	0.17	0.17	0.43	4.7	
WEW35CC	35	4	25.5	120	107	6.5	60	77.6	102.6	13.35	5.25	12	M8	11.2	14	8	6.5	69	40	19	11	9	7	80	20	M6x20	29.8	49.4	1.48	0.67	0.67	1.26	9.7	
WEW50CC	50	7.5	36	162	144	9	80	112	140	20.55	6	12.9	M10	14	18	12	10.5	90	60	24	14	12	9	80	20	M8x25	61.52	97.1	4.03	1.96	1.96	3.71	15.5	

註：1 kgf = 9.81 N

(3) WER-T下鎖式滑軌尺寸表

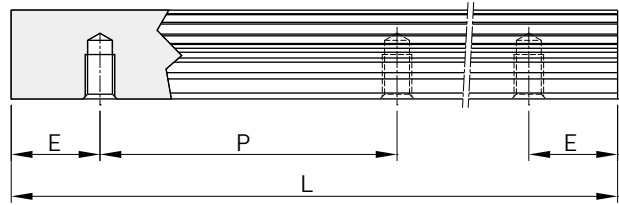
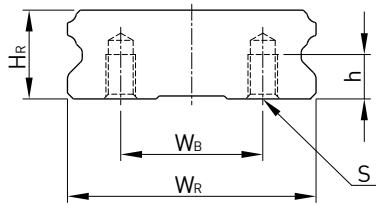

型號	滑軌尺寸 (mm)							重量 (kg/m)
	W_R	W_B	H_R	S	h	P	E	
WER17T	33	18	9.3	M4 x 0.7P	6	40	15	2.3
WER21T	37	22	11	M4 x 0.7P	7	50	15	3.1
WER27T	42	24	15	M5 x 0.8P	7.5	60	20	4.8
WER35T	69	40	19	M6 x 1P	12	80	20	9.9
WER50T	90	60	24	M8 x 1.25P	15	80	20	15.9

MG系列

微小型滾珠線性滑軌

2-4 MG系列—微小型滾珠線性滑軌

2-4-1 MGN系列微小型線性滑軌之特點

1. 體積小、輕量化，特別適合小型化設備使用。
2. 採用哥德型四點接觸設計，可承受各方向負荷，具備剛性強，精度高等特性。
3. 有鋼珠保持器設計之規格，在精度允許下具備互換性。

2-4-2 MGN系列本體結構

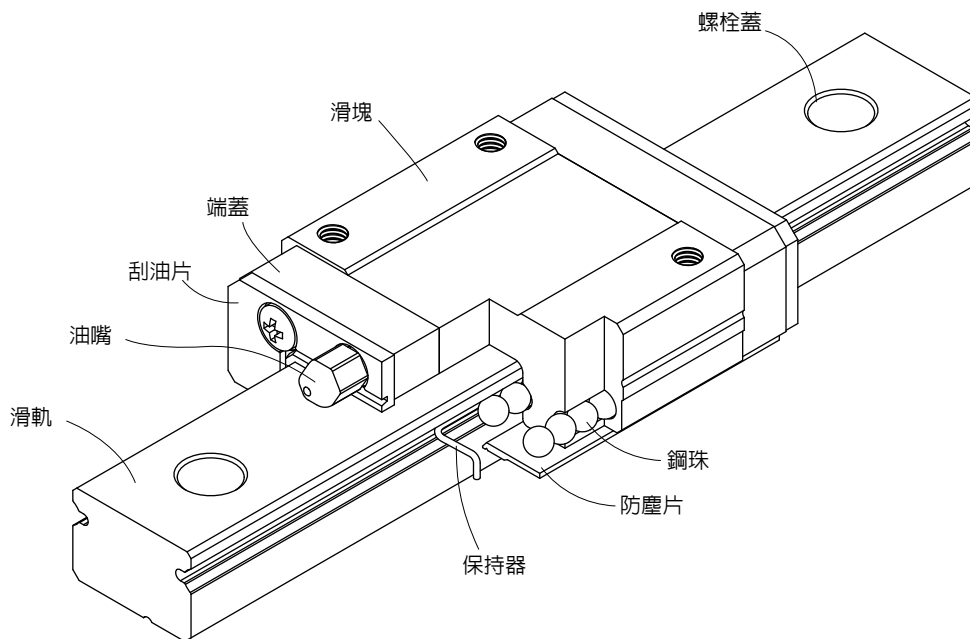

- 滾動循環系統：滑塊、滑軌、端蓋、鋼珠、保持器(2、3規格例外)
- 潤滑系統：MGN15端蓋側附有油嘴，提供客戶注油，而MGN7、9、12則於端蓋側預留注油孔，可將油或油脂打入滑塊內部以潤滑。
- 防塵系統：刮油片(3規格選配，2規格例外)、防塵片(9,12,15規格選配)、螺栓蓋(12,15規格)。

2-4-3 MGW微型寬幅線性滑軌之特點

1. 加寬滑軌之設計大幅提升力矩負荷能力，可單軸使用。
2. 採用哥德型四點接觸設計，可承受各方向負荷，具備剛性強，精度高等特性。
3. 有鋼珠保持器設計之規格，在精度允許下具備互換性。

2-4-4 MGW系列本體結構

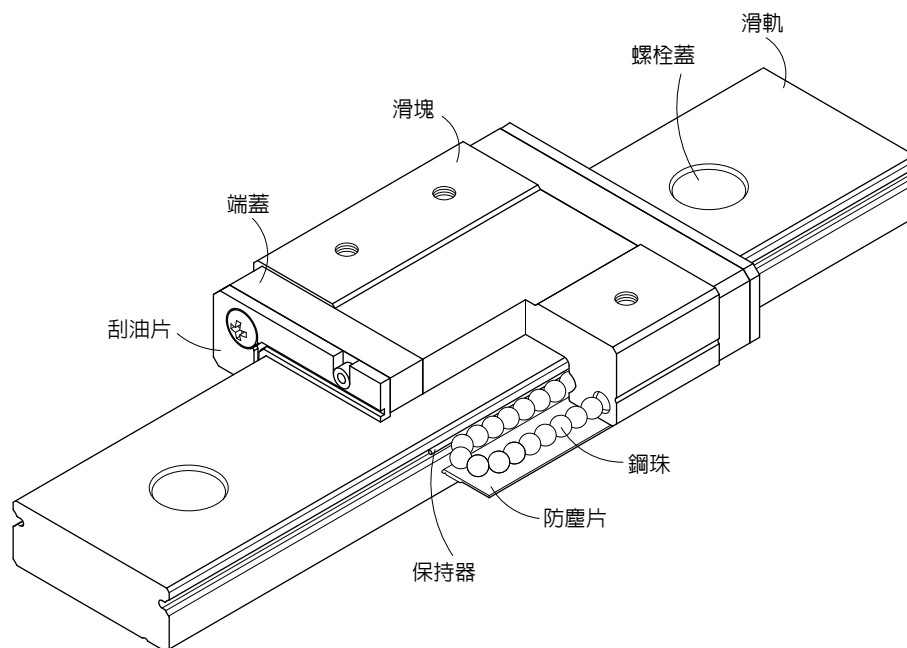

- 滾動循環系統：滑塊、滑軌、端蓋、鋼珠、保持器(2規格例外)
- 潤滑系統：MGW14,15端蓋附有油嘴，提供客戶注油，而MGW3、7、9、12則於端蓋側預留注油孔，可將油或油脂打入滑塊內部以潤滑。
- 防塵系統：刮油片(2規格例外)、防塵片(9,12,14,15規格選配)、螺栓蓋(12,14,15規格)。

MG系列

微小型滾珠線性滑軌

2-4-5 MGN-0系列微小型線性滑軌之特點

1. 體積小、輕量化，滑塊主體的一部份採用了樹脂材料，重量減少約20%。
2. 採用哥德型四點接觸設計，可承受各方向負荷，具備剛性強，精度高等特性。
3. 有鋼珠保持器設計之規格，在精度允許下具備互換性。
4. 模組化的迴流系統設計。

2-4-6 MGN-0系列本體結構

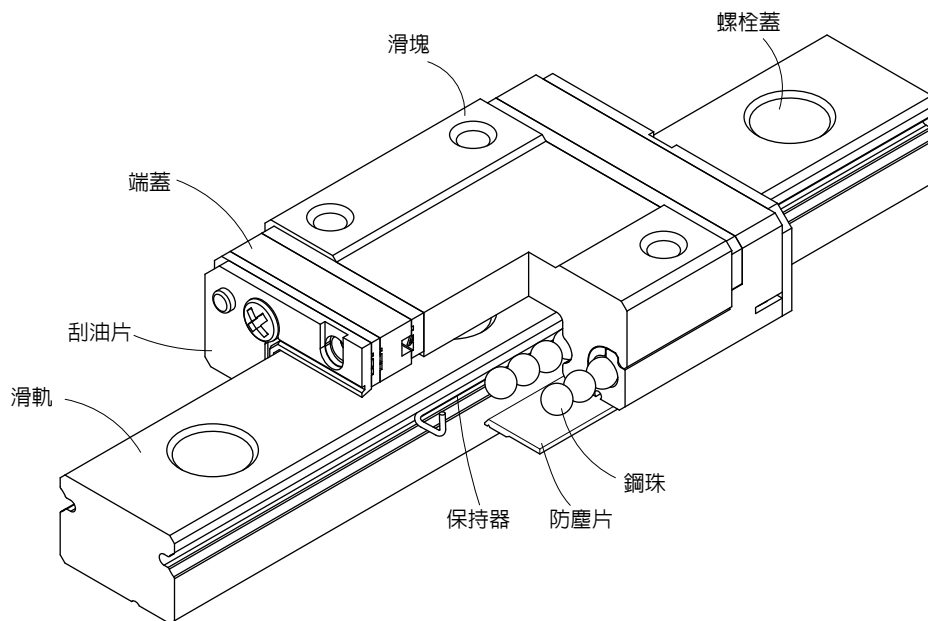

- 滾動循環系統：滑塊、滑軌、端蓋、鋼珠、保持器
- 潤滑系統：MGN15-0端蓋側附有油嘴，提供客戶注油，而MGN5-0, MGN7-0, MGN9-0, MGN12-0則於端蓋側預留注油孔，可將油或油脂打入滑塊內部以潤滑。
- 防塵系統：刮油片、防塵片（9,12,15規格選配）、螺栓蓋（12,15規格）

2-4-7 MGW-0 小型寬幅線性滑軌之特點

1. 加寬滑軌之設計大幅提升力矩負荷能力，可單軸使用。
2. 哥德型四點接觸設計，可承受各種方向之負荷並具有高剛性之特點。
3. 有鋼珠保持器設計之規格，在精度允許下具備互換性。
4. 模組化迴流系統設計。

2-4-8 MGW-0 系列本體結構

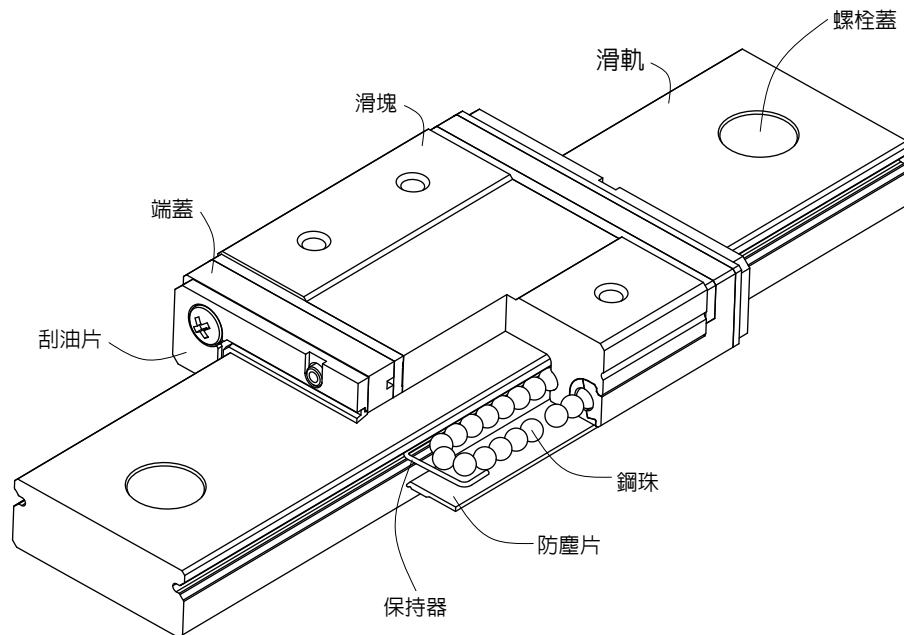

- 滾動循環系統：滑塊、滑軌、端蓋、鋼珠、保持器
- 潤滑系統：MGW15-0端蓋側附有油嘴，提供客戶注油，而MGW5-0, MGW7-0, MGW9-0, MGW12-0則於端蓋側預留注油孔，可將油或油脂打入滑塊內部以潤滑。
- 防塵系統：刮油片、防塵片（9,12,15規格選配）、螺栓蓋（12,15規格）

2-4-9 應用範圍

MGN/MGW系列應用範圍包括:半導體製造設備、印刷電路板IC組裝設備、醫療設備、機器手臂、精密量測儀器、辦公室自動化設備、其它小型直線滑動裝置。

2-4-10 產品規格型號

非互換性型及互換性型兩種線性滑軌，兩者規格尺寸相同，主要差異點在於互換性型之滑塊、滑軌可單出互換使用，較便利，但其組合精度無法達到非互換性型之精度需求，不過由於HIWIN在製造上有良好的尺寸控制及嚴格的品質要求，互換性型之組合精度目前已達到一定的水準，對不需配對安裝線性滑軌的客戶而言，是一項很好的選擇。產品型號主要標明系列、尺寸、型式、精度等級、預壓等規格要求，以利訂貨時雙方對產品的確認。

MG系列

微型滾珠線性滑軌

(1) 非互換性線性滑軌產品型號

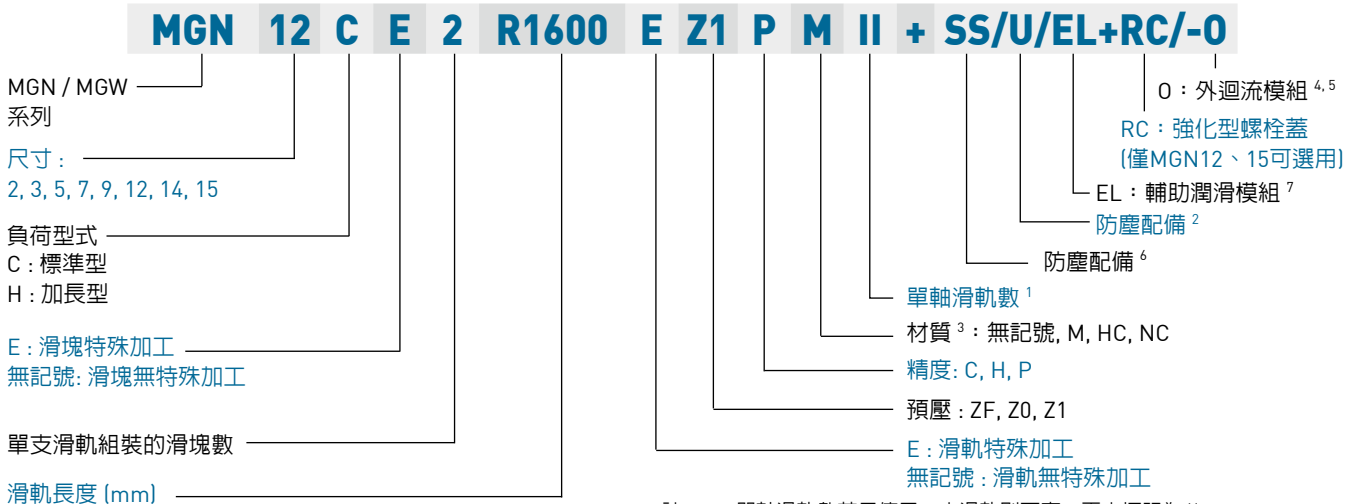

- 註：
1. 單軸滑軌數若只使用一支滑軌則不寫，兩支標記為II，三支標記為III，以此類推。
 2. MGN及MGW規格9,12,14,15可選用防塵片。
 3. 無記號：一般鋼材質
M：不鏽鋼材質
HC：一般鋼材質+鍍硬鉻
NC：一般鋼材質+hicoating處理
 4. MG5僅有外迴流模組設計
 5. MG2、MG3及MGW14無外迴流設計模組
 6. MGN3防塵配件中無標記為防塵標準不含刮油片，防塵配備為含刮油片。
 7. MGN7,9,12及MGW9,12可選用EL輔助潤滑模組。

(2) 互換性線性滑軌產品型號

○ 單出滑塊產品型號

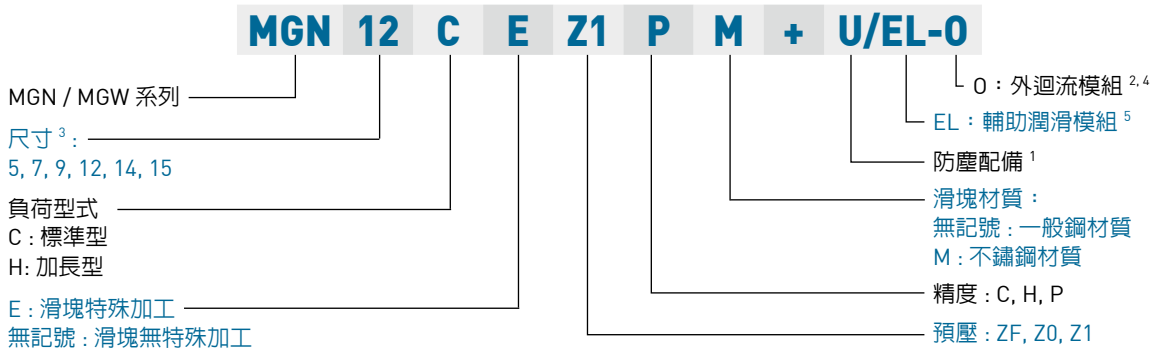

- 註：
1. MGN及MGW規格9,12,14,15可選用防塵片。
 2. MG5僅有外迴流模組設計
 3. MG2、MG3無提供單出選項
 4. MGW14無外迴流模組設計。
 5. MGN7,9,12及MGW9,12可選用EL輔助潤滑模組。

○ 單出滑軌產品型號

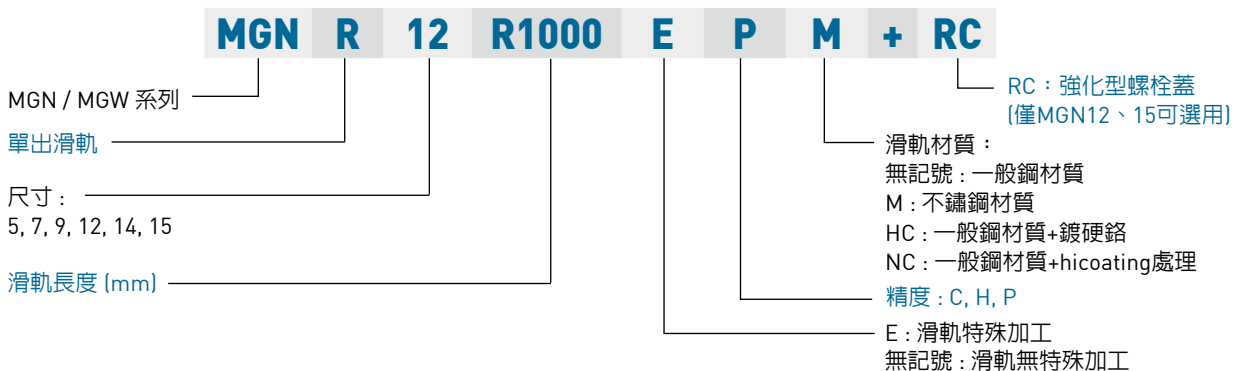

2-4-11 MG系列型式

(1) 滑塊型式

HIWIN提供標準型及寬幅型兩種線性滑軌，方便客戶選型使用。

表格2-4-1 滑塊型式

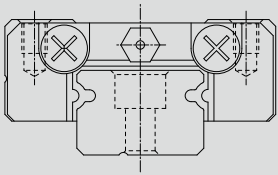
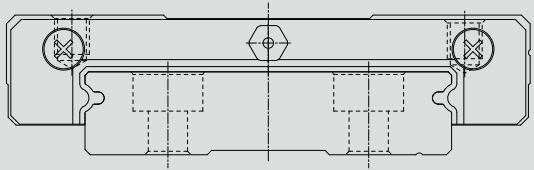
型式	規格	形狀	高度尺寸	滑軌長度	應用設備
			(mm)	(mm)	
標準型	MGN-C MGN-H		3.2	30	<ul style="list-style-type: none"> ○ 印表機 ○ 機器手臂 ○ 電子儀器設備 ○ 半導體設備
			↓	↓	
			16	2000	
寬幅型	MGW-C MGW-H		4	40	
			↓	↓	
			16	2000	

(2) 滑軌型式

HIWIN提供標準上鎖式螺栓孔/下鎖式螺絲孔滑軌，方便客戶安裝使用。

表格2-4-2 滑軌型式

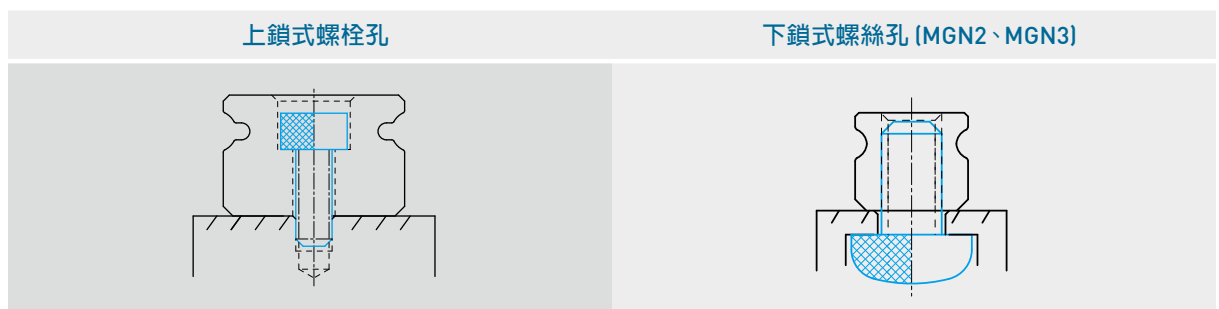

MG系列 微小型滾珠線性滑軌

2-4-12 精度等級

MGN及MGW系列小型滑軌的精度，分為普通、高、精密級共三級，客戶可依設備精度需求選用適合精度。

(1) 非互換性線性滑軌精度

組合高度H量測是以滑塊上部基準面中心位置為準，組合寬度N量測是以滑塊側邊基準面中心位置為準。

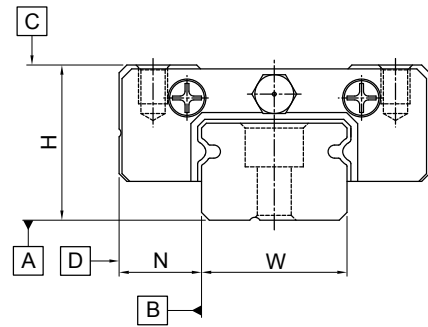

表格2-4-3 精度表

單位：mm

精度等級	普通級 (C)	高級 (H)	精密級 (P)
高度H的容許尺寸誤差	± 0.04	± 0.02	± 0.01
寬度N的容許尺寸誤差	± 0.04	± 0.025	± 0.015
成對高度H的相互誤差	0.03	0.015	0.007
成對寬度N的相互誤差(基準軌)	0.03	0.02	0.01
滑塊C面對滑軌A面的行走平行度	行走平行度(見表格2-4-5)		
滑塊D面對滑軌B面的行走平行度	行走平行度(見表格2-4-5)		

(2) 互換性線性滑軌精度

互換性線性滑軌精度在滑塊組裝於單支滑軌之成對高及寬度精度，同非互換性線性滑軌精度，但若組裝於不同支滑軌上，因滑軌高度誤差，其成對高及寬度精度，比非互換性線性滑軌精度稍微遜色，而行走平行度精度則同非互換性線性滑軌之精度。

表格2-4-4 互換性線性滑軌精度表

單位：mm

精度等級	普通級 (C)	高級 (H)	精密級 (P)
高度H的容許尺寸誤差	± 0.04	± 0.02	± 0.01
寬度N的容許尺寸誤差	± 0.04	± 0.025	± 0.015
單支成對	高度H的相互誤差	0.03	0.007
	寬度N的相互誤差	0.03	0.01
複數支成對高度H的相互誤差	0.07	0.04	0.02
滑塊C面對滑軌A面的行走平行度	行走平行度(見表格2-4-5)		
滑塊D面對滑軌B面的行走平行度	行走平行度(見表格2-4-5)		

(3) 行走平行度精度

滑軌C對A、D對B之行走平行度與滑軌精度、長度有關，其值列於下表。

表格2-4-5 行走平行度

滑軌長度 (mm)	精度等級(μm)			滑軌長度 (mm)	精度等級(μm)		
	(C)	(H)	(P)		(C)	(H)	(P)
50 以下	12	6	2	1,000 ~ 1,200	25	18	11
50 ~ 80	13	7	3	1,200 ~ 1,300	25	18	11
80 ~ 125	14	8	3.5	1,300 ~ 1,400	26	19	12
125 ~ 200	15	9	4	1,400 ~ 1,500	27	19	12
200 ~ 250	16	10	5	1,500 ~ 1,600	28	20	13
250 ~ 315	17	11	5	1,600 ~ 1,700	29	20	14
315 ~ 400	18	11	6	1,700 ~ 1,800	30	21	14
400 ~ 500	19	12	6	1,800 ~ 1,900	30	21	15
500 ~ 630	20	13	7	1,900 ~ 2,000	31	22	15
630 ~ 800	22	14	8	2,000 ~	31	22	16
800 ~ 1,000	23	16	9				

2-4-13 預壓力

MGN/MGW 系列提供普通間隙、無預壓、輕預壓三種預壓力。

表格2-4-6 預壓等級

預壓等級	標記	預壓力	適用精度
普通間隙	ZF	精密間隙 4~10 μ m	C
無預壓	Z0	精密間隙 0~3 μ m	C~P
輕預壓	Z1	0.02C	C~P

註：預壓力中C為動額定負荷

○ 預壓力

不同的預壓力呈現不一樣的滑塊剛性，下表為各尺寸的滑塊剛性值。

表格2-4-7 MG系列徑向剛性

負荷型式	系列/尺寸	不同預壓力的剛性表現 (N/ μ m)		系列/尺寸	不同預壓力的剛性表現 (N/ μ m)	
		Z0	Z1		Z0	Z1
標準型	MGN5C-0	20	61	MGW5C-0	32	85
	MGN7C	26	73	MGW7C	44	112
	MGN9C	38	102	MGW9C	62	140
	MGN12C	44	105	MGW12C	72	148
	MGN15C	58	126	MGW15C	85	154
加長型	MGN5H-0	26	79	-	-	-
	MGN7H	42	122	MGW7H	64	168
	MGN9H	56	153	MGW9H	81	190
	MGN12H	70	175	MGW12H	102	217
	MGN15H	89	202	MGW15H	122	235

2-4-14 防塵配備

刮油片安裝於滑塊兩端，以阻隔粉塵或雜質進入滑塊內部而影響線性滑軌壽命及精度。除MGN3為選配，客戶若欲選用刮油片，可於型號後面+SS代碼，其他規格皆為標準防塵配件。防塵片是裝在滑塊底部，以防止粉塵或雜質從滑塊底部間隙進入滑塊內部，客戶若欲選用防塵片，可於型號後面加+U代碼。規格2、3、5、7滑塊至底部承靠面間隙 (H_1) 很小，並不提供加裝防塵片，然規格9、12、14與15有提供防塵片選用。客戶在選用防塵片時，需注意滑塊間隙 (H_1) 變小，當有側邊承靠面使用時，側邊承靠面之高度，不可大於間隙值 (H_1)，以避免滑塊在運行時干涉到側邊承靠面。

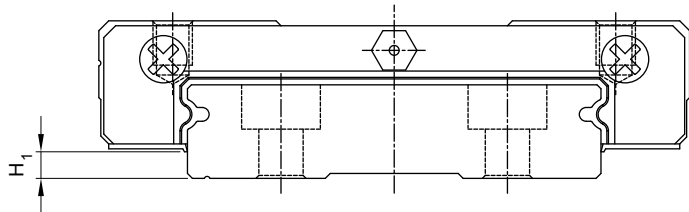

表格2-4-8 附防塵片滑塊之安裝面間隙 H_1

型號	防塵片	H_1 mm	型號	防塵片	H_1 mm
MGN2	-	-	MGW2	-	-
MGN3	-	-	MGW3	-	-
MGN7	-	-	MGW7	-	-
MGN9	●	1	MGW9	●	1.9
MGN12	●	2	MGW12	●	2.4
-	-	-	MGW14	●	2.4
MGN15	●	3	MGW15	●	2.4
MGN5-0	-	-	MGW5-0	-	-
MGN7-0	-	-	MGW7-0	-	-
MGN9-0	●	1.2	MGW9-0	●	1.95
MGN12-0	●	2	MGW12-0	●	2.45
MGN15-0	●	3	MGW15-0	●	2.45

● 滑軌螺栓蓋

為防止切削粉末或異物經由螺栓孔侵入滑塊內部影響精度，客戶必須在安裝滑軌時將螺栓蓋打入螺栓孔內，每支滑軌出廠時皆配有螺栓蓋。

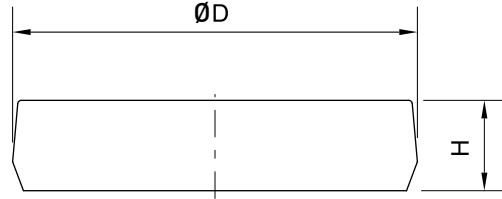

表格2-4-9 滑軌防塵蓋

滑軌規格	安裝螺絲	直徑 (D) (mm)	厚度(H) (mm)
MGN12	M3	6.15	1.2
MGN15	M3	6.15	1.2
MGW12	M4	8.15	2.2
MGW14	M4	8.15	2.2
MGW15	M4	8.15	2.2

2-4-15 安裝平面誤差

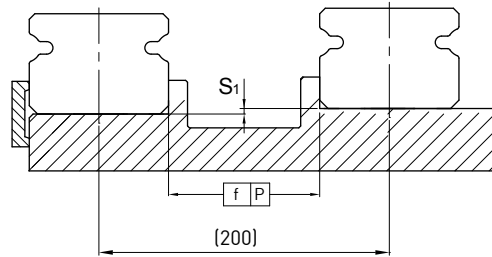

表格2-4-10 容許平行度誤差(P)

單位：μm

規格	預壓等級			規格	預壓等級		
	ZF	Z0	Z1		ZF	Z0	Z1
MG2	2	2	2	MG9	4	4	3
MG3	2	2	2	MG12	9	9	5
MG5	2	2	2	MG14	10	10	6
MG7	3	3	3	MG15	10	10	6

表格2-4-11 容許上下水平度誤差 (S1)

單位：μm

規格	預壓等級			規格	預壓等級		
	ZF	Z0	Z1		ZF	Z0	Z1
MG2	15	15	2	MG9	35	35	6
MG3	15	15	2	MG12	50	50	12
MG5	20	20	2	MG14	60	60	20
MG7	25	25	3	MG15	60	60	20

註：容許值與軸間距離成比例

表格2-4-12 安裝面的平面度

單位：mm

規格	平面度誤差	規格	平面度誤差
MG2	0.012/200	MG9	0.035/200
MG3	0.012/200	MG12	0.050/200
MG5	0.015/200	MG14	0.060/200
MG7	0.025/200	MG15	0.060/200

註：上述數值適用於ZF/Z0之預壓等級，若使用Z1等級或使用兩支以上的滑軌(含兩支)，建議使用上述數值之50%以下。

2-4-16 安裝注意事項

○ 安裝肩部高度及倒角

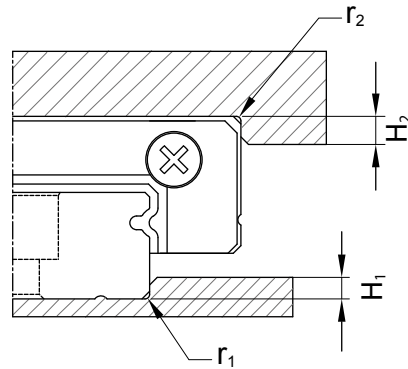

表格2-4-13 肩部高度及倒角

規格	肩部最大倒角半徑 r_1 (mm)	肩部最大倒角半徑 r_2 (mm)	滑軌肩部高度 H_1 (mm)	滑塊肩部高度 H_2 (mm)
MGN2	0.1	0.2	0.5	1.5
MGN3	0.1	0.2	0.6	1.5
MGN5	0.1	0.2	1.2	2
MGN7	0.2	0.2	1.2	3
MGN9	0.2	0.3	1.7	3
MGN12	0.3	0.4	1.7	4
MGN15	0.5	0.5	2.5	5
MGW2	0.1	0.2	0.6	1.5
MGW3	0.1	0.2	0.6	2
MGW5	0.1	0.2	1.2	2
MGW7	0.2	0.2	1.7	3
MGW9	0.3	0.3	2.5	3
MGW12	0.4	0.4	3	4
MGW14	0.4	0.4	3	5
MGW15	0.4	0.8	3	5

○ 滑軌裝配螺絲之扭力值

安裝滑軌時是否鎖緊貼平基準面影響線性滑軌精度甚劇，因此為達到每顆螺絲都能鎖緊的目的，建議使用下列扭力值鎖裝配螺絲。

表格2-4-14 扭力值

規格	螺絲規格	扭力值 N- cm (kgf-cm)		
		鐵件材質	鑄件材質	鋁合金材質
MGN5	M2×0.4P×6L	57(5.9)	39.2(4)	29.4(3)
MGN7	M2×0.4P×6L	57(5.9)	39.2(4)	29.4(3)
MGN9	M3×0.5P×8L	186(19)	127(13)	98(10)
MGN12	M3×0.5P×8L	186(19)	127(13)	98(10)
MGN15	M3×0.5P×10L	186(19)	127(13)	98(10)
MGW2	M1.6×0.35P×4.4L	27.6(2.8)	19(1.94)	14.2(1.45)
MGW3	M2×0.4P×6L	57(5.9)	39.2(4)	29.4(3)
MGW5	M2.5×0.45P×7L	118(12)	78.4(8)	58.8(6)
MGW7	M3×0.5P×6L	186(19)	127(13)	98(10)
MGW9	M3×0.5P×8L	186(19)	127(13)	98(10)
MGW12	M4×0.7P×8L	392(40)	274(28)	206(21)
MGW14	M4×0.7P×10L	392(40)	274(28)	206(21)
MGW15	M4×0.7P×10L	392(40)	274(28)	206(21)

註：1 kgf = 9.81 N

MG系列 微小型滾珠線性滑軌

2-4-17 單支滑軌標準長度及最大長度

備有滑軌標準長度庫存，以供應客戶需求。若客戶訂購非標準長度滑軌時，端面距離E的尺寸，最好不要大於1/2P，防止因E的尺寸過大，導致滑軌裝配後端部的不穩定，而降低線性滑軌的精度，亦不可取用過小的E值 (小於E_{min}) 以避免螺絲孔/螺絲孔破孔。

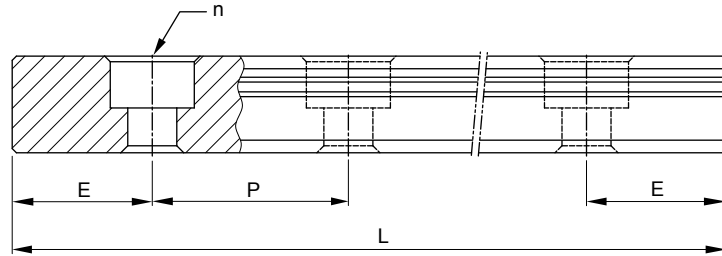

$$L = (n-1) \times P + 2 \times E \quad \text{Eq.2.4}$$

L: 滑軌總長 (mm)
n: 螺絲孔/螺絲孔數
P: 螺絲孔/螺絲孔間距離 (mm)
E: 螺絲孔/螺絲孔至端面距離 (mm)

表格2-4-15 軌道長度

單位: mm

規格	MGNR2	MGNR3	MGNR5	MGNR7	MGNR9	MGNR12	MGNR15	MGWR2	MGWR3	MGWR5	MGWR7	MGWR9	MGWR12	MGWR14	MGWR15
標準長度L (n)	32(4)	30(3)	40(3)	40(3)	55(3)	70(3)	70(2)	40(4)	40(3)	50(3)	50(2)	80(3)	110(3)	110(3)	110(3)
	40(5)	40(4)	55(4)	55(4)	75(4)	95(4)	110(3)	60(6)	55(4)	70(4)	80(3)	110(4)	150(4)	150(4)	150(4)
	56(7)	50(5)	70(5)	70(5)	95(5)	120(5)	150(4)	70(7)	70(5)	90(5)	110(4)	140(5)	190(5)	190(5)	190(5)
	80(10)	60(6)	100(7)	85(6)	115(6)	145(6)	190(5)	80(8)	100(7)	110(6)	140(5)	170(6)	230(6)	230(6)	230(6)
	104(13)	80(8)	130(9)	100(7)	135(7)	170(7)	230(6)	100(10)	130(9)	130(7)	170(6)	200(7)	270(7)	270(7)	270(7)
		100(10)	160(11)	130(9)	155(8)	195(8)	270(7)		160(11)	150(8)	200(7)	230(8)	310(8)	310(8)	310(8)
					175(9)	220(9)	310(8)			170(9)	260(9)	260(9)	350(9)	350(9)	350(9)
					195(10)	245(10)	350(9)			290(10)	290(10)	390(10)	390(10)	390(10)	390(10)
					275(14)	270(11)	390(10)				350(14)	430(11)	430(11)	430(11)	430(11)
					375(19)	320(13)	430(11)				500(19)	510(13)	510(13)	510(13)	510(13)
					370(15)	470(12)				710(24)	590(15)	590(15)	590(15)	590(15)	
					470(19)	550(14)				860(29)	750(19)	750(19)	750(19)	750(19)	
					570(23)	670(17)					910(23)	910(23)	910(23)	910(23)	
					695(28)	870(22)					1070(27)	1070(27)	1070(27)	1070(27)	
間距(P)	8	10	15	15	20	25	40	10	15	20	30	30	40	40	40
標準端距 (E _s)	4	5	5	5	7.5	10	15	5	5	5	10	10	15	15	15
標準端距 最大長度	248(31)	250(25)	250(17)	595(40)	1195(60)	1995(80)	1990(50)	250(25)	250(17)	250(13)	590(20)	1970(66)	1990(50)	1790(45)	1990(50)
最大長度	250 ⁶	250 ⁶	250 ⁶	600	1200 ⁷	2000	2000	250 ⁶	250 ⁶	250 ⁶	600 ⁸	2000	2000	1800 ⁹	2000

- 註:
1. 一般滑軌E尺寸公差為0.5 ~ -0.5mm，滑軌接牙件端距E尺寸公差較嚴格為0 ~ -0.3mm。
 2. 標準端距最大長度是指左、右端距皆為標準端距之滑軌最大長度。
 3. MG5軌道有附螺絲。
 4. 若客戶需要不同E值，請與HIWIN連絡。
 5. MGWR14僅提供一般鋼材質。
 6. MGNR2、MGWR2、MGNR3、MGWR3、MGNR5、MGWR5僅提供不銹鋼材質。
 7. MGNR9不銹鋼滑軌提供最大長度為1200 mm；MGNR9一般鋼滑軌提供最大長度為1000 mm。
 8. MGWR7不銹鋼滑軌提供最大長度為600 mm；MGWR7一般鋼滑軌提供最大長度為2000 mm。

2-4-18 EL輔助潤滑模組

EL輔助潤滑模組使用於線性滑軌，設置於滑塊兩端，可於線性滑軌運行時持續潤滑，維持適量的潤滑油供應，免除油品滴落所造成的環境汙染，搭配滑塊預封油脂提供長時間的最佳潤滑效果，大幅延長保養維護週期。

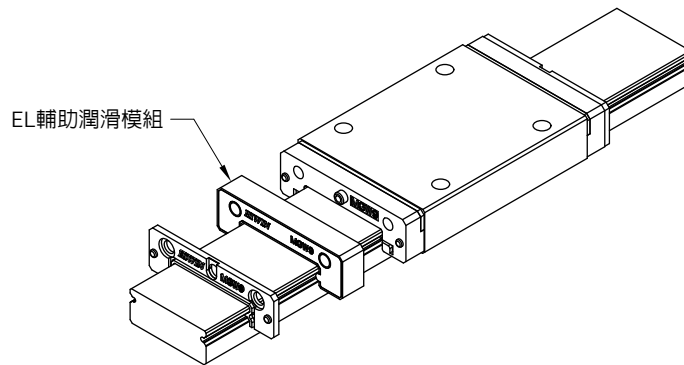

(1) EL輔助潤滑模組特性

1. 提供輔助潤滑，延長保養週期可達10,000 km以上。
2. 環保設計、低汙染
3. 最佳潤滑位置，直接潤滑線性滑軌珠槽。
4. 共用性佳，各種型式及精度的線性滑軌皆可搭載使用。
5. 符合無塵室等級應用 class 1000。

註：1. 實際運行壽命會因安裝狀態或操作條件不同而改變，請以實際配置為主。
2. 建議使用溫度25~50°C
3. 標準件即預封G05鋰皂基油脂，若無預封油脂，其保養里程需縮短。

(2) 應用範圍

自動化、輸送設備、產業機械、半導體設備、檢測設備

(3) 性能測試

- 高速輕負荷壽命測試

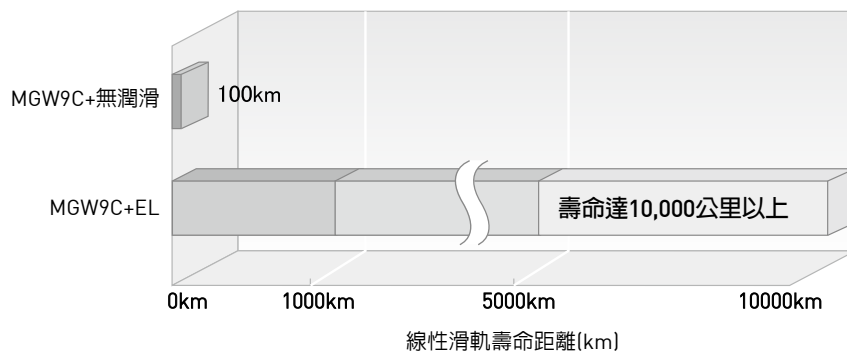

測試規格	MGW9C1R1000Z0CM+EL
速度	5 m/s
加速度	50 m/s ²
負荷值	0.2 kgf
行程	850 mm
潤滑	鋰皂基油脂+EL
行走里程	10,000 km

MG系列

微小型滾珠線性滑軌

(4) EL輔助潤滑模組尺寸表

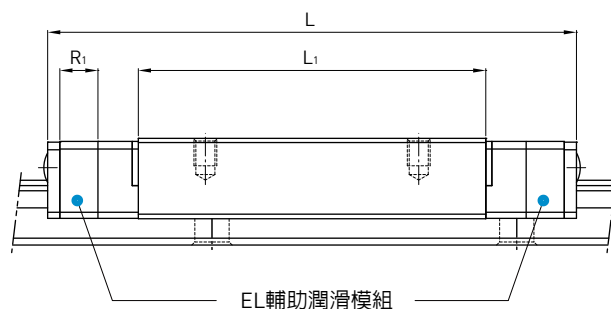

單位 : mm

規格	單一側潤滑模組 (R ₁)	滑塊長度 (L ₁)	含EL滑塊總長 (L)
MGN7C	3.5	13.5	29.5
MGN7H		21.8	37.8
MGN9C	5	18.9	38.9
MGN9H		29.9	49.9
MGN12C	5	21.7	44.7
MGN12H		32.4	55.4
MGW9C	5	27.5	49.3
MGW9H		38.5	60.7
MGW12C	5	31.3	56.1
MGW12H		45.6	70.4

2-4-19 MGN/MGW 系列線性滑軌尺寸表

(1) MGN-C / MGN-H

MGN2

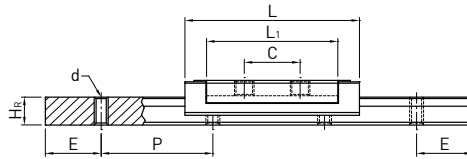
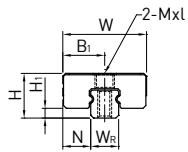

MGN3

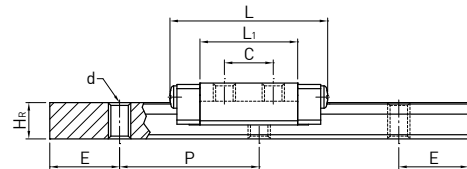
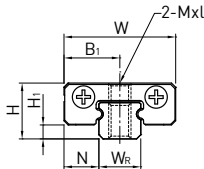

MGN7, MGN9, MGN12

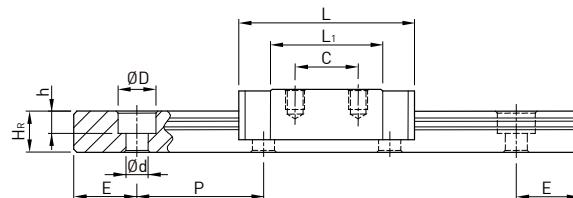
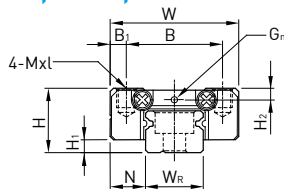

MGN15

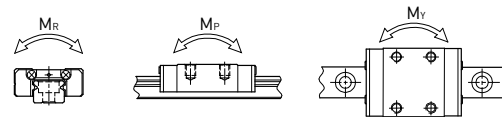
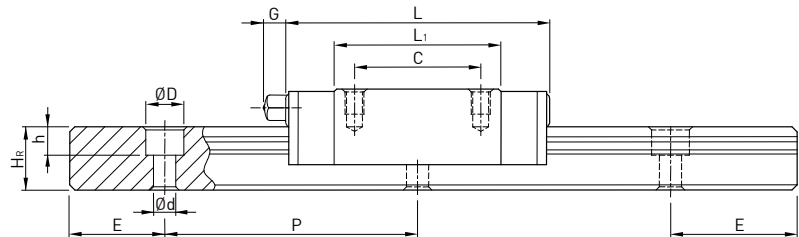
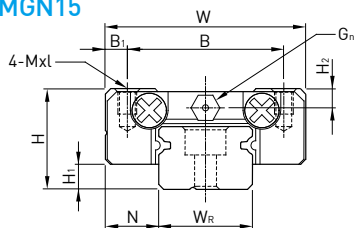

型號	組件尺寸 (mm)		滑塊尺寸 (mm)										滑軌尺寸 (mm)				滑軌的固定螺栓尺寸 (mm)	基本動額定負荷 C (kN)	基本靜額定負荷 C ₀ (kN)	容許靜力矩			重量					
	H	H ₁	N	W	B	B ₁	C	L ₁	L	G	G _n	Mxl	H ₂	W _R	H _R	D				h	d	P	E	M _R N-m	M _P N-m	M _Y N-m	滑塊 kg	滑軌 kg/m
MGN 2C	3.2	0.7	2	6	-	3	4	9.5	12.5	-	-	M1.4 THRU	-	2	2	M1 THRU	8	4	M1	0.22	0.4	0.42	0.63	0.63	0.001	0.03		
MGN 3C	4	1	2.5	8	-	4	3.5	7	11.3	-	-	M1.6x1.3	-	3	2.6	M1.6 THRU	10	5	M1.6	0.29	0.44	0.7	0.5	0.5	0.001	0.05		
MGN 3H							5.5	11	15.3			M2x1.3								0.39	0.68	1.0	1.3	1.3			0.002	
MGN 7C	8	1.5	5	17	12	2.5	8	13.5	22.5	-	Ø1.2	M2x2.5	1.5	7	4.8	4.2	2.3	2.4	15	5	M2x6	0.98	1.24	4.70	2.84	2.84	0.010	0.22
MGN 7H							13	21.8	30.8													1.37	1.96	7.64	4.80	4.80		
MGN 9C	10	2	5.5	20	15	2.5	10	18.9	28.9	-	Ø1.4	M3x3	1.8	9	6.5	6	3.5	3.5	20	7.5	M3x8	1.86	2.55	11.76	7.35	7.35	0.016	0.38
MGN 9H							16	29.9	39.9													2.55	4.02	19.60	18.62	18.62		
MGN 12C	13	3	7.5	27	20	3.5	15	21.7	34.7	-	Ø2	M3x3.5	2.5	12	8	6	4.5	3.5	25	10	M3x8	2.84	3.92	25.48	13.72	13.72	0.034	0.65
MGN 12H							20	32.4	45.4													3.72	5.88	38.22	36.26	36.26		
MGN 15C	16	4	8.5	32	25	3.5	20	26.7	42.1	4.5	M3	M3x4	3	15	10	6	4.5	3.5	40	15	M3x10	4.61	5.59	45.08	21.56	21.56	0.059	1.06
MGN 15H							25	43.4	58.8													6.37	9.11	73.50	57.82	57.82		

註：1. 1 kgf = 9.81 N

2. MG2、MG3之滑塊不可超出滑軌。如需將滑塊自滑軌上卸下，請務必將滑塊保持在所附之夾軌上。

(2) MGW-C / MGW-H

MGW2

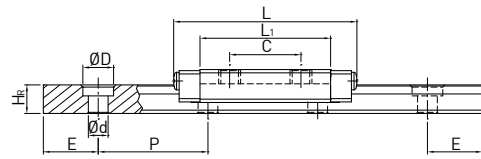
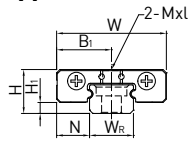

MGW3

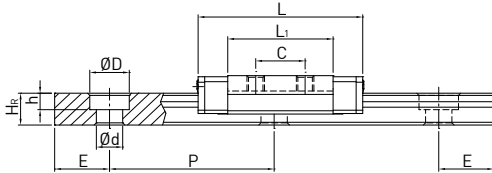
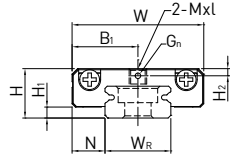

MGW7, MGW9, MGW12

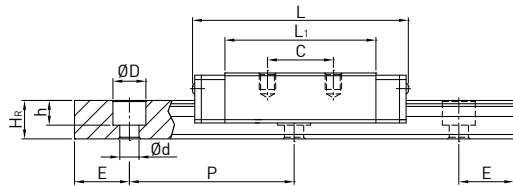
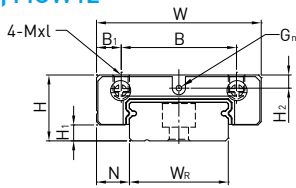

MGW14

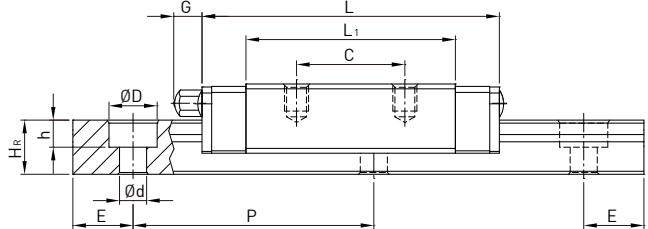
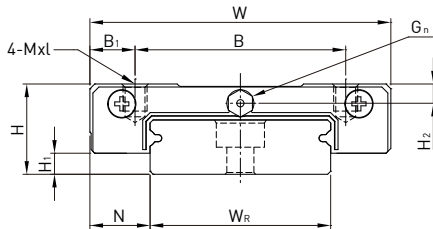

MGW15

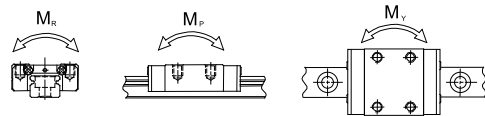
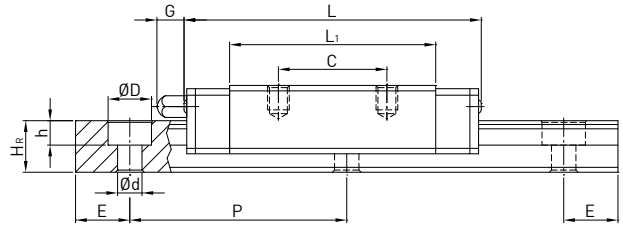
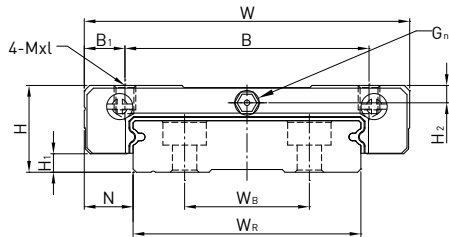

型號	組件尺寸 (mm)			滑塊尺寸 (mm)										滑軌尺寸 (mm)										滑軌的 固定螺柱 尺寸 (mm)	基本 動額 定負荷 C(kN)	基本 靜額 定負荷 C ₀ (kN)	容許靜力矩			重量	
	H	H ₁	N	W	B	B ₁	C	L ₁	L	G	G _n	Mxl	H ₂	W _R	W _B	H _R	D	h	d	P	E	M _R N-m	M _p N-m				M _v N-m	滑塊 kg	滑軌 kg/m		
MGW 2C	4	1	3	10	-	5	6.5	11.9	16.7	-	-	M2x1.3	-	4	-	2.6	2.8	1	1.8	10	5	M1.6	0.41	0.73	1.1	2.2	2.2	0.002	0.07		
MGW 3C	4.5	1	3	12	-	6	4.5	9.6	15	-	Ø0.5	M2-THRU	0.65	6	-	2.9	3.6	1.5	2.4	15	5	M2	0.54	0.84	2.3	1.3	1.3	0.003	0.13		
MGW 3H							8	14.2	19.6														0.68	1.18	3.3	2.7	2.7			0.004	
MGW 7C	9	1.9	5.5	25	19	3	10	21	31.2	-	Ø1.2	M3x3	1.85	14	-	5.2	6	3.2	3.5	30	10	M3x6	1.37	2.06	15.70	7.14	7.14	0.020	0.51		
MGW 7H							19	30.8	41														1.77	3.14	23.45	15.53	15.53			0.029	
MGW 9C	12	2.9	6	30	21	4.5	12	27.5	39.3	-	Ø1.2	M3x3	2.4	18	-	7	6	4.5	3.5	30	10	M3x8	2.75	4.12	40.12	18.96	18.96	0.040	0.91		
MGW 9H							23	3.5	24														38.5	50.7	3.43	5.89	54.54			34.00	34.00
MGW 12C	14	3.4	8	40	28	6	15	31.3	46.1	-	Ø1.2	M3x3.6	2.8	24	-	8.5	8	4.5	4.5	40	15	M4x8	3.92	5.59	70.34	27.80	27.80	0.071	1.49		
MGW 12H							28	45.6	60.4														5.10	8.24	102.70	57.37	57.37			0.103	
MGW 14C	15	3.5	10	50	35	7.5	18	34.8	49.4	4.7	M3	M4x4.5	3.2	30	-	9	8	4.5	4.5	40	15	M4	5.90	8.44	116.96	48.91	48.91	0.110	1.98		
MGW 14H							35	53	67.6														7.70	12.33	170.94	102.12	102.12			0.162	
MGW 15C	16	3.4	9	60	45	7.5	20	38	54.8	5.2	M3	M4x4.2	3.2	42	23	9.5	8	4.5	4.5	40	15	M4x10	6.77	9.22	199.34	56.66	56.66	0.143	2.86		
MGW 15H							35	57	73.8														8.93	13.38	299.01	122.60	122.60			0.215	

註：1. 1 kgf = 9.81 N

2. MG2、MG3之滑塊不可超出滑軌。如需將滑塊自滑軌上卸下，請務必將滑塊保持在所附之夾軌上。

(3) MGN-C-0 / MGN-H-0

MGN5-0

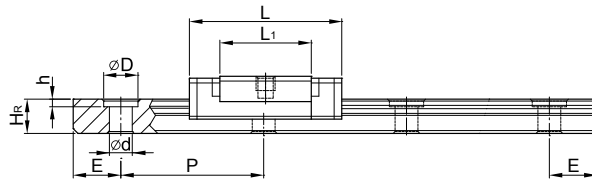
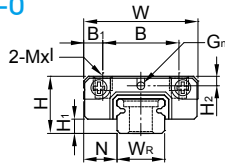

MGN5HL-0

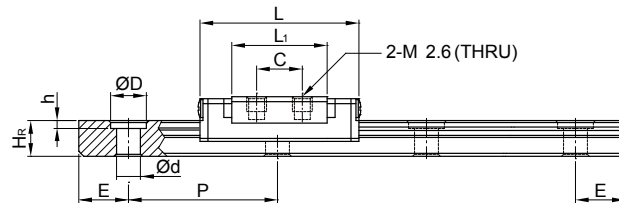
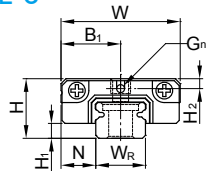

MGN7-0, MGN9-0, MGN12-0

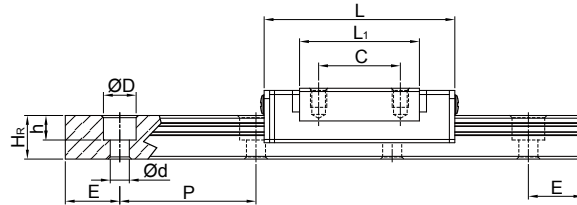
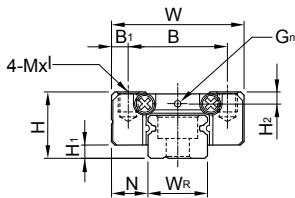

MGN15-0

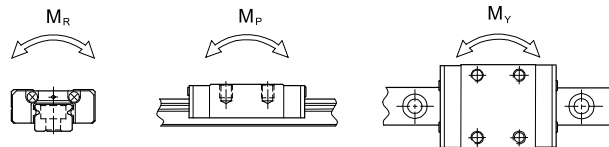
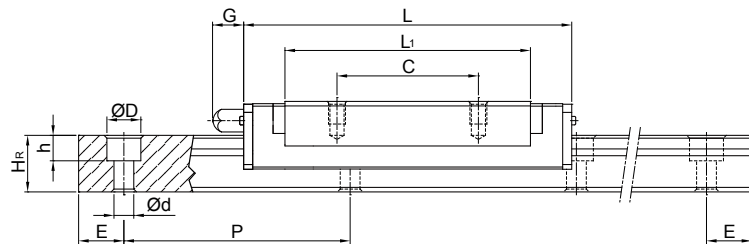
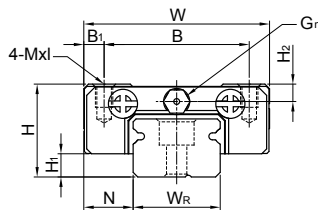

型號	組件尺寸 (mm)			滑塊尺寸 (mm)								滑軌尺寸 (mm)							滑軌的固定螺栓尺寸 (mm)	基本動額定負荷 C(kN)	基本靜額定負荷 C ₀ (kN)	容許靜力矩			重量			
	H	H ₁	N	W	B	B ₁	C	L ₁	L	G	G _n	Mxl	H ₂	W _R	H _R	D	h	d				P	E	M _R N-m	M _P N-m	M _Y N-m	滑塊 kg	滑軌 kg/m
MGN5C-0					8	2	-	9.6	16			M2x1.5										0.54	0.84	2	1.3	1.3	0.003	
MGN5H-0	6	1.5	3.5	12	8	2	-	12.6	19	-	0.8	M2x1.5	1	5	3.6	3.6	0.8	2.4	15	5	M2x6	0.67	1.08	2.6	2.3	2.3	0.004	0.15
MGN5HL-0					-	6	7	12.6	19			M2.6-THRU										0.67	1.08	2.6	2.3	2.3	0.004	
MGN7C-0					12	2.5	8	13.5	22.5			M2x2.5										0.98	1.24	4.70	2.84	2.84	0.008	
MGN7H-0	8	1.5	5	17	12	2.5	13	21.8	30.8	-	Ø1.2	M2x2.5	1.5	7	4.8	4.2	2.3	2.4	15	5	M2x6	1.37	1.96	7.64	4.80	4.80	0.012	0.22
MGN9C-0					15	2.5	10	19.4	30			M3x3										2.01	2.84	13.05	8.97	8.97	0.012	
MGN9H-0	10	2.2	5.5	20	15	2.5	16	29.3	39.9	-	Ø1.4	M3x3	1.8	9	6.5	6	3.5	3.5	20	7.5	M3x8	2.5	3.93	19.71	21.47	21.47	0.02	0.38
MGN12C-0					20	3.5	15	22	35			M3x3.5										2.84	3.92	25.48	13.72	13.72	0.025	
MGN12H-0	13	3	7.5	27	20	3.5	20	34.6	47.6	-	Ø2	M3x3.5	2.5	12	8	6	4.5	3.5	25	10	M3x8	4.27	5.9	38.4	37.49	37.49	0.047	0.65
MGN15C-0					25	3.5	20	26.7	41.3			M3x4										4.61	5.59	45.08	21.56	21.56	0.057	
MGN15H-0	16	4	8.5	32	25	3.5	25	43.4	58	4.50	M3	M3x4	3	15	10	6	4.5	3.5	40	15	M3x10	6.37	9.11	73.5	57.82	57.82	0.088	1.06

註：1 kgf = 9.81 N

(4) MGW-C-0 / MGW-H-0

MGW5C-0

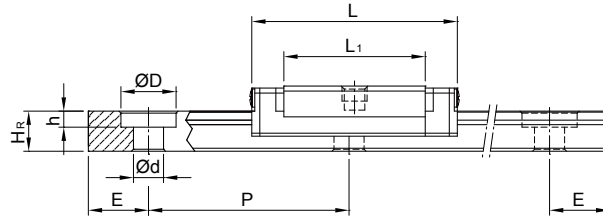
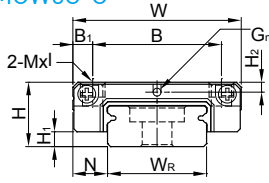

MGW5CL-0

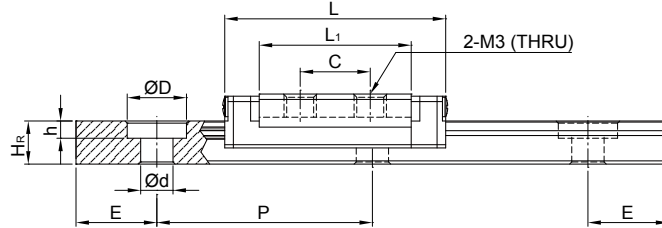
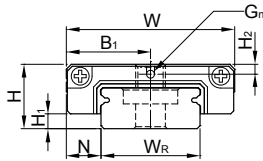

MGW7-0, MGW9-0, MGW12-0

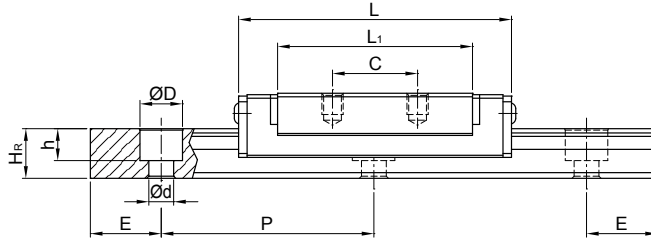
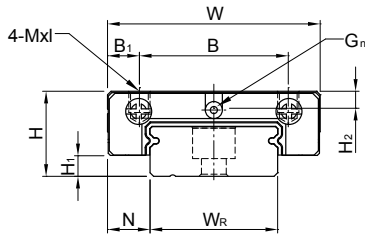

MGW15-0

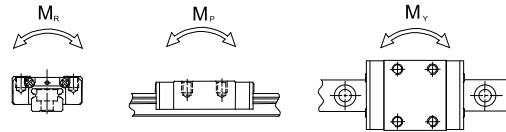
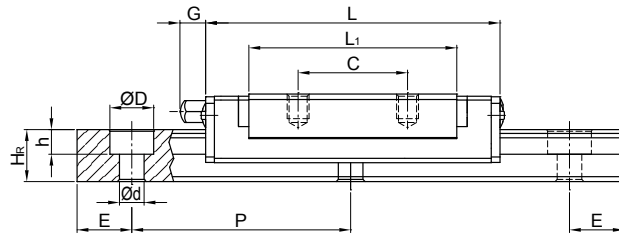
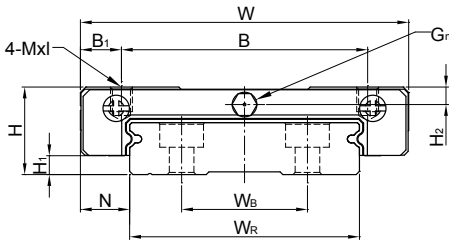

型號	組件尺寸 (mm)			滑塊尺寸 (mm)										滑軌尺寸 (mm)					滑軌的固定螺栓尺寸 (mm)	基本動額定負荷 C(kN)	基本靜額定負荷 C ₀ (kN)	容許靜力矩			重量				
	H	H ₁	N	W	B	B ₁	C	L ₁	L	G	G _n	Mxl	H ₂	W _R	W _B	H _R	D	h				d	P	E	M _R N-m	M _P N-m	M _Y N-m	滑塊 kg	滑軌 kg/m
MGW 5C-0	6.5	1.5	3.5	17	13	2	-	14.1	20.5	-	Ø0.8	M2.5x1.5	1	10	-	4	5.5	1.6	3	20	5	M2.5X7	0.68	1.18	5.5	2.7	2.7	0.006	0.34
MGW 5CL-0							8.5	6.5	14.1	20.5		M3-THRU											0.68	1.18	5.5	2.7	2.7	0.006	
MGW 7C-0	9	1.9	5.5	25	19	3	10	21	31.2	-	Ø1.2	M3x3	1.85	14	-	5.2	6	3.2	3.5	30	10	M3x6	1.37	2.06	15.70	7.14	7.14	0.018	0.51
MGW 7H-0					M3x3	1.77	3.14	23.45	15.53			15.53											0.026						
MGW 9C-0	12	2.95	6	30	21	4.5	12	27.5	39.7	-	Ø1.2	M3x3	2.65	18	-	7	6	4.5	3.5	30	10	M3x8	2.75	4.12	40.12	18.96	18.96	0.038	0.91
MGW 9H-0					M3x3	3.43	5.89	54.54	34.00			34.00											0.053						
MGW 12C-0	14	3.45	8	40	28	6	15	31.3	45.1	-	Ø1.2	M3x3.6	2.8	24	-	8.5	8	4.5	4.5	40	15	M4x8	3.92	5.59	70.34	27.8	27.8	0.066	1.49
MGW 12H-0					M3x3.6	5.1	8.24	102.7	57.37			57.37											0.093						
MGW 15C-0	16	3.45	9	60	45	7.5	20	38	53.8	5.2	M3	M4x4.2	3.2	42	23	9.5	8	4.5	4.5	40	15	M4x10	6.77	9.22	199.34	56.66	56.66	0.138	2.86
MGW 15H-0					M4x4.2	8.93	13.38	299.01	122.60			122.60											0.200						

註：1 kgf = 9.81 N

2-5 QH系列—靜音式重負荷型滾珠線性滑軌

HIWIN QH系列 靜音式線性滑軌，乃基於四列式單圓弧牙型接觸設計，為提升競爭優勢，而積極研發之高性能線性滑軌。採用SynchMotion®技術的QH系列線性滑軌搭載具儲油功能的同步聯結器，可有效降低運轉時噪音、提升運轉平順性、壽命與潤滑效率。採用SynchMotion®技術的QH系列線性滑軌具有更廣泛的產業應用性，更適用於高速、寧靜與低發塵需求的高科技產業。

2-5-1 產品特點

(1) 低噪音設計

利用同步聯結器可使滾珠均勻等間隔的排列，滾珠與滾珠間的相互撞擊金屬聲消失，尖銳的高頻聲音強度有效降低(見右下圖)。總和的聲音強度與舊有系列比較在各個速度域有效降低約5分貝(見左下圖)。

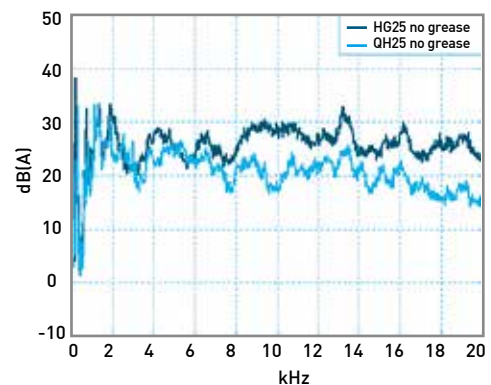
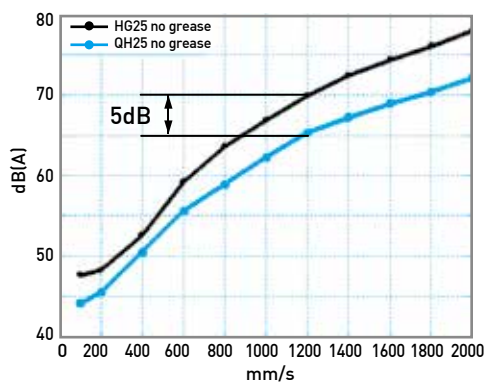

(2) 自潤設計無須添油

同步聯結器在中間間隔部設計有儲油的空間，可供給鋼珠在運行時潤滑之需要，且在經過方向迴轉部時，能夠將潤滑油均勻的補充於儲油空間內，繼續均勻潤滑鋼珠，所以補充潤滑油的頻率可有效的減少。

由表格2-5-1的測試資料顯示，在出廠前添加高性能的鋰皂基油脂，在0.2倍的動額定負荷下，可持續使用超過4000公里的壽命里程而不產生疲勞破壞。所以在出廠時即添加高性能的潤滑油脂，在一般極輕負載使用下無需進行維護，即可確保其壽命年限。

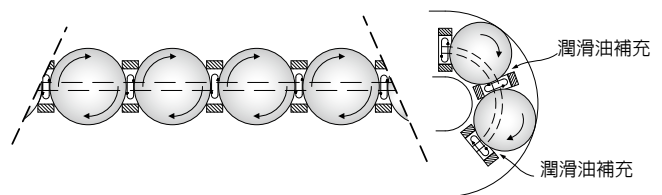

表格2-5-1 試驗資料

試件	QHH25CAZAH	負荷測試
速度	24m/min	<p>Load=5kN After 4,000km</p>
潤滑劑	鋰皂基油脂 (初期添加)	
負荷	5kN	
行走里程	4,000公里	

QH系列

靜音式重負荷型滾珠線性滑軌

(3) 提升運動平順度

傳統不具同步聯結器之線性滑軌開始運行時，負荷側的鋼珠會先運動，再推擠方向迴轉部與無負荷側內的鋼珠，造成連鎖的來回碰撞，使得摩擦阻力變動起伏劇烈。而採用SynchMotion®技術的QH系列線性滑軌由於具有同步聯結器，將同一循環內的所有鋼珠串聯在一起，所以當滑塊開始運動時，所有鋼珠幾乎同時啓動，且鋼珠間並無來回的碰撞，在保持一定的運動慣性下，摩擦阻力的變動幅度能有效的減少。

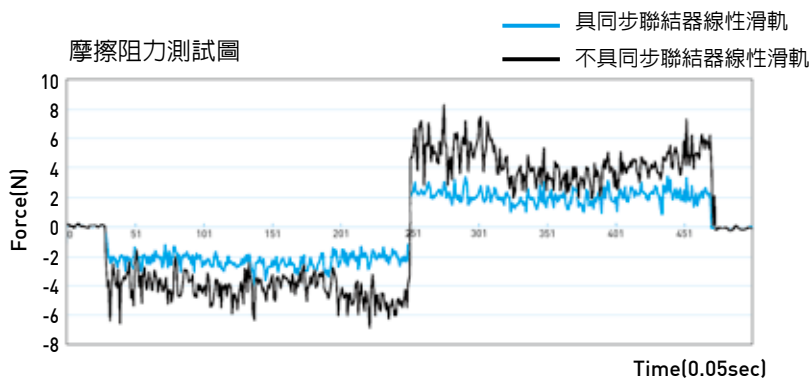

(4) 高速設計

同步聯結器的間隔部設計可使滾珠與滾珠之間的相互摩擦消失，且HIWIN之設計使得滾珠與同步聯結器之間為環形線接觸，進而有效降低摩擦阻力，使得SynchMotion®靜音式線性滑軌具有卓越的高速性能。

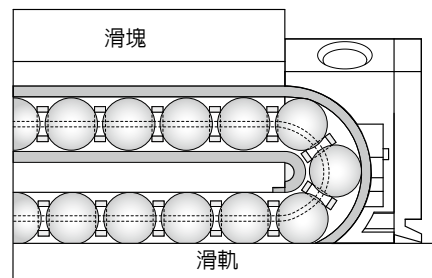

表格2-5-2 試驗資料

試件	QHW25CAZAH	高速測試
速度	130m/min	<p>High Speed Test V=130m/min After 9,500km</p>
潤滑劑	鋰皂基油脂 (初期添加)	
行走里程	9,500公里	

2-5-2 本體結構

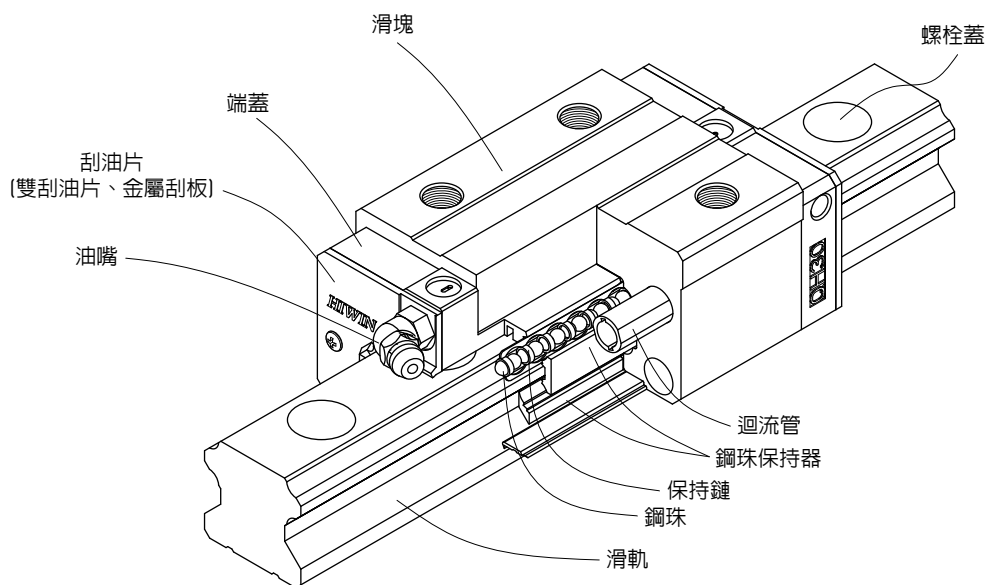

2-5-3 QH系列產品規格說明

QH系列分為非互換性及互換性兩種線性滑軌，兩者規格尺寸相同，主要差異點在於互換性型之滑塊、滑軌可單出互換使用，較便利，但其組合精度無法達到非互換型所擁有的超高精度等級。不過由於HIWIN在製造上有良好的尺寸控制及嚴格的品質要求，互換性型之組合精度已達到一定的水準，對不需配對安裝線性滑軌的客戶而言，是一項很好的選擇。

QH系列與 HG 系列滑軌共用，客戶無需為了選用靜音式產品而重新設計安裝尺寸，如此更加提升了QH系列的應用性與可互換性。

QH系列

靜音式重負荷型滾珠線性滑軌

(1) 非互換性線性滑軌產品型號

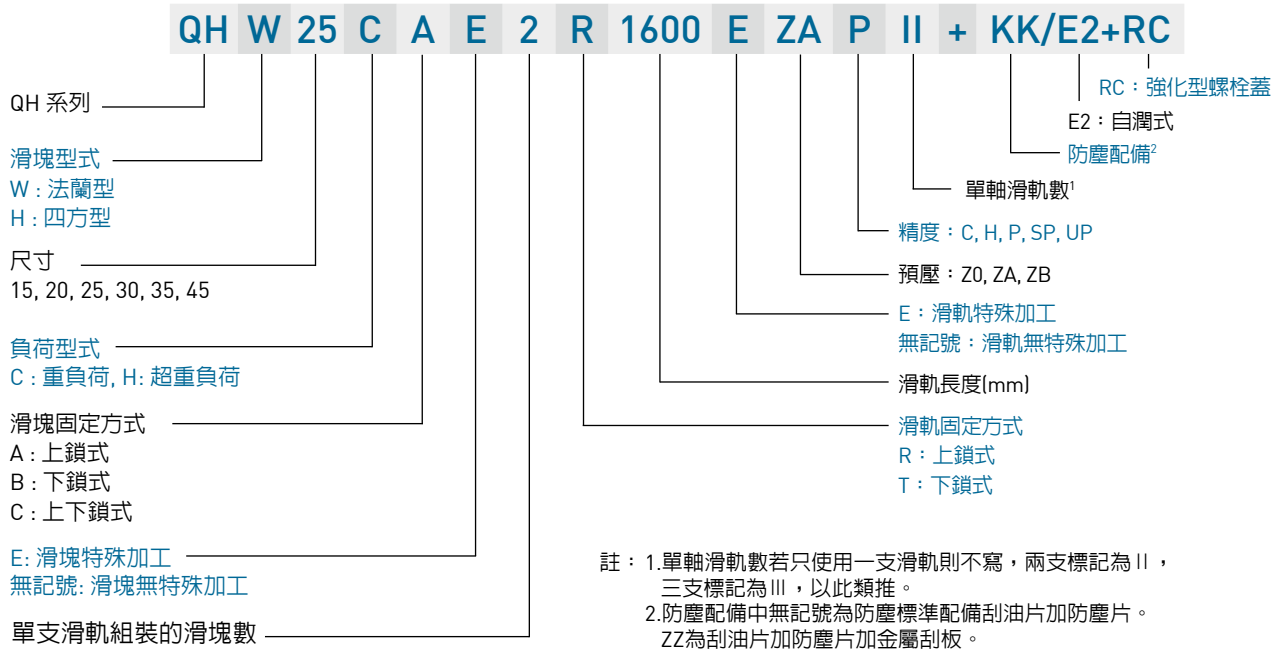

(2) 互換性線性滑軌產品型號

○ 互換型滑塊產品型號

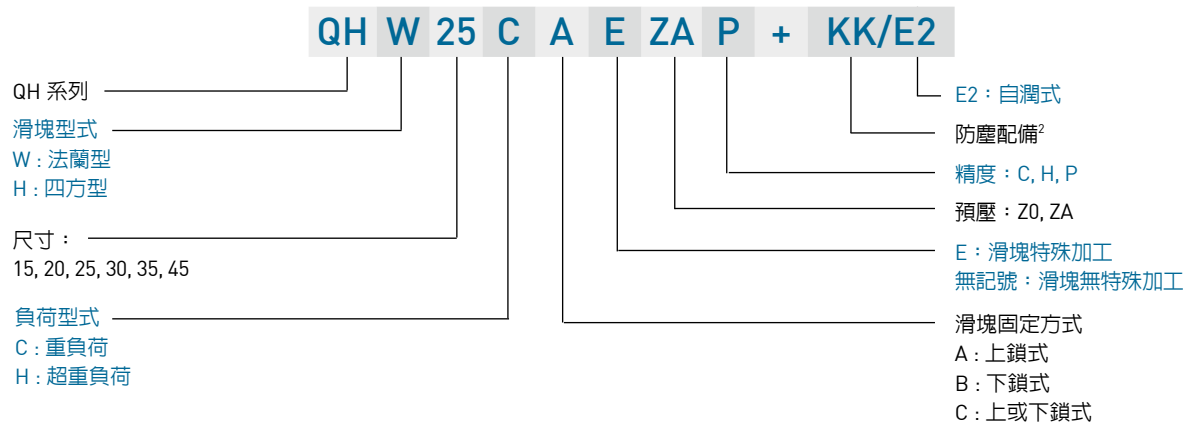

○ 互換型滑軌產品型號(與HG系列共用)

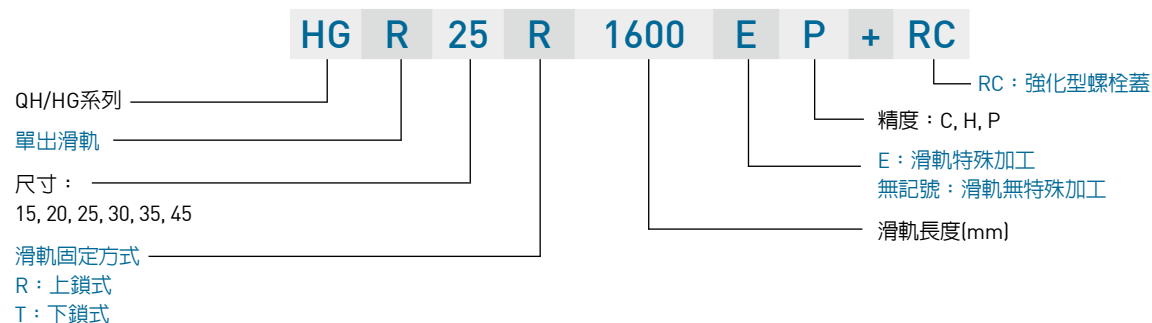

2-5-4 QH系列型式

(1) 滑塊型式

HIWIN提供法蘭型及四方型兩種線性滑軌。

表格2-5-3 滑塊型式

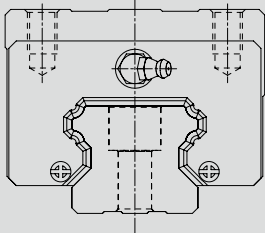
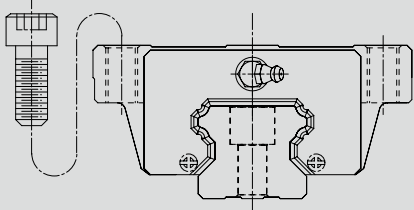
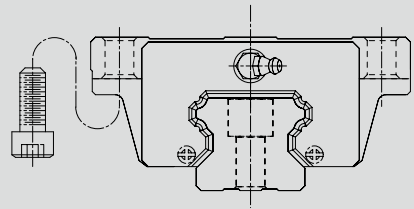
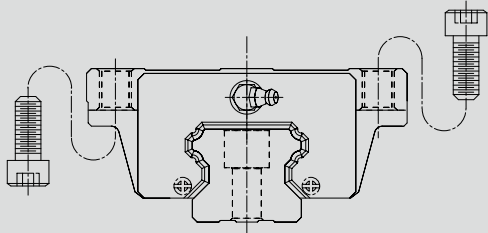
型式	規格	形狀	高度尺寸 (mm)	滑軌長度 (mm)	應用設備
四方型	QHH-CA QHH-HA		28	100	<ul style="list-style-type: none"> ○ 自動化裝置 ○ 高速運輸設備 ○ 精密量測儀器 ○ 半導體設備
			↓	↓	
			70	4000	
法蘭型	QHW-CA QHW-HA		24	100	<ul style="list-style-type: none"> ○ 自動化裝置 ○ 高速運輸設備 ○ 精密量測儀器 ○ 半導體設備
			↓	↓	
	60	4000			
	QHW-CB QHW-HB		24	100	
			↓	↓	
	60	4000			
QHW-CC QHW-HC		24	100		
		↓	↓		
60	4000				

(2) 滑軌型式

除了一般上鎖式螺絲孔滑軌外，HIWIN亦提供下鎖式螺絲孔滑軌，方便客戶安裝使用。

表格2-5-4 滑軌型式

上鎖式螺絲孔	下鎖式螺絲孔
	

QH系列

靜音式重負荷型滾珠線性滑軌

2-5-5 精度等級

QH系列線性滑軌的精度，分為普通、高、精密、超精密、超高精密級共五級，客戶可依設備精度需求選用精度。

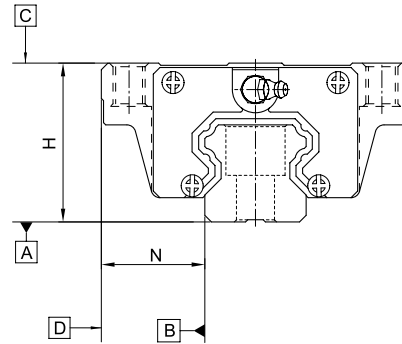

(1) 非互換性線性滑軌精度

表格2-5-5 組套件精度表

單位：mm

型號	QH - 15, 20				
	普通級 (C)	高級 (H)	精密級 (P)	超精密級 (SP)	超高精密級 (UP)
高度H的容許尺寸誤差	± 0.1	± 0.03	0 - 0.03	0 - 0.015	0 - 0.008
寬度N的容許尺寸誤差	± 0.1	± 0.03	0 - 0.03	0 - 0.015	0 - 0.008
成對高度H的相互誤差	0.02	0.01	0.006	0.004	0.003
成對寬度N的相互誤差	0.02	0.01	0.006	0.004	0.003
滑塊C面對滑軌A面的行走平行度	行走平行度 (見表格2-5-11)				
滑塊D面對滑軌B面的行走平行度	行走平行度 (見表格2-5-11)				

表格2-5-6 組套件精度表

單位：mm

型號	QH - 25, 30, 35				
	普通級 (C)	高級 (H)	精密級 (P)	超精密級 (SP)	超高精密級 (UP)
高度H的容許尺寸誤差	± 0.1	± 0.04	0 - 0.04	0 - 0.02	0 - 0.01
寬度N的容許尺寸誤差	± 0.1	± 0.04	0 - 0.04	0 - 0.02	0 - 0.01
成對高度H的相互誤差	0.02	0.015	0.007	0.005	0.003
成對寬度N的相互誤差	0.03	0.015	0.007	0.005	0.003
滑塊C面對滑軌A面的行走平行度	行走平行度 (見表格2-5-11)				
滑塊D面對滑軌B面的行走平行度	行走平行度 (見表格2-5-11)				

表格2-5-7 組套件精度表

單位：mm

型號	QH - 45				
	普通級 (C)	高級 (H)	精密級 (P)	超精密級 (SP)	超高精密級 (UP)
高度H的容許尺寸誤差	± 0.1	± 0.05	0 - 0.05	0 - 0.03	0 - 0.02
寬度N的容許尺寸誤差	± 0.1	± 0.05	0 - 0.05	0 - 0.03	0 - 0.02
成對高度H的相互誤差	0.03	0.015	0.007	0.005	0.003
成對寬度N的相互誤差	0.03	0.02	0.01	0.007	0.005
滑塊C面對滑軌A面的行走平行度	行走平行度 (見表格2-5-11)				
滑塊D面對滑軌B面的行走平行度	行走平行度 (見表格2-5-11)				

(2) 互換性線性滑軌精度

表格2-5-8 單出件精度表

單位：mm

型號	QH - 15, 20		
精度等級	普通級 (C)	高級 (H)	精密級 (P)
高度H的容許尺寸誤差	± 0.1	± 0.03	± 0.015
寬度N的容許尺寸誤差	± 0.1	± 0.03	± 0.015
成對高度H的相互誤差	0.02	0.01	0.006
成對寬度N的相互誤差	0.02	0.01	0.006
滑塊C面對滑軌A面的行走平行度	行走平行度 (見表格2-5-11)		
滑塊D面對滑軌B面的行走平行度	行走平行度 (見表格2-5-11)		

表格2-5-9 單出件精度表

單位：mm

型號	QH - 25, 30, 35		
精度等級	普通級 (C)	高級 (H)	精密級 (P)
高度H的容許尺寸誤差	± 0.1	± 0.04	± 0.02
寬度N的容許尺寸誤差	± 0.1	± 0.04	± 0.02
成對高度H的相互誤差	0.02	0.015	0.007
成對寬度N的相互誤差	0.03	0.015	0.007
滑塊C面對滑軌A面的行走平行度	行走平行度 (見表格2-5-11)		
滑塊D面對滑軌B面的行走平行度	行走平行度 (見表格2-5-11)		

表格2-5-10 單出件精度表

單位：mm

型號	QH - 45		
精度等級	普通級 (C)	高級 (H)	精密級 (P)
高度H的容許尺寸誤差	± 0.1	± 0.05	± 0.025
寬度N的容許尺寸誤差	± 0.1	± 0.05	± 0.025
成對高度H的相互誤差	0.03	0.015	0.007
成對寬度N的相互誤差	0.03	0.02	0.01
滑塊C面對滑軌A面的行走平行度	行走平行度 (見表格2-5-11)		
滑塊D面對滑軌B面的行走平行度	行走平行度 (見表格2-5-11)		

QH系列

靜音式重負荷型滾珠線性滑軌

(3) 行走平行度精度

表格2-5-11 行走平行度精度

滑軌長度 (mm)	精度等級 (μm)				
	C	H	P	SP	UP
~ 100	12	7	3	2	2
100 ~ 200	14	9	4	2	2
200 ~ 300	15	10	5	3	2
300 ~ 500	17	12	6	3	2
500 ~ 700	20	13	7	4	2
700 ~ 900	22	15	8	5	3
900 ~ 1,100	24	16	9	6	3
1,100 ~ 1,500	26	18	11	7	4
1,500 ~ 1,900	28	20	13	8	4
1,900 ~ 2,500	31	22	15	10	5
2,500 ~ 3,100	33	25	18	11	6
3,100 ~ 3,600	36	27	20	14	7
3,600 ~ 4,000	37	28	21	15	7

2-5-6 預壓力

(1) 預壓力定義

預壓力是預先給與鋼珠負荷力，亦即加大鋼珠直徑，利用鋼珠與珠道之間負向間隙給與預壓，此舉能提高線性滑軌的剛性及消除間隙；以右圖來解釋，提高預壓力可增加線性滑軌剛性。但小規格建議選用輕預壓以下預壓，以避免因預壓選用過重降低其使用壽命。

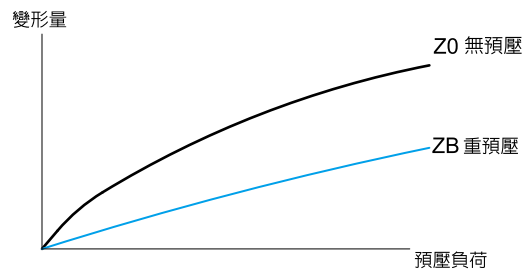

(2) 預壓等級

QH 系列線性滑軌提供三種標準預壓，可依據用途選擇適當預壓力。

表格2-5-12 預壓等級

預壓等級	標記	預壓力	使用條件	適用範圍
無預壓	Z0	0~0.02C	負荷方向固定且衝擊小，精度要求低	搬送裝置，自動包裝機，自動化產業機械，一般工業機械的XY軸，焊接機，熔斷機，工具交換裝置
中預壓	ZA	0.05C-0.07C	輕負荷且要求高精度	一般工業機械的Z軸，放電加工機，NC車床，精密XY平台，測定器，機械加工中心，立式加工中心，工業用機器人，自動塗裝機，各種高速材料供給裝置
重預壓	ZB	0.10C~0.12C	剛性要求，且有振動，衝擊之使用環境	機械加工中心，磨床，NC車床，立式或臥式銑床，機床的Z軸，重切削加工機
等級	互換性線軌 (單出件)		非互換性線軌 (組合件)	
預壓等級	Z0, ZA		Z0, ZA, ZB	

註：預壓力C為動額定負荷

2-5-7 油嘴位置

依客戶需要在滑塊前端或後端裝上油嘴以拱手動打油，HG系列特別在端蓋側邊預留側油孔位置安裝油嘴(一般為直油嘴)，提供側向打油，側向打油的位置建議在非側基準邊，但若有特殊需要亦可放在側基準邊。客戶如有上述側向打油需求請與我們聯絡。使用接管方式自動供潤滑油脂之線性滑軌，則可依連接管型式選用安裝油管接頭。

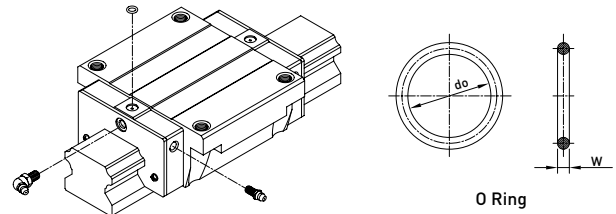

表格2-5-13 O-Ring 規格與穿孔最大容許深度

規格	O-Ring規格		穿孔最大容許深度 T_{max} (mm)
	do (mm)	W (mm)	
QH 15	3±0.15	1±0.15	3.75
QH 20	4.5±0.15	1.5±0.15	5.7
QH 25	4.5±0.15	1.5±0.15	5.8
QH 30	4.5±0.15	1.5±0.15	6.3
QH 35	4.5±0.15	1.5±0.15	8
QH 45	4.5±0.15	1.5±0.15	8.2

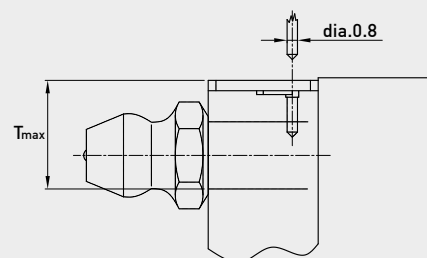

2-5-8 防塵配備

(1) 標準防塵配備代碼

若有下列防塵配備需求時，請於產品型號後面加註代碼。

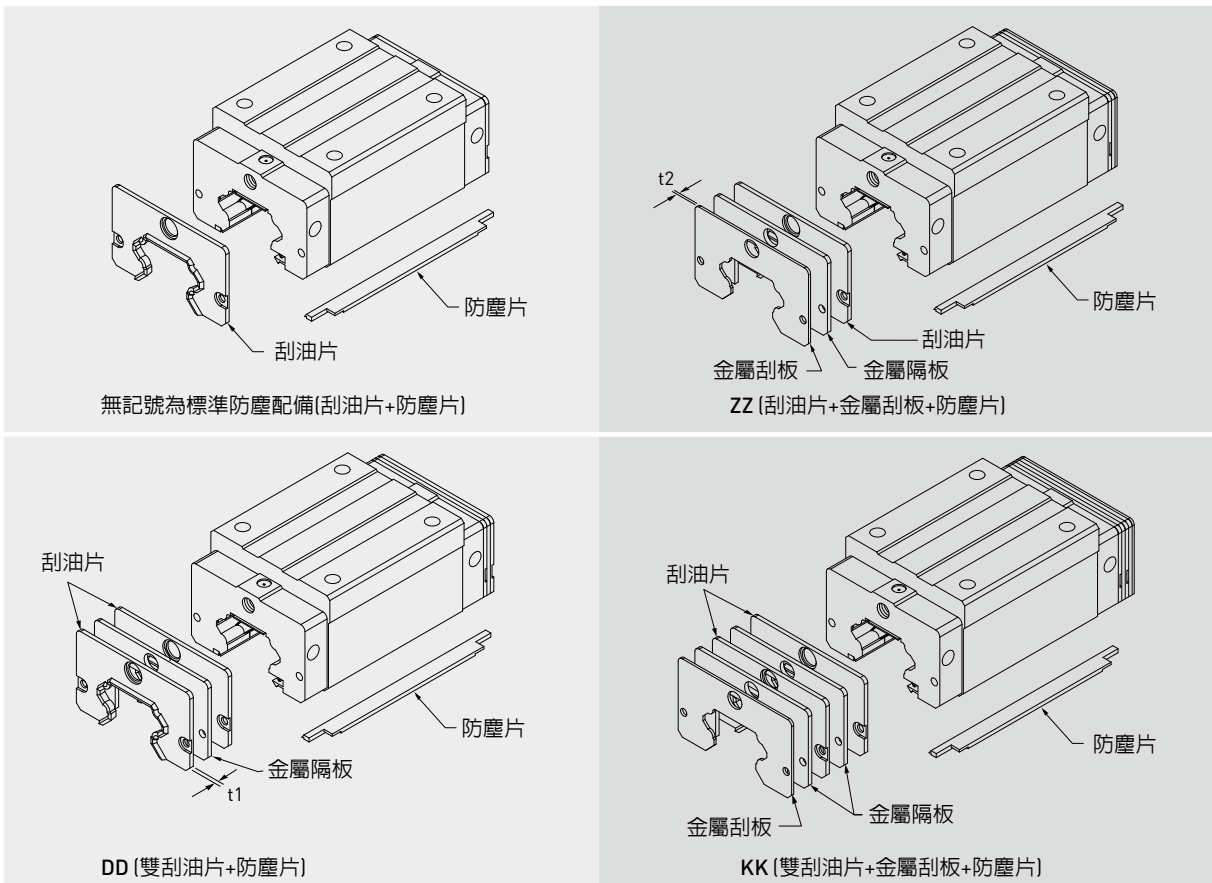

QH系列

靜音式重負荷型滾珠線性滑軌

(2) 防塵配備說明

● 刮油片及底部防塵片

阻止加工鐵屑或塵粒進入滑塊裏面，破壞珠道表面而降低線性滑軌壽命。

● 雙層刮油片

加倍刮屑效果，即使在重切削加工環境中，異物完全被排除於滑塊外。

表格2-5-14 刮油片厚度

規 格	厚度 (t1) (mm)	規 格	厚度 (t1) (mm)
QH 15 ES	3	QH 30 ES	3.2
QH 20 ES	2.5	QH 35 ES	2.5
QH 25 ES	2.5	QH 45 ES	3.6

● 金屬刮板

可隔離高溫鐵屑或加工火花，並排除大體積雜質。

表格2-5-15 金屬刮板厚度

規 格	厚度 (t2) (mm)	規 格	厚度 (t2) (mm)
QH 15 SC	1.5	QH 30 SC	1.5
QH 20 SC	1.5	QH 35 SC	1.5
QH 25 SC	1.5	QH 45 SC	1.5

(3) 防塵代碼之滑塊總長度

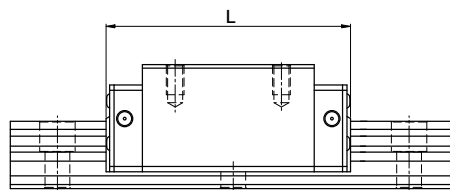

表格2-5-16 滑塊總長度

單位：mm

規格	滑塊總長度 (L)			
	SS	ZZ	DD	KK
QH15C	61.4 (61.8)	68.4 (69.4)	68.0 (68.4)	75.0 (76.0)
QH20C	76.7 (78.9)	81.9 (84.5)	81.7 (83.9)	86.9 (89.5)
QH20H	91.4 (93.6)	96.6 (99.2)	96.4 (98.6)	101.6 (104.2)
QH25C	83.4 (86.0)	89.4 (92.0)	88.4 (91.0)	94.4 (97.0)
QH25H	104.0 (106.6)	110.0 (112.6)	109.0 (111.6)	115.0 (117.6)
QH30C	97.4 (99.4)	104.8 (107.4)	104.8 (106.8)	112.2 (114.8)
QH30H	120.4 (122.4)	127.8 (130.4)	127.8 (129.8)	135.2 (137.8)
QH35C	113.6 (114.4)	119.0 (120.0)	118.6 (119.4)	124.0 (125.0)
QH35H	139.4 (140.2)	144.8 (145.8)	144.4 (145.2)	149.8 (150.8)
QH45C	139.4 (139.4)	147.2 (147.2)	146.6 (146.6)	154.4 (154.4)
QH45H	171.2 (171.2)	179.0 (179.0)	178.4 (178.4)	186.2 (186.2)

註：()為滑塊最大長度，包含螺絲、刮油片唇部等。

2-5-9 摩擦力

此阻力值為單片刮油片之最大阻力。

表格2-5-17 QH系列刮油片阻力

規格	刮油片阻力N (kgf)
QH15	1.2 (0.12)
QH20	1.6 (0.16)
QH25	2.0 (0.2)
QH30	2.7 (0.27)
QH35	3.1 (0.31)
QH45	5.3 (0.53)

2-5-10 安裝平面誤差

QH系列為圓弧兩點接觸式線性滑軌，其自動調心的特性可以吸收安裝面的些許誤差而不影響直線運動的順暢性；下表中註明了安裝平面的容許誤差值：

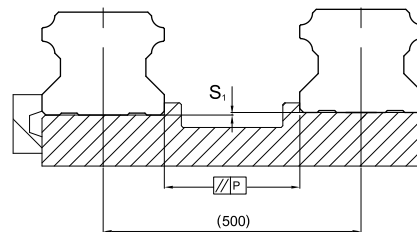

表格2-5-18 容許平行度誤差(P)

單位：μm

規格	預壓		
	Z0 預壓	ZA 預壓	ZB 預壓
QH15	25	18	-
QH20	25	20	18
QH25	30	22	20
QH30	40	30	27
QH35	50	35	30
QH45	60	40	35

表格2-5-19 容許上下水平度誤差 (S₁)

單位：μm

規格	預壓		
	Z0 預壓	ZA 預壓	ZB 預壓
QH15	130	85	-
QH20	130	85	50
QH25	130	85	70
QH30	170	110	90
QH35	210	150	120
QH45	250	170	140

註：容許值與軸間距離成比例

QH系列

靜音式重負荷型滾珠線性滑軌

2-5-11 安裝注意事項

(1) 安裝面肩部高度及倒角

安裝線性滑軌時必須注意安裝面肩部的狀況是否適當，如倒角過大，凸出的地方易造成線性滑軌精度不良，而高度過高則會干涉滑塊。故如果能依照建議要求安裝面肩部，安裝精度不良即可排除。

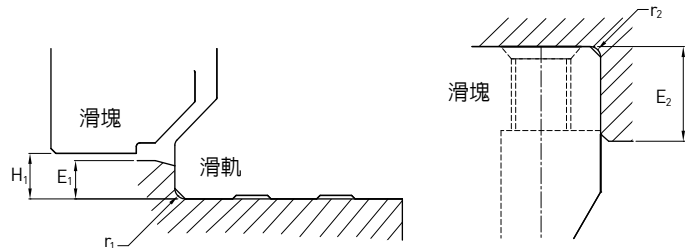

表格2-5-20 肩部高度及倒角

規格	滑軌端最大 圓角半徑 r_1 (mm)	滑塊端最大 圓角半徑 r_2 (mm)	滑軌端 肩部高度 E_1 (mm)	滑塊端 肩部高度 E_2 (mm)	滑塊的 運行淨高 H_1 (mm)
QH15	0.5	0.5	3.0	4.0	4.0
QH20	0.5	0.5	3.5	5.0	4.6
QH25	1.0	1.0	5.0	5.0	5.5
QH30	1.0	1.0	5.0	5.0	6.0
QH35	1.0	1.0	6.0	6.0	7.5
QH45	1.0	1.0	8.0	8.0	9.2

(2) 滑軌裝配螺絲之扭力值

安裝滑軌時是否鎖緊貼平基準面影響線性滑軌精度甚劇，因此為達到每顆螺絲都能鎖緊的目的，建議使用下列扭力值鎖裝配螺絲。

表格2-5-21 扭力值

規格	螺絲規格	扭力值 N-cm (kgf-cm)		
		鐵件材質	鑄件材質	鋁合金材質
QH 15	M4×0.7P×16L	392(40)	274(28)	206(21)
QH 20	M5×0.8P×16L	883(90)	588(60)	441(50)
QH 25	M6×1P×20L	1373(140)	921(94)	686(70)
QH 30	M8×1.25P×25L	3041(310)	2010[205]	1470(150)
QH 35	M8×1.25P×25L	3041(310)	2010[205]	1470(150)
QH 45	M12×1.75P×35L	11772(1200)	7840(800)	5880(600)

註：1 kgf = 9.81N

2-5-12 QH系列線性滑軌尺寸表

(1) QHH-CA / QHH-HA

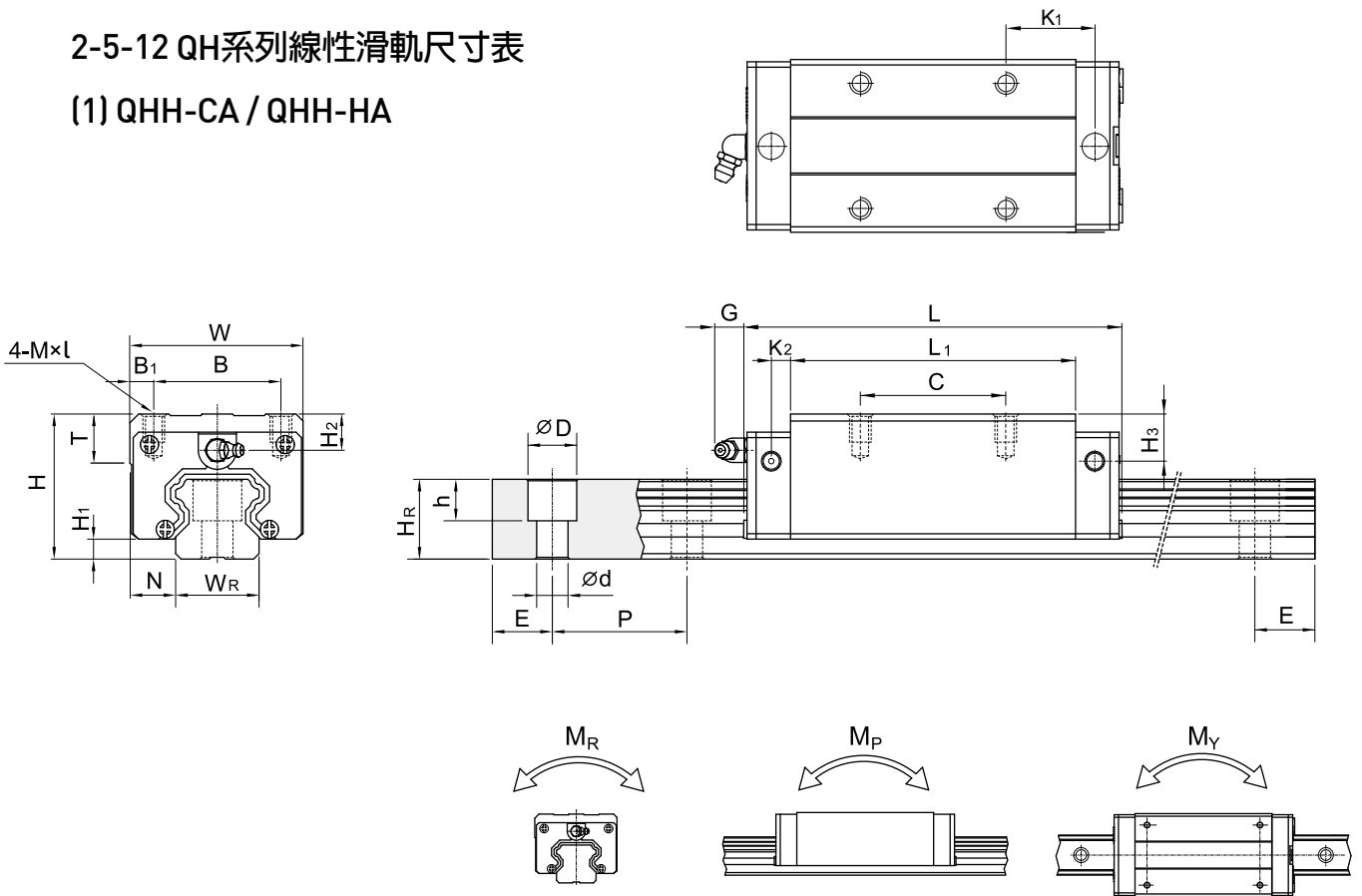

型號	組件尺寸 (mm)		滑塊尺寸 (mm)													滑軌尺寸 (mm)					滑軌的固定螺柱尺寸 (mm)	基本動額定負荷 C(kN)	基本靜額定負荷 C ₀ (kN)	容許靜力矩			重量				
	H	H ₁	N	W	B	B ₁	C	L ₁	L	K ₁	K ₂	G	MxL	T	H ₂	H ₃	W _R	H _R	D	h				d	P	E	M _R	M _P	M _Y	滑塊	滑軌
	單位: kN-m, kg, kg/m																														
QHH15CA	28	4	9.5	34	26	4	26	39.4	61.4	10	5	5.3	M4 x 5	6	7.95	8.2	15	15	7.5	5.3	4.5	60	20	M4x16	17.94	19.86	0.10	0.08	0.08	0.18	1.45
QHH20CA	30	4.6	12	44	32	6	36	50.5	76.7	11.75	6	12	M5 x 6	8	6	6	20	17.5	9.5	8.5	6	60	20	M5x16	30.0	33.86	0.26	0.19	0.19	0.29	2.21
QHH20HA							50	65.2	91.4	12.1															35.7	42.31	0.31	0.27	0.27	0.38	
QHH25CA	40	5.5	12.5	48	35	6.5	35	58	83.4	15.7	6	12	M6 x 8	8	10	9	23	22	11	9	7	60	20	M6x20	41.9	48.75	0.39	0.31	0.31	0.50	3.21
QHH25HA							50	78.6	104	18.5															50.61	60.94	0.50	0.45	0.45	0.68	
QHH30CA	45	6	16	60	40	10	40	70	97.4	19.5	6.25	12	M8x10	8.5	9.5	9	28	26	14	12	9	80	20	M8x25	58.26	66.34	0.60	0.5	0.50	0.87	4.47
QHH30HA							60	93	120.4	21.75															70.32	88.45	0.83	0.89	0.89	1.15	
QHH35CA	55	7.5	18	70	50	10	50	80	113.6	19	7.5	12	M8x12	10.2	15.5	13.5	34	29	14	12	9	80	20	M8x25	78.89	86.66	1.07	0.76	0.76	1.44	6.30
QHH35HA							72	105.8	139.4	20.9															95.23	115.55	1.45	1.33	1.33	1.90	
QHH45CA	70	9.2	20.5	86	60	13	60	97	139.4	23	10	12.9	M10x17	16	18.5	20	45	38	20	17	14	105	22.5	M12x35	119.4	135.42	1.83	1.38	1.38	2.72	10.41
QHH45HA							80	128.8	171.2	29.09															144.13	180.56	2.47	2.41	2.41	3.59	

註：1 kgf = 9.81 N

QH系列

靜音式重負荷型滾珠線性滑軌

(2) QHW-CA / QHW-HA

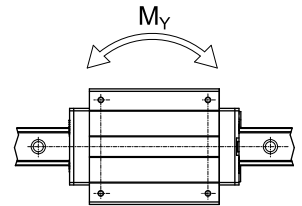
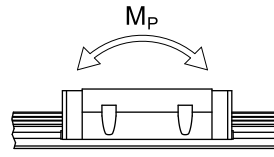
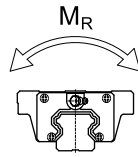
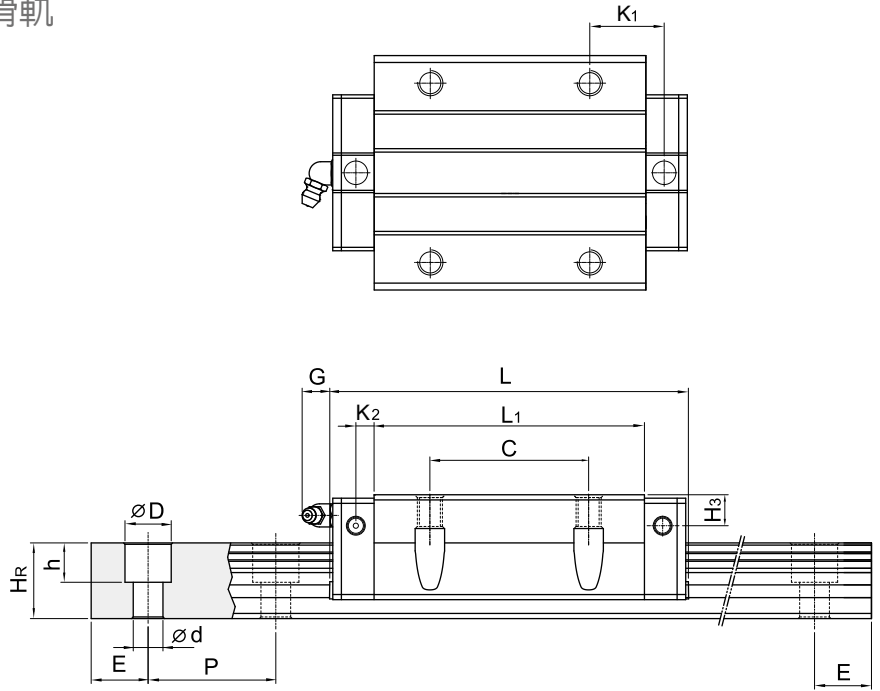
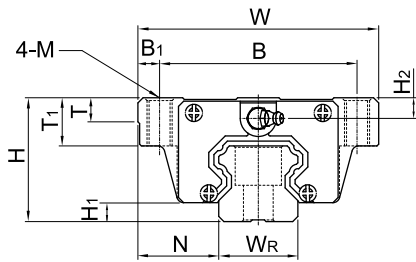

型號	組件尺寸 (mm)		滑塊尺寸 (mm)														滑軌尺寸 (mm)					滑軌的固定螺栓尺寸 (mm)	基本動額定負荷 C (kN)	基本靜額定負荷 C ₀ (kN)	容許靜力矩			重量				
	H	H ₁	N	W	B	B ₁	C	L ₁	L	K ₁	K ₂	G	M	T	T ₁	H ₂	H ₃	W _R	H _R	D	h				d	P	E	M _R	M _p	M _y	滑塊	滑軌
	kg	kg	kg	kg	kg	kg	kg	kg	kg	kg	kg	kg	kg	kg	kg	kg	kg	kg	kg	kg	kg				kg	kg	kg	kg	kg	kg	kg	kg
QHW15CA	24	4	16	47	38	4.5	30	39.4	61.4	8	5	5.3	M5	6	8.9	3.95	4.2	15	15	7.5	5.3	4.5	60	20	M4x16	17.94	19.86	0.1	0.08	0.08	0.17	1.45
QHW20CA	30	4.6	21.5	63	53	5	40	50.5	76.7	9.75	6	12	M6	8	10	6	6	20	17.5	9.5	8.5	6	60	20	M5x16	30.0	33.86	0.26	0.19	0.19	0.40	2.21
QHW20HA	65.2	91.4	17.1																													
QHW25CA	36	5.5	23.5	70	57	6.5	45	58	83.4	10.7	6	12	M8	8	14	6	5	23	22	11	9	7	60	20	M6x20	41.9	48.75	0.39	0.31	0.31	0.59	3.21
QHW25HA	78.6	104	21																													
QHW30CA	42	6	31	90	72	9	52	70	97.4	13.5	6.25	12	M10	8.5	16	6.5	6	28	26	14	12	9	80	20	M8x25	58.26	66.34	0.6	0.5	0.5	1.09	4.47
QHW30HA	93	120.4	25.75																													
QHW35CA	48	7.5	33	100	82	9	62	80	113.6	13	7.5	12	M10	10.1	18	8.5	6.5	34	29	14	12	9	80	20	M8x25	78.89	86.66	1.07	0.76	0.76	1.56	6.30
QHW35HA	105.8	139.4	25.9																													
QHW45CA	60	9.2	37.5	120	100	10	80	97	139.4	13	10	12.9	M12	15.1	22	8.5	10	45	38	20	17	14	105	22.5	M12x35	119.4	135.42	1.83	1.38	1.38	2.79	10.41
QHW45HA	128.8	171.2	28.9																													

註：1 kgf = 9.81 N

(3) QHW-CB / QHW-HB

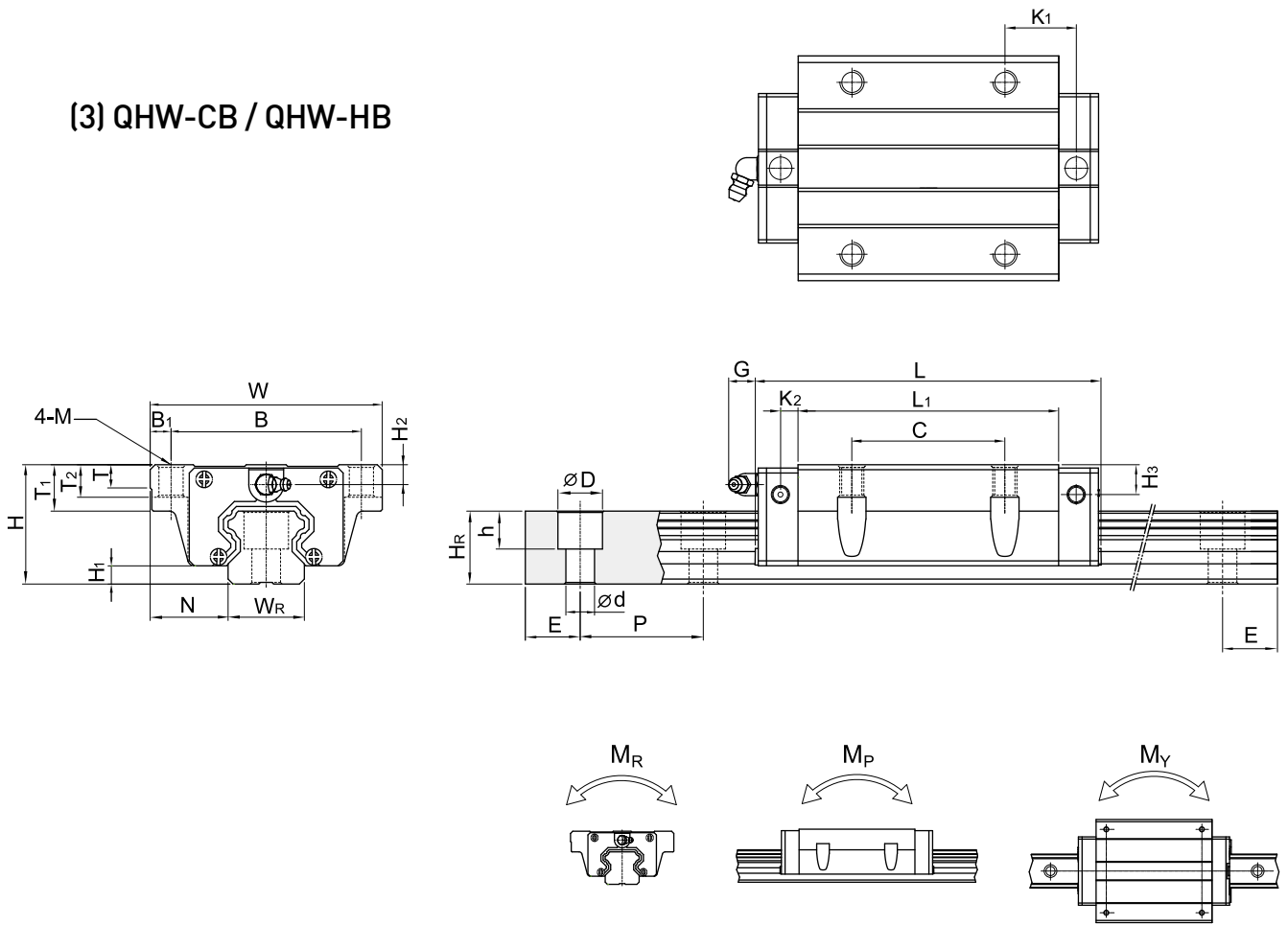

型號	組件尺寸 (mm)		滑塊尺寸 (mm)															滑軌尺寸 (mm)					滑軌的固定螺柱尺寸 (mm)	基本動額定負荷 C (kN)	基本靜額定負荷 C ₀ (kN)	容許靜力矩			重量				
	H	H ₁	N	W	B	B ₁	C	L ₁	L	K ₁	K ₂	G	M	T	T ₁	T ₂	H ₂	H ₃	W _R	H _R	D	h				d	P	E	M _R	M _P	M _Y	滑塊	滑軌
	mm	mm	mm	mm	mm	mm	mm	mm	mm	mm	mm	mm	mm	mm	mm	mm	mm	mm	mm	mm	mm	mm	mm	mm	mm	mm	mm	kN-m	kN-m	kN-m	kg	kg/m	
QHW15CB	24	4	16	47	38	4.5	30	39.4	61.4	8	5	5.3	04.5	6	8.9	6.95	3.95	4.2	15	15	7.5	5.3	4.5	60	20	M4x16	17.94	19.86	0.1	0.08	0.08	0.17	1.45
QHW20CB	30	4.6	21.5	63	53	5	40	50.5	76.7	9.75	6	12	06	8	10	9.5	6	6	20	17.5	9.5	8.5	6	60	20	M5x16	30.0	33.86	0.26	0.19	0.19	0.40	2.21
QHW20HB	65.2	91.4	17.1	65.2	91.4	17.1	65.2	91.4	17.1	65.2																	91.4	17.1	65.2	91.4	17.1	65.2	
QHW25CB	36	5.5	23.5	70	57	6.5	45	58	83.4	10.7	6	12	07	8	14	10	6	5	23	22	11	9	7	60	20	M6x20	41.9	48.75	0.39	0.31	0.31	0.59	3.21
QHW25HB	78.6	104	21	78.6	104	21	78.6	104	21	78.6																	104	21	78.6	104	21	78.6	
QHW30CB	42	6	31	90	72	9	52	70	97.4	13.5	6.25	12	09	8.5	16	10	6.5	6	28	26	14	12	9	80	20	M8x25	58.26	66.34	0.6	0.5	0.5	1.09	4.47
QHW30HB	93	120.4	25.75	93	120.4	25.75	93	120.4	25.75	93																	120.4	25.75	93	120.4	25.75	93	
QHW35CB	48	7.5	33	100	82	9	62	80	113.6	13	7.5	12	09	10.1	18	13	8.5	6.5	34	29	14	12	9	80	20	M8x25	78.89	86.66	1.07	0.76	0.76	1.56	6.30
QHW35HB	105.8	139.4	25.9	105.8	139.4	25.9	105.8	139.4	25.9	105.8																	139.4	25.9	105.8	139.4	25.9	105.8	
QHW45CB	60	9.2	37.5	120	100	10	80	97	139.4	13	10	12.9	011	15.1	22	15	8.5	10	45	38	20	17	14	105	22.5	M12x35	119.4	135.42	1.83	1.38	1.38	2.79	10.41
QHW45HB	128.8	171.2	28.9	128.8	171.2	28.9	128.8	171.2	28.9	128.8																	171.2	28.9	128.8	171.2	28.9	128.8	

註：1 kgf = 9.81 N

QH系列

靜音式重負荷型滾珠線性滑軌

(4) QHW-CC / QHW-HC

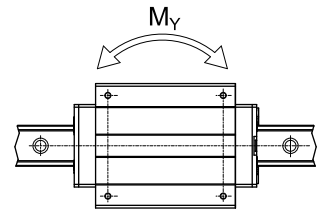
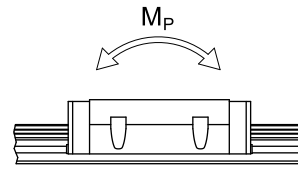
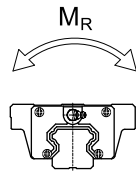
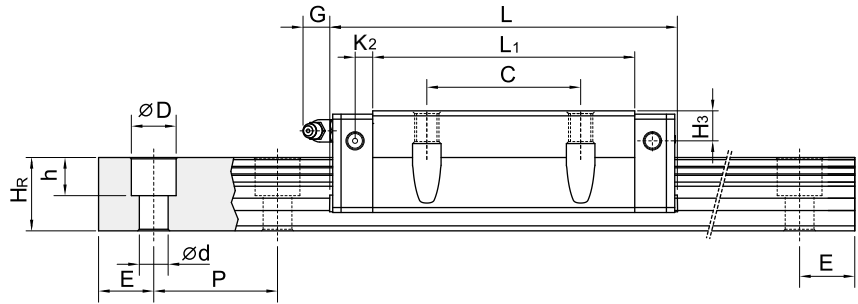
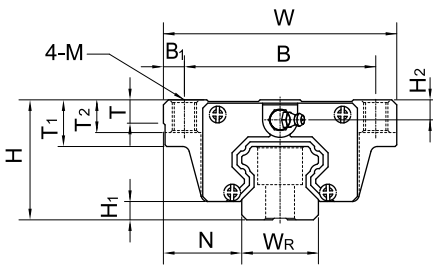
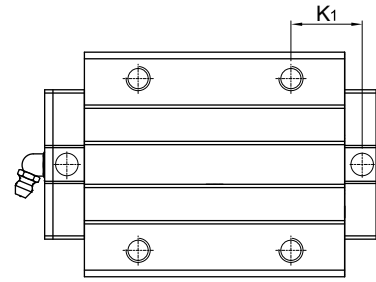

型號	組件尺寸 (mm)		滑塊尺寸 (mm)														滑軌尺寸 (mm)						滑軌的固定螺柱尺寸 (mm)	基本動額定負荷 C(kN)	基本靜額定負荷 C ₀ (kN)	容許靜力矩			重量				
	H	H ₁	N	W	B	B ₁	C	L ₁	L	K ₁	K ₂	G	M	T	T ₁	T ₂	H ₂	H ₃	W _R	H _R	D	h				d	P	E	M _R	M _P	M _Y	滑塊	滑軌
	kgf	mm	mm	mm	mm	mm	mm	mm	mm	mm	mm	mm	mm	mm	mm	mm	mm	mm	mm	mm	mm	mm	mm	mm	mm	mm	kN-m	kN-m	kN-m	kg	kg/m		
QHW15CC	24	4	16	47	38	4.5	30	39.4	61.4	8	5	5.3	M5	6	8.9	6.95	3.95	4.2	15	15	7.5	5.3	4.5	60	20	M4x16	17.94	19.86	0.1	0.08	0.08	0.17	1.45
QHW20CC	30	4.6	21.5	63	53	5	40	50.5	76.7	9.75	6	12	M6	8	10	9.5	6	6	20	17.5	9.5	8.5	6	60	20	M5x16	30.0	33.86	0.26	0.19	0.19	0.40	2.21
QHW20HC	65.2	91.4	17.1	65.2	91.4	17.1	65.2	91.4	17.1	65.2																	91.4	17.1	65.2	91.4	17.1	65.2	
QHW25CC	36	5.5	23.5	70	57	6.5	45	58	83.4	10.7	6	12	M8	8	14	10	6	5	23	22	11	9	7	60	20	M6x20	41.9	48.75	0.39	0.31	0.31	0.59	3.21
QHW25HC	78.6	104	21	78.6	104	21	78.6	104	21	78.6																	104	21	78.6	104	21	78.6	
QHW30CC	42	6	31	90	72	9	52	70	97.4	13.5	6.25	12	M10	8.5	16	10	6.5	6	28	26	14	12	9	80	20	M8x25	58.26	66.34	0.6	0.5	0.5	1.09	4.47
QHW30HC	93	120.4	25.75	93	120.4	25.75	93	120.4	25.75	93																	120.4	25.75	93	120.4	25.75	93	
QHW35CC	48	7.5	33	100	82	9	62	80	113.6	13	7.5	12	M10	10.1	18	13	8.5	6.5	34	29	14	12	9	80	20	M8x25	78.89	86.66	1.07	0.76	0.76	1.56	6.30
QHW35HC	105.8	139.4	25.9	105.8	139.4	25.9	105.8	139.4	25.9	105.8																	139.4	25.9	105.8	139.4	25.9	105.8	
QHW45CC	60	9.2	37.5	120	100	10	80	97	139.4	13	10	12.9	M12	15.1	22	15	8.5	10	45	38	20	17	14	105	22.5	M12x35	119.4	135.42	1.83	1.38	1.38	2.79	10.41
QHW45HC	128.8	171.2	28.9	128.8	171.2	28.9	128.8	171.2	28.9	128.8																	171.2	28.9	128.8	171.2	28.9	128.8	

註：1 kgf = 9.81 N

2-6 QE系列—靜音式低組裝型滾珠線性滑軌

HIWIN QE系列靜音式低組裝型滾珠線性滑軌，乃基於四列式單圓弧牙型接觸設計，降低組合高度與縮短滑塊長度，非常適合高速自動化產業機械及空間要求的小型設備使用。採用SynchMotion®技術的QE系列線性滑軌搭載具儲油功能的同步聯結器，可有效降低運轉時噪音、提升運轉平順性、壽命與潤滑效率。具有更廣泛的產業應用性，更適用於高速、寧靜與低發塵需求的高科技產業。

2-6-1 本體結構

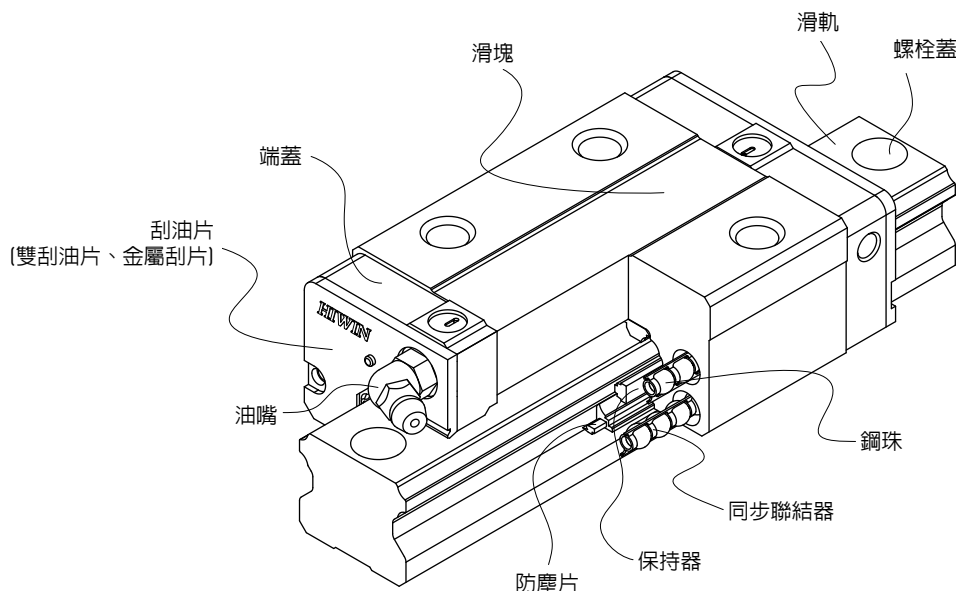

2-6-2 QE系列產品規格說明

QE系列分為非互換性及互換性兩種線性滑軌，兩者規格尺寸相同，主要差異點在於互換性型之滑塊、滑軌可單出互換使用，較便利，但其組合精度無法達到非互換型所擁有的超高精度等級。不過由於HIWIN在製造上有良好的尺寸控制及嚴格的品質要求，互換性型之組合精度目前已達到一定的水準，對不需配對安裝線性滑軌的客戶而言，是一項很好的選擇。

QE系列與 EG 系列滑軌共用，客戶無需為了選用靜音式產品而重新設計安裝尺寸，如此更加提升了QE系列的應用性與可互換性。

QE系列

靜音式低組裝型滾珠線性滑軌

(1) 非互換性線性滑軌產品型號

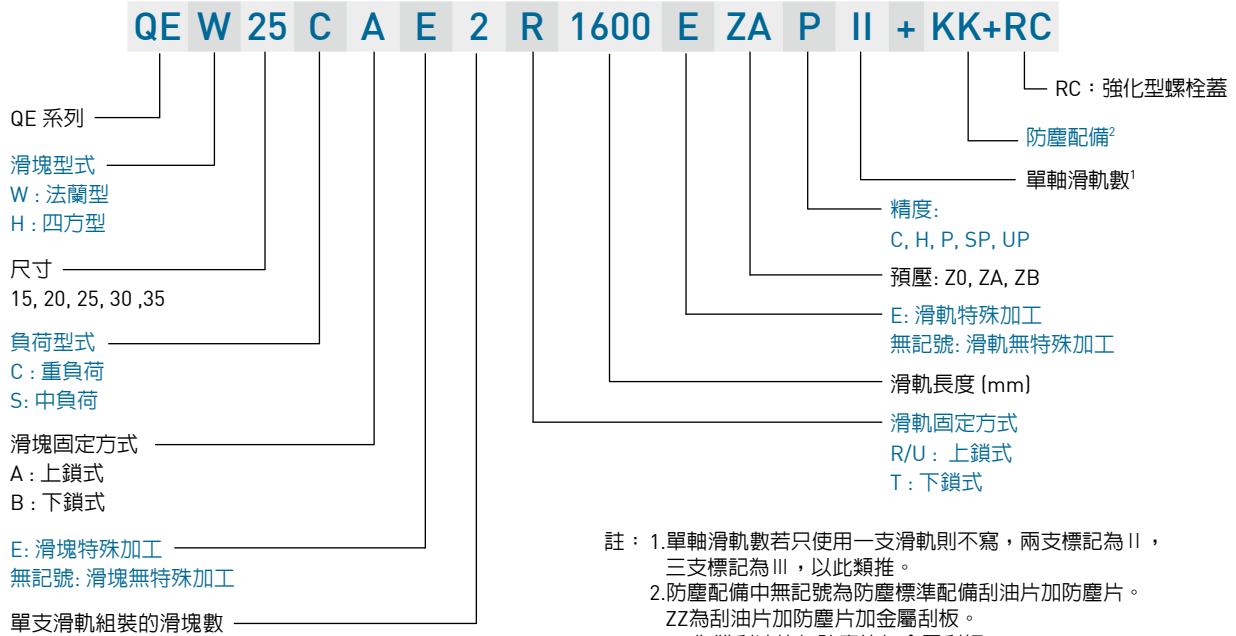

(2) 互換性線性滑軌產品型號

○ 互換型滑塊產品型號

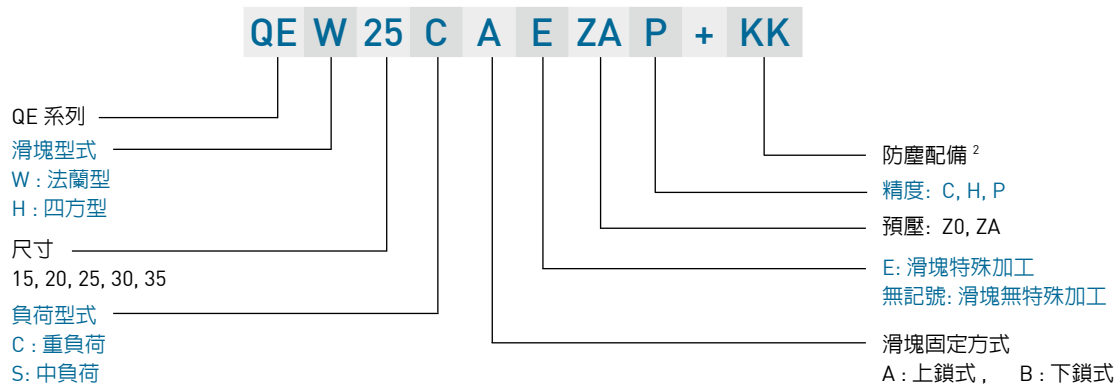

○ 互換型滑軌產品型號(與EG系列共用)

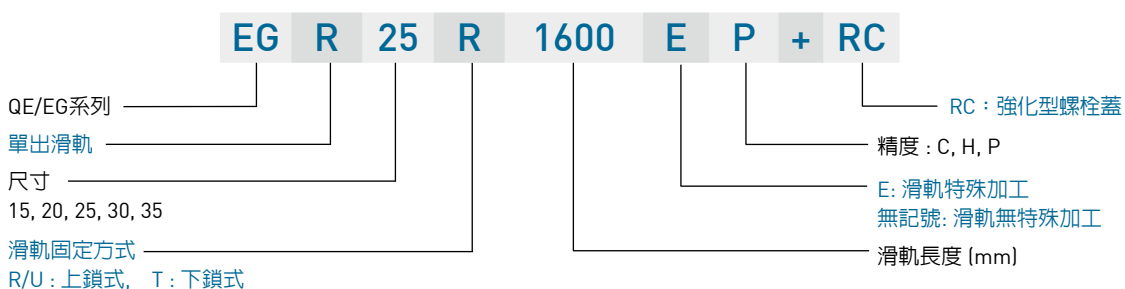

2-6-3 QE 系列型式

(1) 滑塊型式

HIWIN提供法蘭型及四方型兩種線性滑軌。

表格2-6-1 滑塊型式

型式	規格	形狀	高度尺寸 (mm)	滑軌長度 (mm)	應用設備
四方型	QEH-SA QEH-CA		24	100	<ul style="list-style-type: none"> ○ 自動化裝置 ○ 高速運輸設備 ○ 精密量測儀器 ○ 半導體設備
			↓	↓	
48	4000				
↓	↓				
法蘭型	QEW-SA QEW-CA		24	100	
			↓	↓	
	48	4000			
	↓	↓			
QEW-SB QEW-CB		24	100		
		↓	↓		
48	4000				
↓	↓				

(2) 滑軌型式

除了一般上鎖式螺絲孔滑軌外，HIWIN亦提供下鎖式螺絲孔滑軌，方便客戶安裝使用。

表格2-6-2 滑軌型式

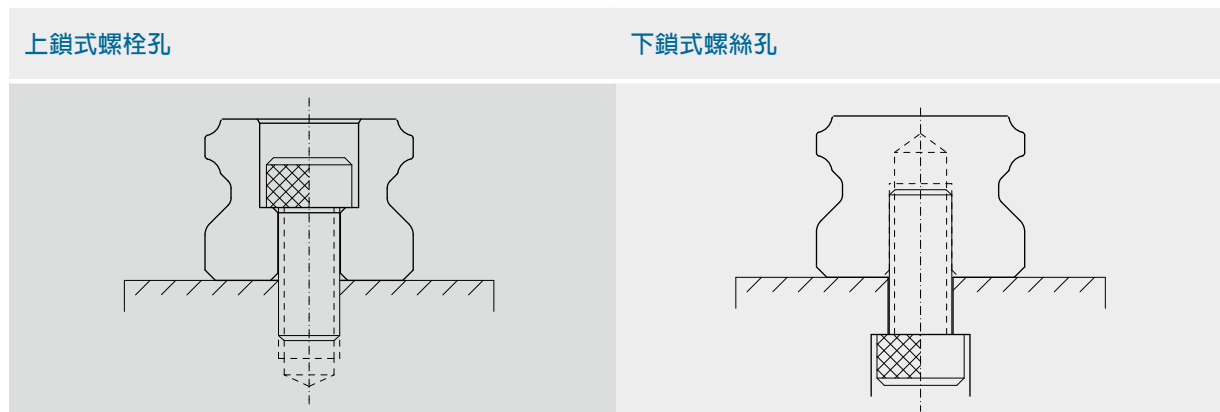

QE系列

靜音式低組裝型滾珠線性滑軌

2-6-4 精度等級

QE系列線性滑軌的精度，分為普通、高、精密、超精密、超高精密級共五級，客戶可依設備精度需求選用精度。

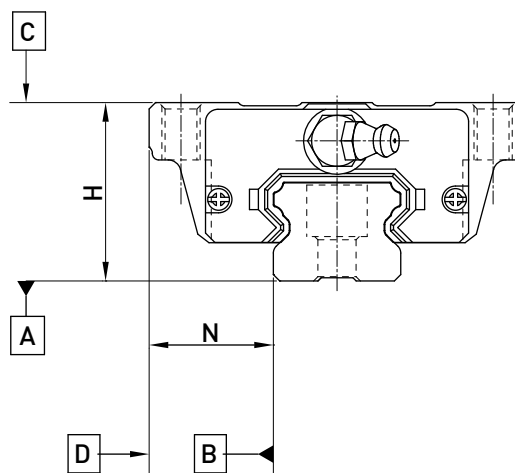

(1) 非互換性線性滑軌精度

表格2-6-3 組套件精度表

單位：mm

型號	QE - 15, 20				
精度等級	普通級 (C)	高級 (H)	精密級 (P)	超精密級 (SP)	超高精密級 (UP)
高度H的容許尺寸誤差	± 0.1	± 0.03	0 - 0.03	0 - 0.015	0 - 0.008
寬度N的容許尺寸誤差	± 0.1	± 0.03	0 - 0.03	0 - 0.015	0 - 0.008
成對高度H的相互誤差	0.02	0.01	0.006	0.004	0.003
成對寬度N的相互誤差	0.02	0.01	0.006	0.004	0.003
滑塊C面對滑軌A面的行走平行度	行走平行度(見表格2-6-7)				
滑塊D面對滑軌B面的行走平行度	行走平行度(見表格2-6-7)				

表格2-6-4 組套件精度表

單位：mm

型號	QE - 25, 30, 35				
精度等級	普通級 (C)	高級 (H)	精密級 (P)	超精密級 (SP)	超高精密級 (UP)
高度H的容許尺寸誤差	± 0.1	± 0.04	0 - 0.04	0 - 0.02	0 - 0.01
寬度N的容許尺寸誤差	± 0.1	± 0.04	0 - 0.04	0 - 0.02	0 - 0.01
成對高度H的相互誤差	0.02	0.015	0.007	0.005	0.003
成對寬度N的相互誤差	0.03	0.015	0.007	0.005	0.003
滑塊C面對滑軌A面的行走平行度	行走平行度(見表格2-6-7)				
滑塊D面對滑軌B面的行走平行度	行走平行度(見表格2-6-7)				

(2) 互換性線性滑軌精度

表格2-6-5 單出件精度表

單位：mm

型號	QE - 15, 20		
精度等級	普通級 (C)	高級 (H)	精密級 (P)
高度H的容許尺寸誤差	± 0.1	± 0.03	± 0.015
寬度N的容許尺寸誤差	± 0.1	± 0.03	± 0.015
成對高度H的相互誤差	0.02	0.01	0.006
成對寬度N的相互誤差	0.02	0.01	0.006
滑塊C面對滑軌A面的行走平行度	行走平行度(見表格2-6-7)		
滑塊D面對滑軌B面的行走平行度	行走平行度(見表格2-6-7)		

表格2-6-6 單出件精度表

單位：mm

型號	QE - 25, 30, 35		
精度等級	普通級 (C)	高級 (H)	精密級 (P)
高度H的容許尺寸誤差	± 0.1	± 0.04	± 0.02
寬度N的容許尺寸誤差	± 0.1	± 0.04	± 0.02
成對高度H的相互誤差	0.02	0.015	0.007
成對寬度N的相互誤差	0.03	0.015	0.007
滑塊C面對滑軌A面的行走平行度	行走平行度(見表格2-6-7)		
滑塊D面對滑軌B面的行走平行度	行走平行度(見表格2-6-7)		

(3) 行走平行度精度

表格2-6-7 行走平行度精度

滑軌長度(mm)	精度等級(μm)				
	C	H	P	SP	UP
~ 100	12	7	3	2	2
100 ~ 200	14	9	4	2	2
200 ~ 300	15	10	5	3	2
300 ~ 500	17	12	6	3	2
500 ~ 700	20	13	7	4	2
700 ~ 900	22	15	8	5	3
900 ~ 1,100	24	16	9	6	3
1,100 ~ 1,500	26	18	11	7	4
1,500 ~ 1,900	28	20	13	8	4
1,900 ~ 2,500	31	22	15	10	5
2,500 ~ 3,100	33	25	18	11	6
3,100 ~ 3,600	36	27	20	14	7
3,600 ~ 4,000	37	28	21	15	7

QE系列

靜音式低組裝型滾珠線性滑軌

2-6-5 預壓力

(1) 預壓力定義

預壓力是預先給與鋼珠負荷力，亦即加大鋼珠直徑，利用鋼珠與珠道之間負向間隙給與預壓，此舉能提高線性滑軌的剛性及消除間隙；以上圖來解釋，提高預壓力可增加線性滑軌剛性。但小規格建議選用輕預壓以下預壓，以避免因預壓選用過重降低其使用壽命。

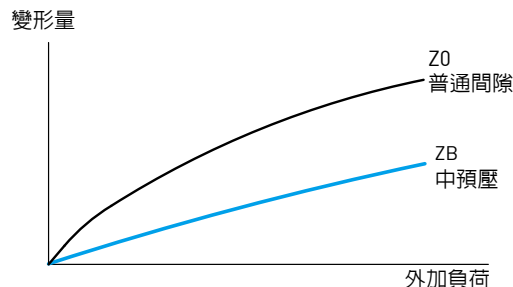

(2) 預壓等級

QE 系列線性滑軌提供三種標準預壓，可依據用途選擇適當預壓力。

表格2-6-8 預壓等級

預壓等級	標記	預壓力	使用條件
普通間隙	Z0	0~0.02C	負荷方向固定且衝擊小，精度要求低
輕預壓	ZA	0.03C~0.05C	輕負荷且要求高精度
中預壓	ZB	0.06C~0.08C	高剛性要求，且有振動，衝擊之使用環境
等級	互換性線軌 (單出件)		非互換性線軌 (組套件)
預壓等級	Z0, ZA	Z0, ZA, ZB	

註：預壓力中C為動額定負荷

2-6-6 油嘴位置

依客戶需要在滑塊前端或後端裝上油嘴以供手動打油，QE系列特別在端蓋側邊預留側油孔位置安裝油嘴(一般為直油嘴)，提供側向打油，側向打油的位置建議在非側基準邊，但若有特殊需要亦可放在側基準邊。客戶如有上述側向打油需求請與我們聯絡。QE系列在端蓋頂端亦預留上油孔位置，客戶若欲從端蓋上方供油，須使用直徑0.8mm的金屬針以預熱的方式，在指定位置將上油孔穿通，再將密封環安裝於凹處即可，避免使用鑽頭穿通上油孔，碎屑有汙染油道的危險。使用接管方式自動供潤滑油脂之線性滑軌，則可依連接管型式選用安裝油管接頭。

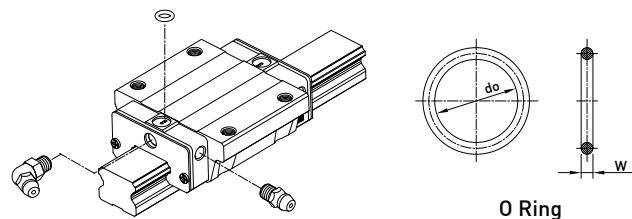

表格2-6-9 O-Ring 規格與穿孔最大容許深度

規格	O-Ring規格		穿孔最大容許深度 T_{max} (mm)
	do (mm)	W (mm)	
QE 15	2.5±0.15	1.5±0.15	5.3
QE 20	4.5±0.15	1.5±0.15	5.8
QE 25	3±0.15	2.5±0.15	7
QE 30	4.5±0.15	1.5±0.15	7.8
QE 35	4.5±0.15	1.5±0.15	8.3

2-6-7 防塵配備

(1) 標準防塵配備代碼

若有下列防塵配備需求時，請於產品型號後面加註代碼。

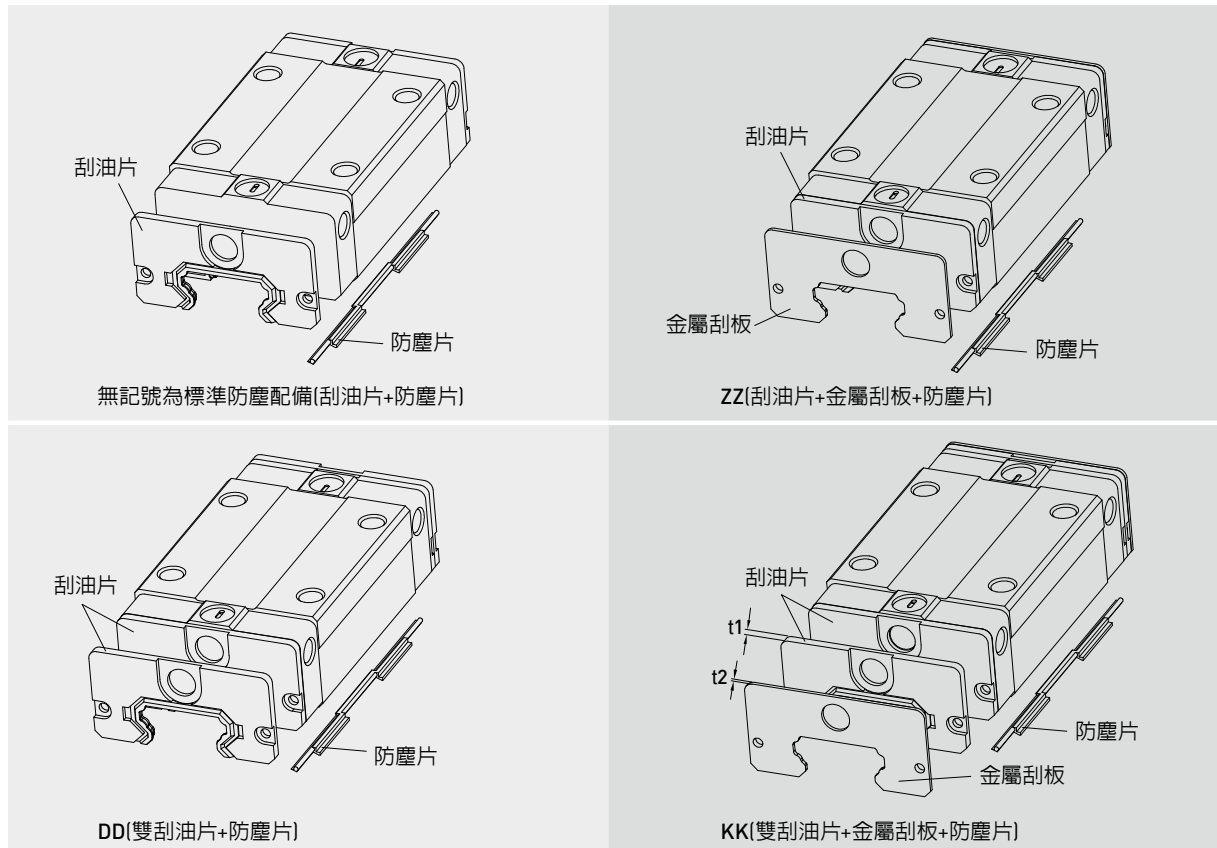

(2) 防塵配備說明

● 刮油片及底部防塵片

阻止加工鐵屑或塵粒進入滑塊裏面，破壞珠道表面而降低線性滑軌壽命。

● 雙層刮油片

加倍刮屑效果，即使在重切削加工環境中，異物完全被排除於滑塊外。

表格2-6-10 刮油片厚度

規格	厚度 (t1) (mm)	規格	厚度 (t1) (mm)
QE 15 ES	2	QE 30 ES	2.5
QE 20 ES	2	QE 35 ES	2
QE 25 ES	2.5		

● 金屬刮板

可隔離高溫鐵屑或加工火花，並排除大體積雜質。

表格2-6-11 金屬刮板厚度

規格	增加厚度 (t2) (mm)	規格	厚度 (t2) (mm)
QE 15 SC	1	QE 30 SC	1
QE 20 SC	1	QE 35 SC	1.5
QE 25 SC	1		

QE系列

靜音式低組裝型滾珠線性滑軌

(3) 防塵代碼之滑塊總長度

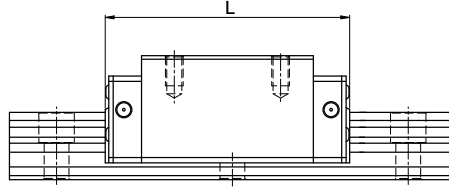

表格2-6-12 滑塊總長度

單位：mm

規格	滑塊總長度 (L)			
	SS	ZZ	DD	KK
QE15S	40.1 (42.9)	42.1 (46.5)	44.1 (46.9)	46.1 (50.5)
QE15C	56.8 (59.6)	58.8 (63.2)	60.8 (63.6)	62.8 (67.2)
QE20S	50.0 (54.0)	52.0 (58.0)	54.0 (58.0)	56.0 (62.0)
QE20C	69.1 (73.1)	71.1 (77.1)	73.1 (77.1)	75.1 (81.1)
QE25S	60.1 (63.5)	62.1 (68.1)	65.1 (68.5)	67.1 (73.1)
QE25C	83.6 (87.0)	85.6 (91.6)	88.6 (92.0)	90.6 (96.6)
QE30S	67.5 (71.3)	69.5 (75.5)	72.5 (76.3)	74.5 (80.5)
QE30C	96.1 (99.9)	98.1 (104.1)	101.1 (104.9)	103.1 (109.1)
QE35S	76.0 (80.0)	79.0 (85.0)	80.0 (84.0)	83.0 (89.0)
QE35C	108.0 (112)	111.0 (117.0)	112.0 (116.0)	115.0 (121.0)

註：()為滑塊最大長度，包含螺絲、刮油片唇部等。

2-6-8 摩擦力

此阻力值為單片刮油片之最大阻力。

表格2-6-13 QE系列刮油片阻力

規格	刮油片阻力 N(kgf)	規格	刮油片阻力 N(kgf)
QE15	1.08(0.11)	QE30	2.06(0.21)
QE20	1.37(0.14)	QE35	2.26(0.23)
QE25	1.67(0.17)		

2-6-9 安裝平面誤差

QE系列為圓弧兩點接觸式線性滑軌，其自動調心的特性可以吸收安裝面的些許誤差而不影響直線運動的順暢性；下表中註明了安裝平面的容許誤差值：

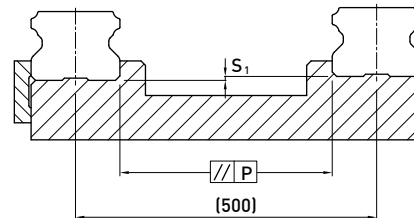

表格2-6-14 容許平行度誤差(P)

單位：μm

規格	預壓等級			規格	預壓等級		
	Z0	ZA	ZB		Z0	ZA	ZB
QE15	25	18	-	QE30	40	30	27
QE20	25	20	18	QE35	50	35	30
QE25	30	22	20				

表格2-6-15 容許上下水平度誤差 (S_i)

單位：μm

規格	預壓等級			規格	預壓等級		
	Z0	ZA	ZB		Z0	ZA	ZB
QE15	130	85	-	QE30	170	110	90
QE20	130	85	50	QE35	210	150	120
QE25	130	85	70				

註：容許值與軸間距離成比例

2-6-10 安裝注意事項

(1) 安裝面肩部高度及倒角

安裝線性滑軌時必須注意安裝面肩部的狀況是否適當，如倒角過大，凸出的地方易造成線性滑軌精度不良，而高度過高則會干涉滑塊。故如果能依照建議要求安裝面肩部，安裝精度不良即可排除。

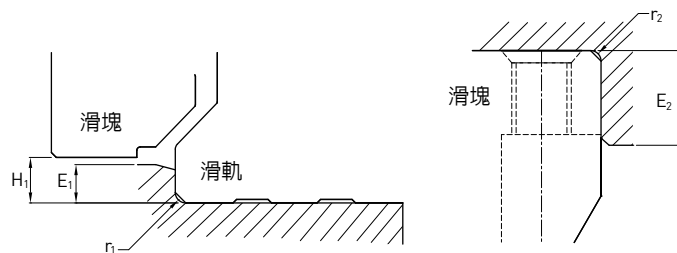

表格2-6-16 肩部高度及倒角

單位：mm

規格	滑軌的最大倒角 r ₁ (mm)	滑塊的最大倒角 r ₂ (mm)	滑軌的肩部高度 E ₁ (mm)	滑塊的肩部高度 E ₂ (mm)	滑塊運行淨高 H ₁ (mm)
QE15	0.5	0.5	2.7	5.0	4.0
QE20	0.5	0.5	5.0	7.0	6.0
QE25	1.0	1.0	5.0	7.5	6.2
QE30	1.0	1.0	7.0	7.0	10.0
QE35	1.0	1.5	7.5	9.5	11.0

(2) 滑軌裝配螺絲之扭力值

安裝滑軌時是否鎖緊貼平基準面影響線性滑軌精度甚劇，因此為達到每顆螺絲都能鎖緊的目的，建議使用下列扭力值鎖裝配螺絲。

表格2-6-17 扭力值

規格	螺絲規格	扭力值 N-cm (kgf-cm)		
		鐵件材質	鑄件材質	鋁合金材質
QE15	M3×0.5P×16L	186(19)	127(13)	98(10)
QE20	M5×0.8P×16L	883(90)	588(60)	441(45)
QE25	M6×1P×20L	1373(140)	921(94)	686(70)
QE30	M6×1P×25L	1373(140)	921(94)	686(70)
QE35	M8×1.25P×25L	3041(310)	2010(205)	1470(150)

註：1 kgf = 9.81 N

(2) QEW-CA / QEW-SA

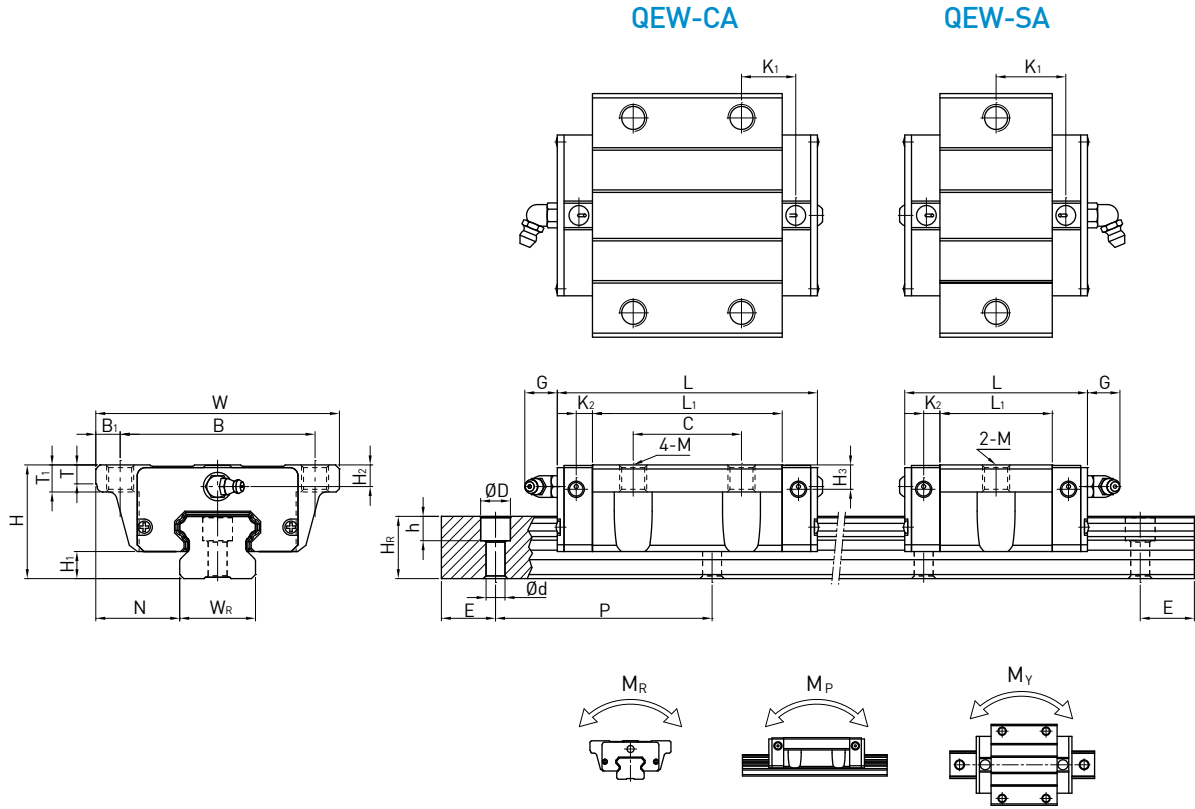

型號	組件尺寸 (mm)		滑塊尺寸 (mm)														滑軌的固定螺栓尺寸 (mm)	基本動額定負荷 C(kN)	基本靜額定負荷 C ₀ (kN)	容許靜力矩			重量									
	H	H ₁	N	W	B	B ₁	C	L ₁	L	K ₁	K ₂	G	M	T	T ₁	H ₂				H ₃	W _R	H _R	D	h	d	P	E	M _R	M _P	M _Y	滑塊	滑軌
																															kg	kg/m
QEW15SA	24	4	18.5	52	41	5.5	-	23.1	40.1	14.8	3.5	5.7	M5	5	7	5.5	6	15	12.5	6	4.5	3.5	60	20	M3×16	8.56	8.79	0.07	0.03	0.03	0.12	1.25
QEW15CA							26	39.8	56.8	10.15																						
QEW20SA	28	6	19.5	59	49	5	-	29	50	18.75	4.15	12	M6	7	9	6	6.5	20	15.5	9.5	8.5	6	60	20	M5×16	11.57	12.18	0.13	0.05	0.05	0.19	2.08
QEW20CA							32	48.1	69.1	12.3																						
QEW25SA	33	6.2	25	73	60	6.5	-	35.5	60.1	21.9	5	12	M8	7.5	10	8	8	23	18	11	9	7	60	20	M6×20	18.24	18.90	0.22	0.10	0.10	0.34	2.67
QEW25CA							35	59	83.6	16.15																						
QEW30SA	42	10	31	90	72	9	-	41.5	67.5	25.75	6	12	M10	7	10	8	9	28	23	11	9	7	80	20	M6×25	26.27	27.82	0.40	0.18	0.18	0.61	4.35
QEW30CA							40	70.1	96.1	20.05																						
QEW35SA	48	11	33	100	82	9	-	51	76	30.3	6.25	12	M10	10	13	8.5	8.5	34	27.5	14	12	9	80	20	M8×25	36.39	36.43	0.61	0.33	0.33	0.77	6.14
QEW35CA							50	83	108	21.3																						

註：1 kgf = 9.81 N

2-7 QW 系列—靜音式寬幅型滾珠線性滑軌

2-7-1 QW 系列線性滑軌特點

QW靜音式寬幅型滾珠線性滑軌，由於增加了線軌寬度以及降低組合高度，可於有限的安裝空間內實現超高扭轉阻抗能力，因此可採用單軸的方式使用。另外，搭載具儲油功能的SynchMotion®技術同步聯結器，可有效降低運轉噪音、提升運轉平順性、壽命與潤滑效率，因此具有更廣泛的產業應用性，可適用於高速、寧靜與低發塵需求的高科技產業。

2-7-2 QW 本體結構

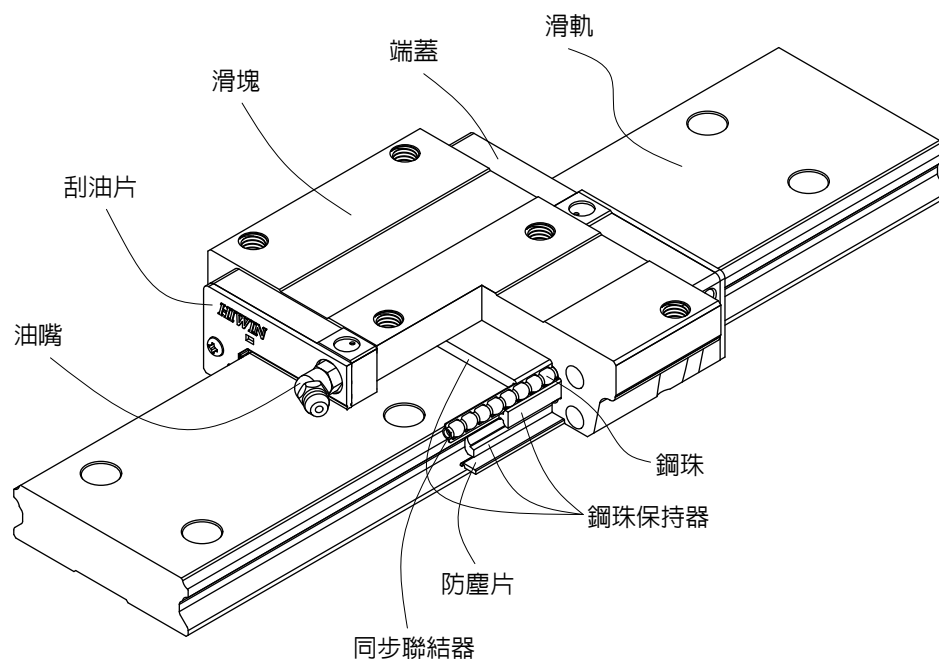

2-7-3 產品規格說明

QW系列分為非互換性及互換性型兩種線性滑軌，兩者規格尺寸相同，主要差異點在於互換性型之滑塊、滑軌可單獨互換使用，較便利，但其組合精度無法達到非互換性型之超精密級以上的精度，不過由於HIWIN互換性型之組合精度目前已達到一定的水準，對不需配對安裝線性滑軌的客戶而言，是一項便利的選擇。線性滑軌的產品規格型號主要標明線性滑軌尺寸、型式、精度等級、預壓等規格要求，以利訂貨時雙方對產品的確認。

QW系列與WE系列滑軌共用，客戶無需為了選用靜音式產品而重新設計安裝尺寸，如此更加提升了QW系列的應用性與可互換性。

QW系列

靜音式寬幅型滾珠線性滑軌

(1) 非互換性線性滑軌產品型號

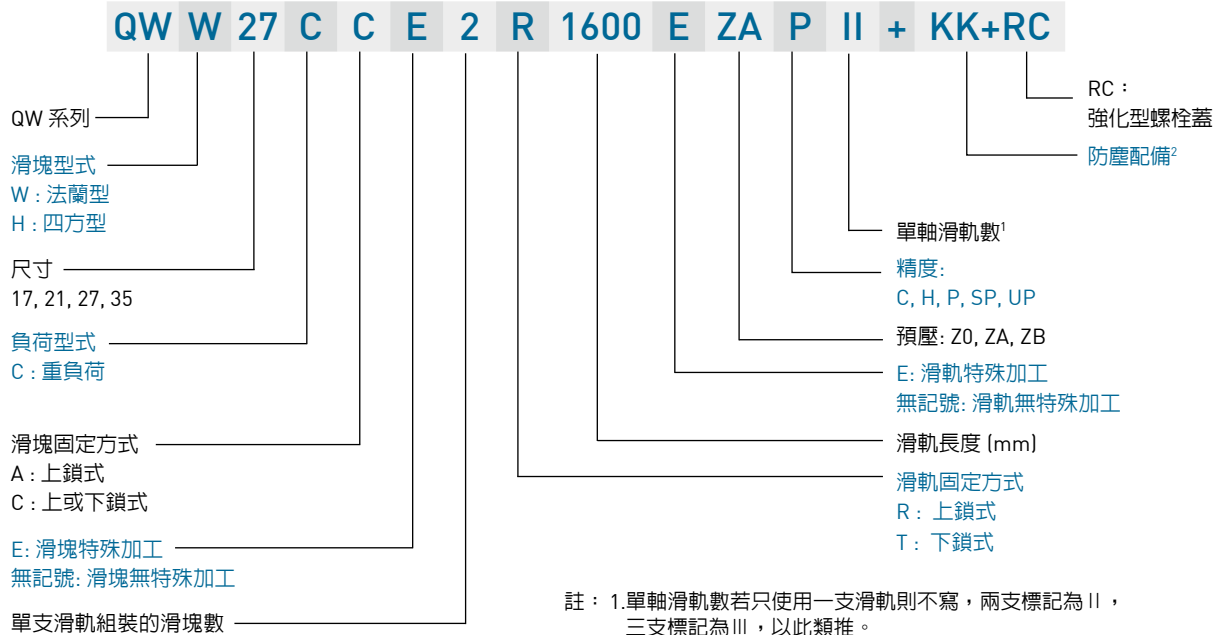

註：1.單軸滑軌數若只使用一支滑軌則不寫，兩支標記為II，三支標記為III，以此類推。
2.防塵配備中無記號為防塵標準配備刮油片加防塵片。
ZZ為刮油片加防塵片加金屬刮板。
KK為雙刮油片加防塵片加金屬刮板。
DD為雙刮油片加防塵片。

(2) 互換性線性滑軌產品型號

○ 互換型滑塊產品型號

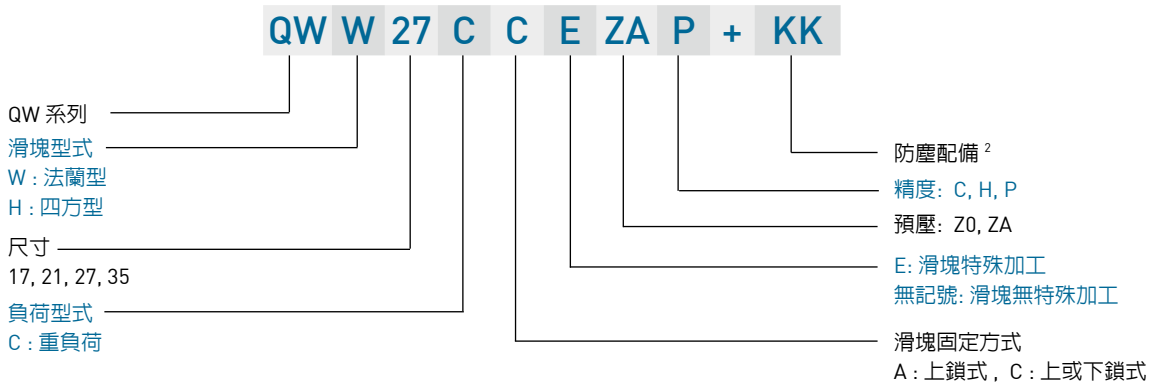

○ 互換型滑軌產品型號

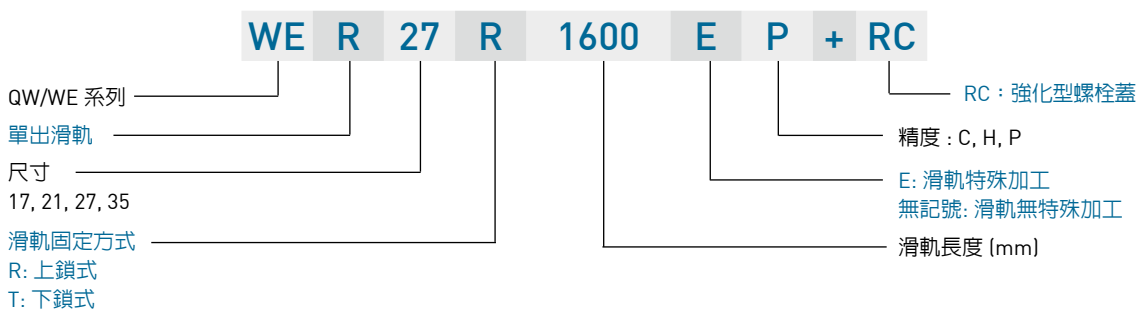

2-7-4 QW 系列型式

(1) 滑塊型式

HIWIN提供法蘭型及四方型兩種線性滑軌。

表格2-7-1 滑塊型式

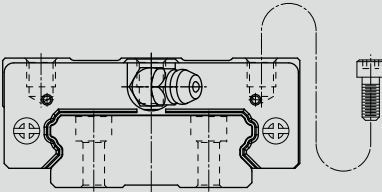
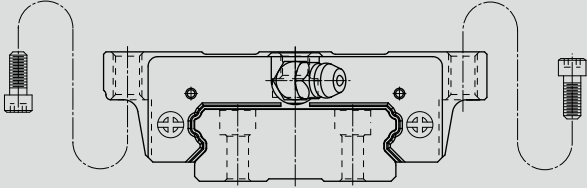
型式	規格	形狀	高度尺寸 (mm)	滑軌長度 (mm)	應用設備
四方型	QWH-CA		17	100	<ul style="list-style-type: none"> ○ 自動化裝置 ○ 高速運輸設備 ○ 精密量測儀器 ○ 半導體設備
			↓	↓	
35	4000				
↓	↓				
法蘭型	QWW-CC		17	100	
			↓	↓	
35	4000				
↓	↓				

(2) 滑軌型式

除了一般上鎖式螺栓孔滑軌外，HIWIN亦提供下鎖式螺絲孔滑軌，方便客戶安裝使用。

表格2-7-2 滑軌型式

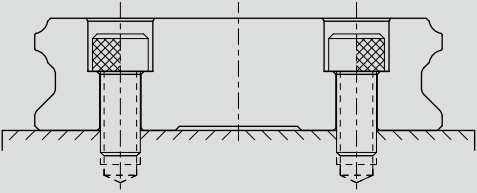
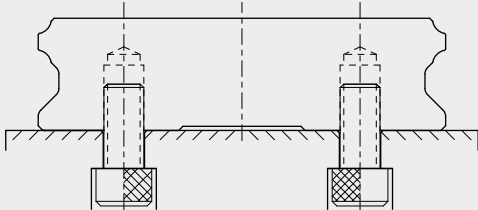
上鎖式螺栓孔	下鎖式螺絲孔
	

QW系列

靜音式寬幅型滾珠線性滑軌

2-7-5 精度等級

QW系列線性滑軌的精度，分為普通、高、精密、超精密、超高精密級共五級，客戶可依設備精度需求選用精度。

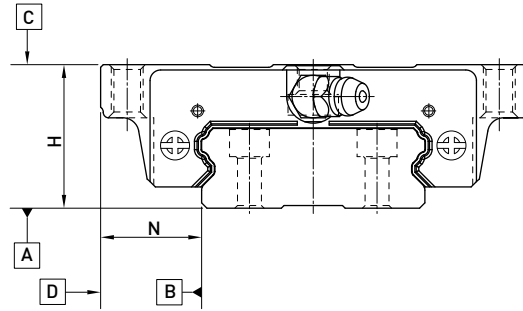

(1) 非互換性線性滑軌精度

表格2-7-3 組套件精度表

單位：mm

型號	QW - 17, 21					QW - 27, 35				
	普通級 (C)	高級 (H)	精密級 (P)	超精密級 (SP)	超高精密級 (UP)	普通級 (C)	高級 (H)	精密級 (P)	超精密級 (SP)	超高精密級 (UP)
高度H的容許尺寸誤差	± 0.1	± 0.03	0 - 0.03	0 - 0.015	0 - 0.008	± 0.1	± 0.04	0 - 0.04	0 - 0.02	0 - 0.01
寬度N的容許尺寸誤差	± 0.1	± 0.03	0 - 0.03	0 - 0.015	0 - 0.008	± 0.1	± 0.04	0 - 0.04	0 - 0.02	0 - 0.01
成對高度H的相互誤差	0.02	0.01	0.006	0.004	0.003	0.02	0.015	0.007	0.005	0.003
成對寬度N的相互誤差	0.02	0.01	0.006	0.004	0.003	0.03	0.015	0.007	0.005	0.003
滑塊C面對滑軌A面的行走平行度	行走平行度(見表格2-7-5)									
滑塊D面對滑軌B面的行走平行度	行走平行度(見表格2-7-5)									

(2) 互換性線性滑軌精度

表格2-7-4 單出件精度表

單位：mm

型號	QW - 17, 21			QW - 27, 35		
	普通級 (C)	高級 (H)	精密級 (P)	普通級 (C)	高級 (H)	精密級 (P)
高度H的容許尺寸誤差	± 0.1	± 0.03	± 0.015	± 0.1	± 0.04	± 0.02
寬度N的容許尺寸誤差	± 0.1	± 0.03	± 0.015	± 0.1	± 0.04	± 0.02
成對高度H的相互誤差	0.02	0.01	0.006	0.02	0.015	0.007
成對寬度N的相互誤差	0.02	0.01	0.006	0.03	0.015	0.007
滑塊C面對滑軌A面的行走平行度	行走平行度(見表格2-7-5)					
滑塊D面對滑軌B面的行走平行度	行走平行度(見表格2-7-5)					

(3) 行走平行度精度

表格2-7-5 行走平行度精度

滑軌長度 (mm)	精度等級 (μm)				
	C	H	P	SP	UP
~ 100	12	7	3	2	2
100 ~ 200	14	9	4	2	2
200 ~ 300	15	10	5	3	2
300 ~ 500	17	12	6	3	2
500 ~ 700	20	13	7	4	2
700 ~ 900	22	15	8	5	3
900 ~ 1,100	24	16	9	6	3
1,100 ~ 1,500	26	18	11	7	4
1,500 ~ 1,900	28	20	13	8	4
1,900 ~ 2,500	31	22	15	10	5
2,500 ~ 3,100	33	25	18	11	6
3,100 ~ 3,600	36	27	20	14	7
3,600 ~ 4,000	37	28	21	15	7

2-7-6 預壓力

(1) 預壓力定義

預壓力是預先給與鋼珠負荷力，亦即加大鋼珠直徑，利用鋼珠與珠道之間負向間隙給與預壓，此舉能提高線性滑軌的剛性及消除間隙；以上圖來解釋，提高預壓力可增加線性滑軌剛性。但小規格建議選用輕預壓以下預壓，以避免因預壓選用過重降低其使用壽命。

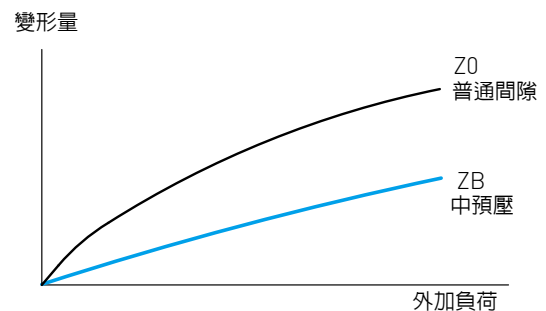

(2) 預壓等級

QW 系列線性滑軌提供三種標準預壓，可依據用途選擇適當預壓力。

表格2-7-6 預壓等級

預壓等級	標記	預壓力	使用條件
普通間隙	Z0	0~ 0.02C	負荷方向固定且衝擊小，精度要求低
輕預壓	ZA	0.03C-0.05C	輕負荷且要求高精度
中預壓	ZB	0.06C~ 0.08C	高剛性要求，且有振動，衝擊之使用環境
等級	互換性線軌 (單出件)		非互換性線軌 (組合件)
預壓等級	Z0, ZA		Z0, ZA, ZB

註：預壓力中C為動額定負荷

QW系列

靜音式寬幅型滾珠線性滑軌

2-7-7 油嘴位置

依客戶需要在滑塊前端或後端裝上油嘴以供手動打油，QW系列特別在端蓋側邊預留側油孔位置安裝油嘴(一般為直油嘴)，提供側向打油，側向打油的位置建議在非側基準邊，但若有特殊需要亦可放在側基準邊。客戶如有上述側向打油需求請與我們聯絡。QW系列在端蓋頂端亦預留上油孔位置，客戶若欲從端蓋上方供油，須使用直徑0.8mm的金屬針以預熱的方式，在指定位置將上油孔穿通，再將密封環安裝於凹處即可，避免使用鑽頭穿通上油孔，碎屑有汙染油道的危險。使用接管方式自動供潤滑油脂之線性滑軌，則可依連接管型式選用安裝油管接頭。

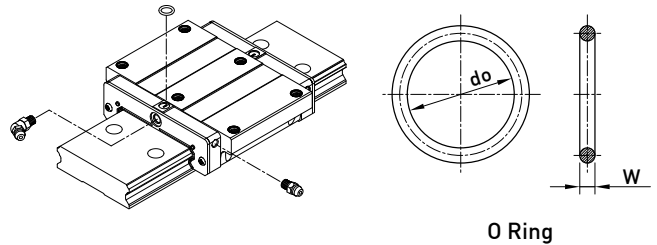

表格2-7-7 O-Ring 規格與穿孔最大容許深度

規格	O-Ring規格		穿孔最大容許深度 T_{max} (mm)
	do (mm)	W (mm)	
QW 21	2.5±0.15	1.5±0.15	4.2
QW 27	2.5±0.15	1.5±0.15	5.7
QW 35	4.5±0.15	1.5±0.15	7.6

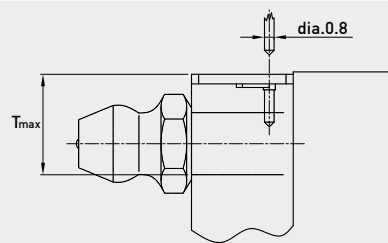

2-7-8 防塵配備

(1) 標準防塵配件代碼

若有下列防塵配備需求時，請於產品型號後面加註代碼。

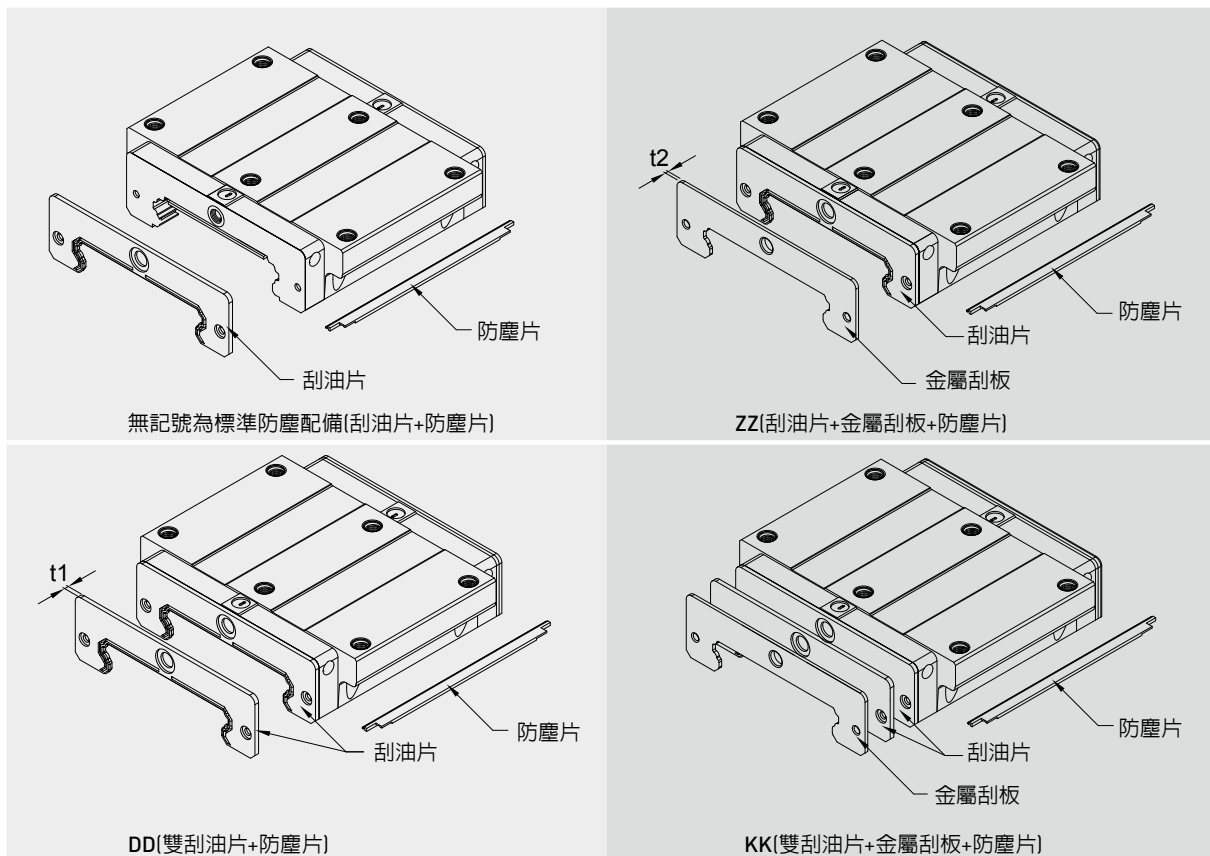

(2) 防塵配件說明

● 刮油片及底部防塵片

阻止加工鐵屑或塵粒進入滑塊裏面，破壞珠道表面而降低線性滑軌壽命。

● 雙層刮油片

加倍刮屑效果，即使在重切削加工環境中，異物完全被排除於滑塊外。

表格2-7-8 刮油片

規格	厚度 (t1) (mm)	規格	厚度 (t1) (mm)
QW17	1.6	QW27	2
QW21	2	QW35	2

● 金屬刮板

可隔離高溫鐵屑或加工火花，並排除大體積雜質。

表格2-7-9 金屬刮板

規格	厚度 (t2) (mm)	規格	厚度 (t2) (mm)
QW17	1	QW27	1
QW21	1	QW35	1.5

(3) 防塵代碼之滑塊總長度

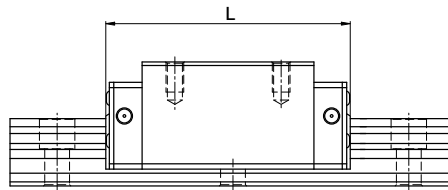

表格2-7-10 滑塊總長度

單位：mm

規格	滑塊總長度 (L)			
	SS	ZZ	DD	KK
QW17C	51.0 (53.0)	53.0 (56.0)	54.2 (56.2)	56.2 (59.2)
QW21C	59.0 (63.0)	61.0 (67.0)	63.0 (67.0)	65.0 (71.0)
QW27C	73.2 (77.2)	75.2 (81.2)	77.2 (81.2)	79.2 (85.2)
QW35C	107.0 (111.0)	110.0 (116.0)	111.0 (115.0)	114.0 (120.0)

註：()為滑塊最大長度，包含螺絲、刮油片唇部等。

2-7-9 摩擦力

此阻力值為單片刮油片之最大阻力。

表格2-7-11 QW系列刮油片阻力

規格	刮油片阻力 N(kgf)	規格	刮油片阻力 N(kgf)
QW17	1.18 (0.12)	QW27	2.94 (0.3)
QW21	1.96 (0.2)	QW35	3.92 (0.4)

註：1 kgf = 9.81 N

QW系列

靜音式寬幅型滾珠線性滑軌

2-7-10 安裝平面誤差

QW系列為圓弧兩點接觸式線性滑軌，其自動調心的特性可以吸收安裝面的些許誤差而不影響直線運動的順暢性；下表中註明了安裝平面的容許誤差值：

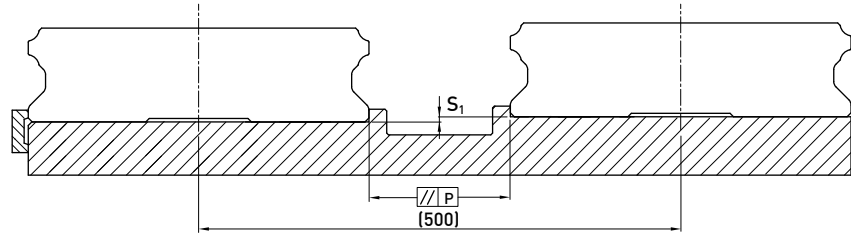

表格2-7-12 容許平行度誤差(P)

單位：μm

規格	預壓等級			規格	預壓等級		
	Z0	ZA	ZB		Z0	ZA	ZB
QW17	20	15	-	QW27	25	20	-
QW21	25	18	-	QW35	30	22	20

表格2-7-13 容許上下水平度誤差 (S₁)

單位：μm

規格	預壓等級			規格	預壓等級		
	Z0	ZA	ZB		Z0	ZA	ZB
QW17	65	20	-	QW27	130	85	-
QW21	130	85	-	QW35	130	85	70

註：容許值與軸間距離成比例

2-7-11 安裝注意事項

(1) 安裝面肩部高度及倒角

安裝線性滑軌時必須注意安裝面肩部的狀況是否適當，如倒角過大，凸出的地方易造成線性滑軌精度不良，而高度過高則會干涉滑塊。故如果能依照建議要求安裝面肩部，安裝精度不良即可排除。

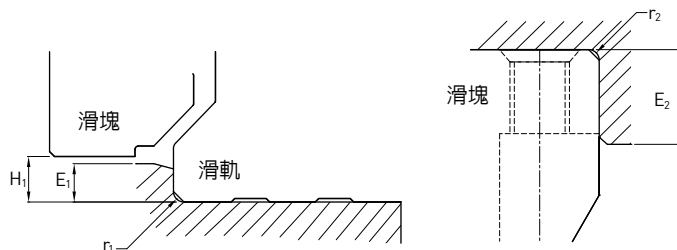

表格2-7-14 肩部高度及倒角

單位：mm

規格	滑軌的最大倒角 r ₁ (mm)	滑塊的最大倒角 r ₂ (mm)	滑軌端安裝肩部高度 E ₁ (mm)	滑塊端安裝肩部高度 E ₂ (mm)	滑塊運行淨高 H ₁ (mm)
QW17	0.4	0.4	2.0	4.0	2.5
QW21	0.4	0.4	2.5	5.0	3.0
QW27	0.5	0.4	2.5	7.0	4.0
QW35	0.5	0.5	2.5	10.0	4.0

(2) 滑軌裝配螺絲之扭力值

安裝滑軌時是否鎖緊貼平基準面影響線性滑軌精度甚劇，因此為達到每顆螺絲都能鎖緊的目的，建議使用下列扭力值鎖裝配螺絲。

表格2-7-15 扭力值

規格	螺絲規格	扭力值 N-cm (kgf-cm)		
		鐵件材質	鑄件材質	鋁合金材質
QW17	M4×0.7P×12L	392 (40)	274 (28)	206 (21)
QW21	M4×0.7P×12L	392 (40)	274 (28)	206 (21)
QW27	M4×0.7P×16L	392 (40)	274 (28)	206 (21)
QW35	M6×1P×20L	1373 (140)	921 (94)	686 (70)

註: 1 kgf = 9.81 N

2-7-12 單支滑軌標準長度及最大長度

HIWIN 備有滑軌標準長度庫存供應客戶需求。若客戶訂購非標準長度滑軌時，端面距離E的尺寸最好不要大於1/2P，防止因E的尺寸過大導致滑軌裝配後端部的不穩定，而降低線性滑軌的精度。

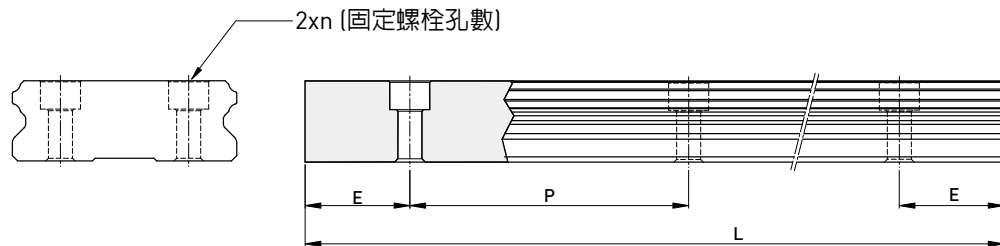

$$L = (n - 1) \times P + 2 \times E \quad \text{Eq.2.3}$$

L: 滑軌總長 (mm)

n: 螺栓孔數

P: 螺栓孔間距離 (mm)

E: 螺栓孔至端面距離 (mm)

表格2-7-16 軌道長度

單位: mm

項目	QWR17	QWR21	QWR27	QWR35
標準長度L(n)	110 (3)	130 (3)	220 (4)	280 (4)
	190 (5)	230 (5)	280 (5)	440 (6)
	310 (8)	380 (8)	340 (6)	600 (8)
	390 (10)	480 (10)	460 (8)	760 (10)
	470 (12)	580 (12)	640 (11)	1000 (13)
	550 (14)	780 (16)	820 (14)	1,640 (21)
	-	-	1,000 (17)	2,040 (26)
	-	-	1,240 (21)	2,520 (32)
	-	-	1,600 (27)	3,000 (38)
間距(P)	40	50	60	80
標準端距 (E _s)	15	15	20	20
標準端距最大長度	3,990 (100)	3,980 (80)	4,000 (67)	3,960 (50)
最大長度	4,000	4,000	4,000	4,000

註: 1. 一般滑軌E尺寸公差為0.5--0.5 mm，滑軌接零件端距E尺寸公差較嚴格為0--0.3 mm。

2. 標準端距最大長度是指左、右端距皆為標準端距之滑軌最大長度。

3. 若客戶需要不同的E尺寸，請與HIWIN聯絡。

2-7-13 QW 系列線性滑軌尺寸表

(1) QWH-CA

QWH-17,21CA

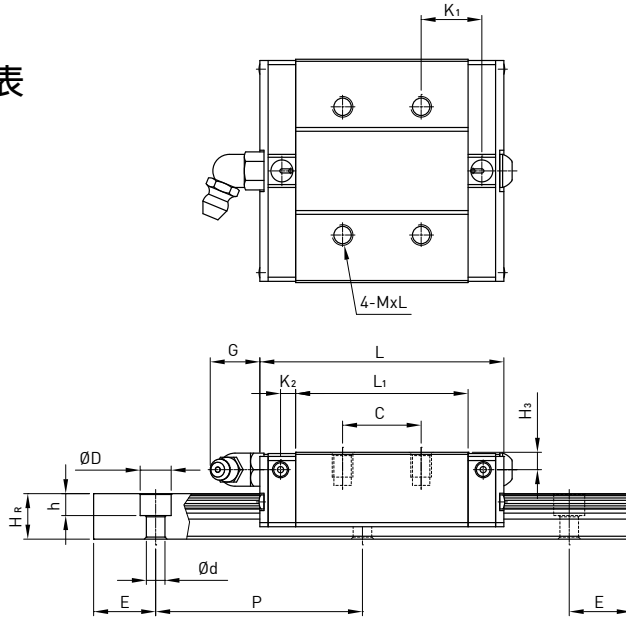
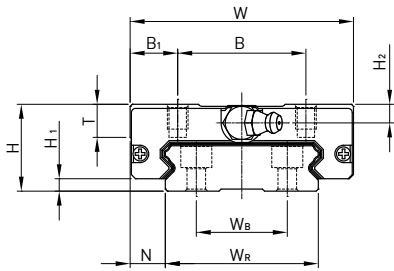

QWH-27,35CA

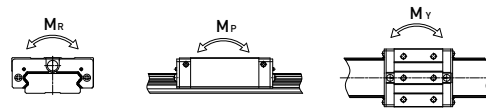
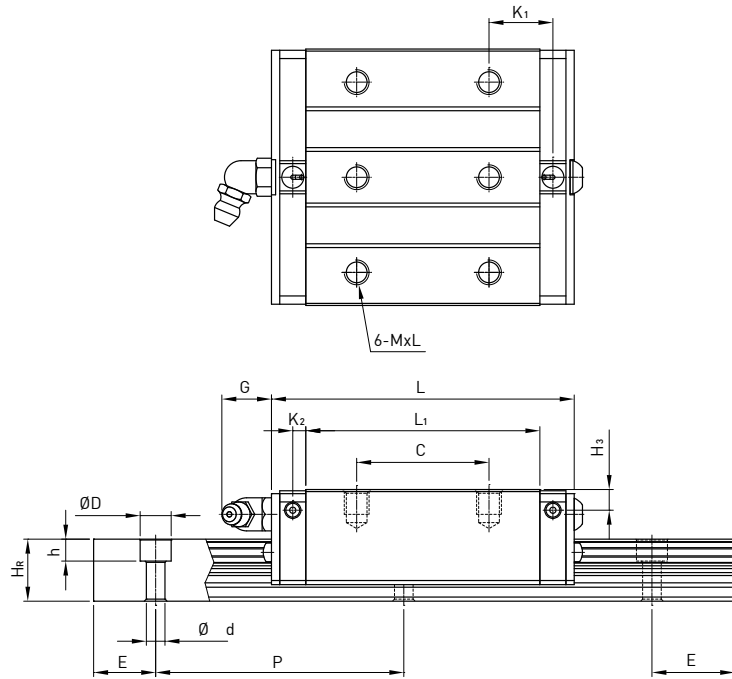
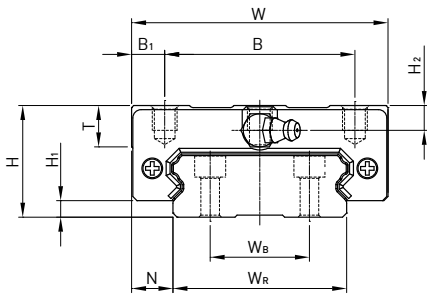

型號	組件尺寸 (mm)		滑塊尺寸 (mm)													導軌尺寸 (mm)					導軌的固定螺栓尺寸	基本動額定負荷 C(kN)	基本靜額定負荷 C ₀ (kN)	容許靜力矩			重量					
	H	H ₁	N	W	B	B ₁	C	L ₁	L	K ₁	K ₂	G	MxL	T	H ₂	H ₃	W _R	W _B	H _R	D				h	d	P	E	M _R	M _P	M _Y	滑塊	滑軌
	mm	mm	mm	mm	mm	mm	mm	mm	mm	mm	mm	mm	mm	mm	mm	mm	mm	mm	mm	mm	mm	mm	mm	mm	mm	kN-m	kN-m	kN-m	kg	kg/m		
QWH17CA	17	2.5	8.5	50	29	10.5	15	38	51	13.95	2.45	4.9	M4x5	6	4	2.5	33	18	9.3	7.5	5.3	4.5	40	15	M4x12	7.32	9.1	0.14	0.055	0.055	0.12	2.2
QWH21CA	21	3	8.5	54	31	11.5	19	41.7	59	14.68	3.3	12	M5x6	8	4.5	4.2	37	22	11	7.5	5.3	4.5	50	15	M4x12	8.1	12.1	0.21	0.08	0.08	0.2	3
QWH27CA	27	4	10	62	46	8	32	56.6	73.2	15.45	3.15	12	M6x6	10	6	5	42	24	15	7.5	5.3	4.5	60	20	M4x16	16	22.2	0.42	0.2	0.2	0.35	4.7
QWH35CA	35	4	15.5	100	76	12	50	83	107	21.5	5	12	M8x8	13	8	6.5	69	40	19	11	9	7	80	20	M6x20	36.8	49.2	1.51	0.65	0.65	1.1	9.7

註：1 kgf = 9.81 N

(2) QWW-CC

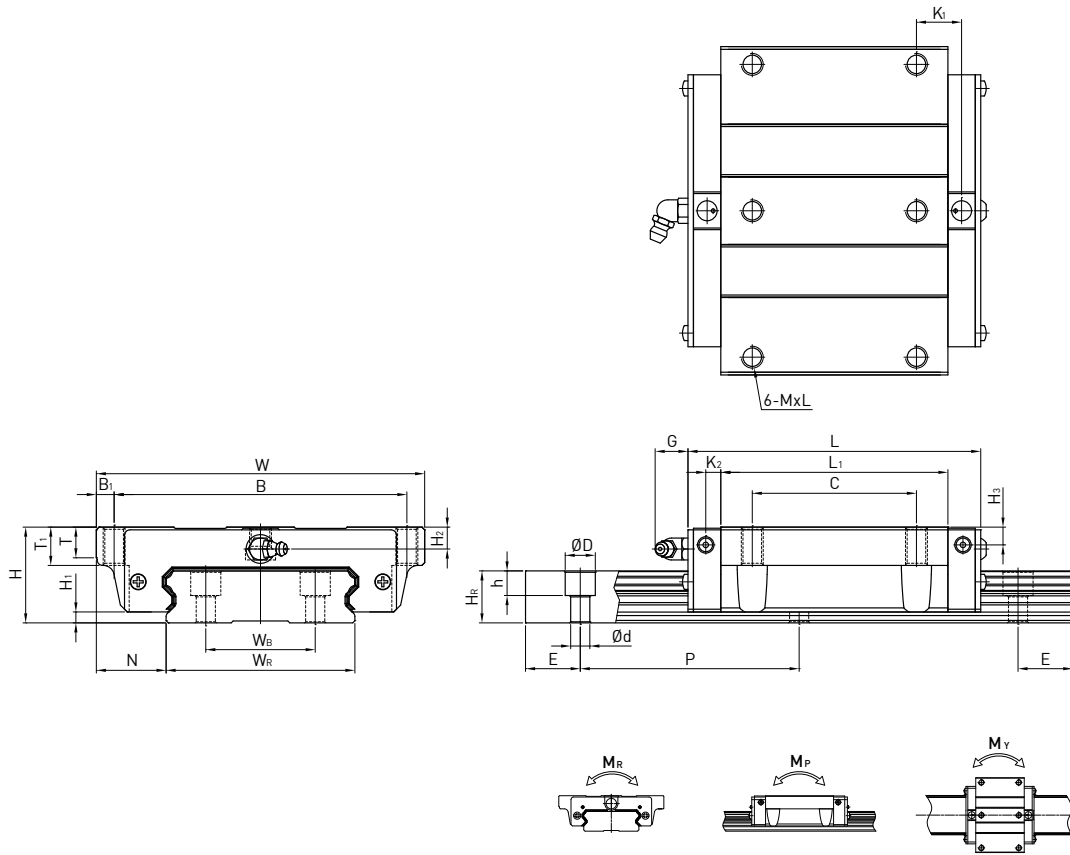

型號	組件尺寸 (mm)			滑塊尺寸 (mm)														滑軌尺寸 (mm)						滑軌的固定螺柱尺寸 (mm)	基本動額定負荷 C(kN)	基本靜額定負荷 C ₀ (kN)	容許靜力矩			重量			
	H	H ₁	N	W	B	B ₁	C	L ₁	L	K ₁	K ₂	G	M	T	T ₁	H ₂	H ₃	W _R	W _B	H _R	D	h	d				P	E	M _R	M _P	M _Y	滑塊	滑軌
	kgf	kgf	kgf	kgf	kgf	kgf	kgf	kgf	kgf	kgf	kgf	kgf	kgf	kgf	kgf	kgf	kgf	kgf	kgf	kgf	kgf	kgf	kgf				kgf	kgf	kgf	kgf	kgf	kgf	kgf
QWW17CC	17	2.5	13.5	60	53	3.5	26	38	51	8.45	2.45	4.9	M4	6	5.1	4	2.5	33	18	9.3	7.5	5.3	4.5	40	15	M4x12	7.32	9.1	0.14	0.055	0.055	0.13	2.2
QWW21CC	21	3	15.5	68	60	4	29	41.7	59	9.68	3.3	12	M5	7.3	8	4.5	4.2	37	22	11	7.5	5.3	4.5	50	15	M4x12	8.1	12.1	0.21	0.08	0.08	0.23	3
QWW27CC	27	4	19	80	70	5	40	56.6	73.2	11.45	3.15	12	M6	8	10	6	5	42	24	15	7.5	5.3	4.5	60	20	M4x16	16	22.2	0.42	0.2	0.2	0.43	4.7
QWW35CC	35	4	25.5	120	107	6.5	60	83	107	16.50	5	12	M8	11.2	14	8	6.5	69	40	19	11	9	7	80	20	M6x20	36.8	49.2	1.51	0.65	0.65	1.26	9.7

註 : 1 kgf = 9.81 N

CG系列

抗扭矩型滾珠線性滑軌

2-8 CG系列—抗扭矩型滾珠線性滑軌

CG系列為四列式圓弧牙型接觸線性滑軌，具備高剛性、高負荷、高扭轉阻抗的特性，同時具備四方向等負載特色該規格可搭配最新滑軌防塵配件。

2-8-1 CG 系列線性滑軌特點

(1) 高抗扭矩能力

來自圓弧溝槽的DB(45-45)組合，相較於DF 構型有更長的抗扭矩力臂($A1 > A$)，並具有承受上下和左右方向負荷的能力，適合有力矩需求的場合使用。

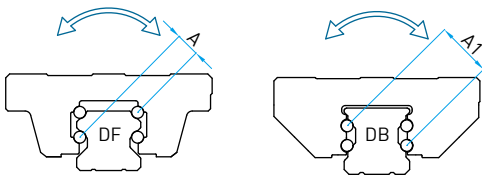

剛性測試

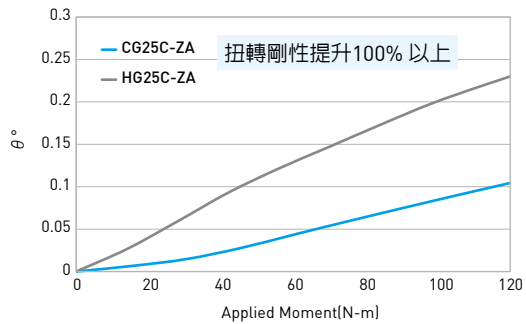

(2) 優化迴流

一體化迴流系統設計，大幅提升滑塊順暢度。

(3) 更佳的防護能力

採用金屬刮板為標準配件，提升滑塊防護力。

(4) 可搭配滑軌防塵配件

軌道可選配使用特殊不鏽鋼帶，取代滑軌螺栓蓋(標配)，適合高防塵需求場合。



傳統螺栓蓋



防塵覆蓋帶

(5) 短行程潤滑

潤滑設計，適合短行程使用。

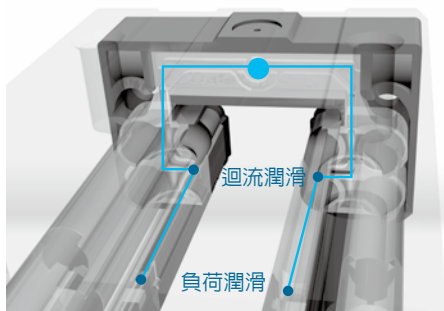

2-8-2 CG本體結構

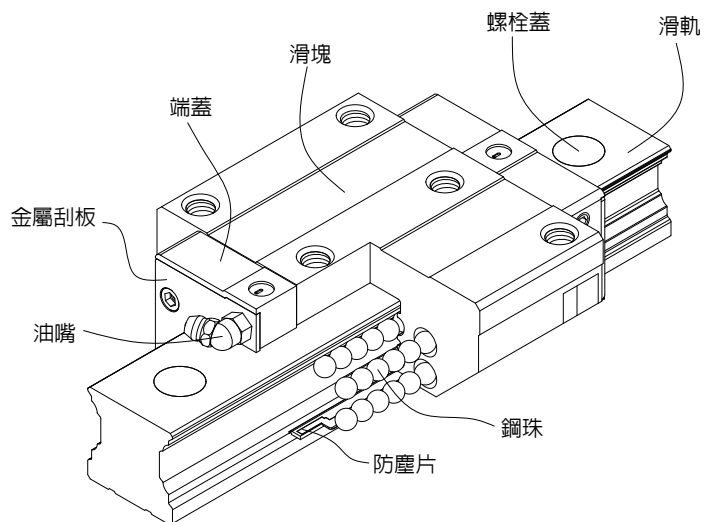

- 滾動循環系統：滑塊、滑軌、端蓋、鋼珠
- 潤滑系統：油嘴、油管接頭
- 防塵系統：刮油片、防塵片、滑軌螺栓蓋、金屬刮板

2-8-3 產品規格說明

CG系列分為非互換性及互換性型兩種線性滑軌，兩者規格尺寸相同，主要差異點在於互換性型之滑塊、滑軌可單出互換使用，較便利，但其組合精度無法達到非互換性型之超高精度，不過由於HIWIN在製造上有良好的尺寸控制及嚴格的品質要求，互換性型之組合精度目前已達到一定的水準，對不需配對安裝線性滑軌的客戶而言，是一項很好的選擇。線性滑軌的產品規格型號主要標明線性滑軌尺寸、型式、精度等級、預壓等規格要求，以利訂貨時雙方對產品的確認。

CG系列

抗扭矩型滾珠線性滑軌

(1) 非互換性線性滑軌產品型號

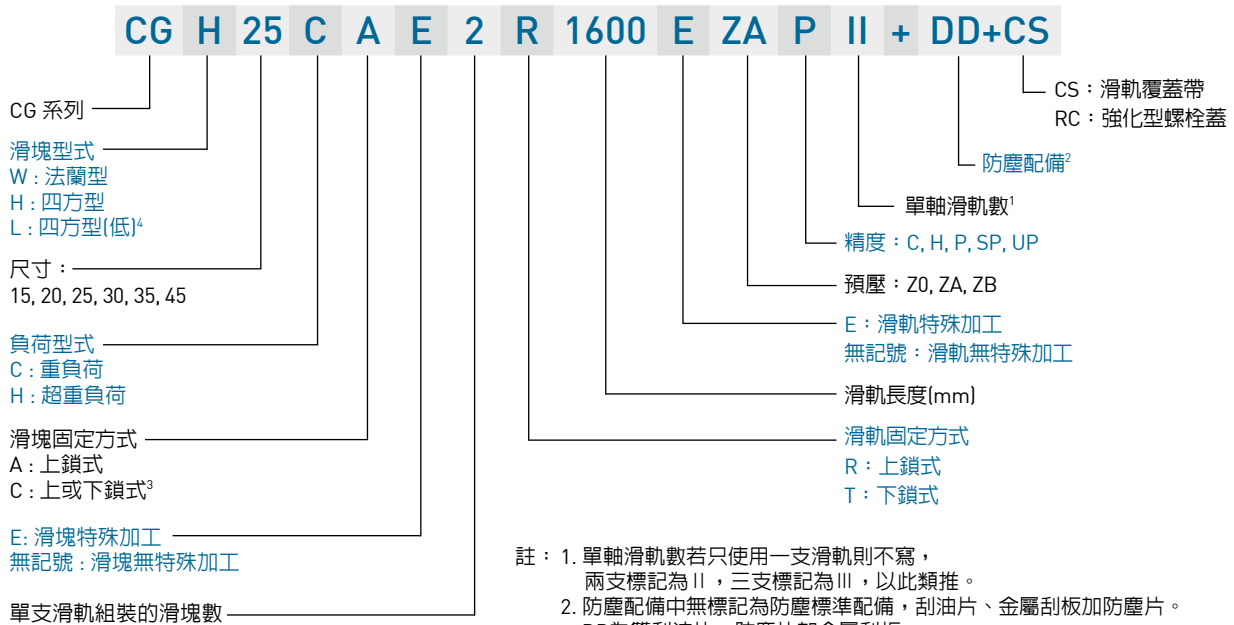

- 註：1. 單軸滑軌數若只使用一支滑軌則不寫，兩支標記為II，三支標記為III，以此類推。
2. 防塵配備中無標記為防塵標準配備，刮油片、金屬刮板加防塵片。DD為雙刮油片、防塵片加金屬刮板。
3. CGW滑塊鎖固孔數量為4時，規格型號為A，鎖固型式同為上下鎖式。
4. 滑塊型式L為四方型H之低組裝式滑塊，其組合高度與同尺寸之法蘭型一致。

(2) 互換性線性滑軌產品型號

○ 互換型滑塊產品型號

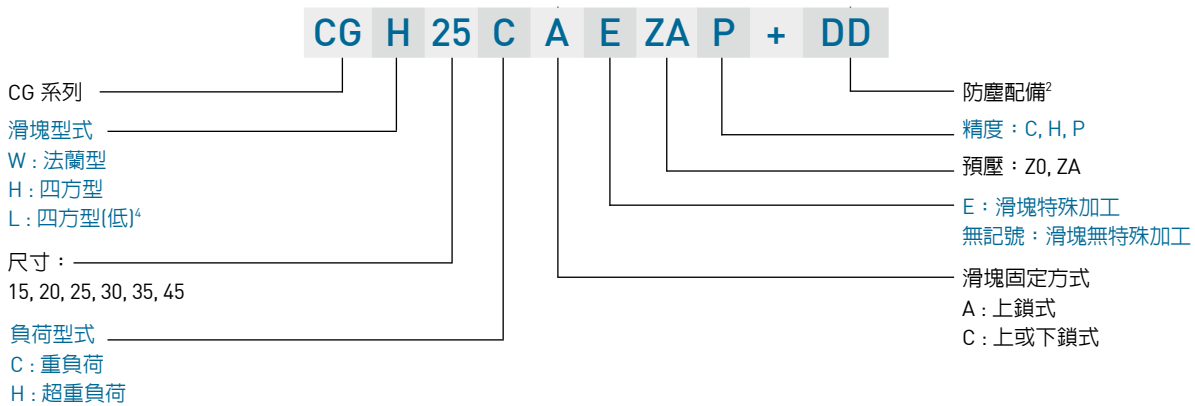

○ 互換型滑軌產品型號

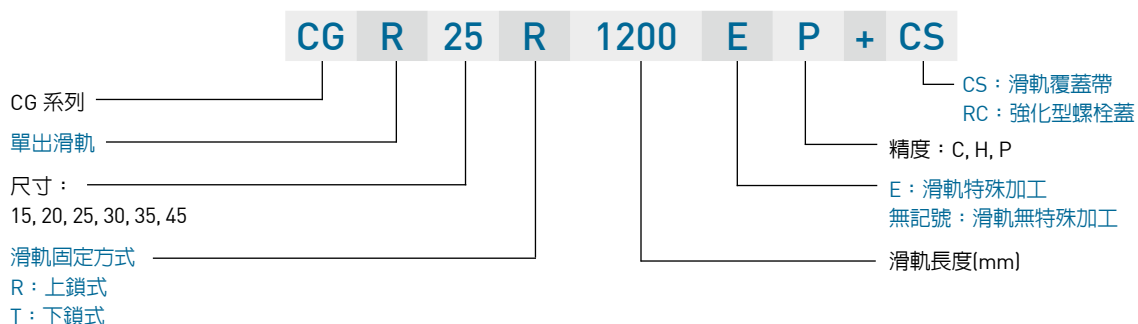

2-8-4 CG系列型式

(1) 滑塊型式

HIWIN提供法蘭型及四方型兩種線性滑軌。

表格2-8-1 滑塊型式

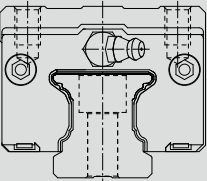
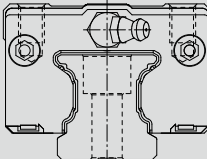
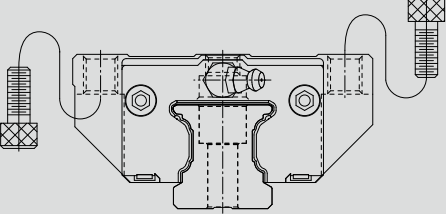
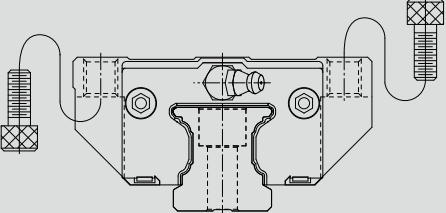
型式	規格	形狀	高度尺寸 (mm)	滑軌長度 (mm)	應用設備
四方型	CGH-CA CGH-HA		28	100	<ul style="list-style-type: none"> ○ 機械加工中心 ○ 工具機 ○ 精密加工機 ○ 重型切削機床 ○ 大理石切割機 ○ 磨床 ○ 射出機 ○ 沖床 ○ 自動化裝置 ○ 運輸設備 ○ 量測儀器 ○ 木工機 ○ 火焰切割機
			↓	↓	
			70	4000	
四方型低	CGL-CA CGL-HA		24	100	
			↓	↓	
			60	4000	
法蘭型	CGW-CC CGW-HC		24	100	
			↓	↓	
			60	4000	
法蘭型	CGW-CA CGW-HA		24	100	
			↓	↓	
			60	4000	

CG系列

抗扭矩型滾珠線性滑軌

(2) 滑軌型式

除了一般上鎖式螺栓孔滑軌外，HIWIN亦提供下鎖式螺絲孔滑軌，方便客戶安裝使用。

表格2-8-2 滑軌型式



2-8-5 精度等級

CG系列線性滑軌的精度，分為普通、高、精密、超精密、超高精密級共五級，客戶可依設備精度需求選用精度。

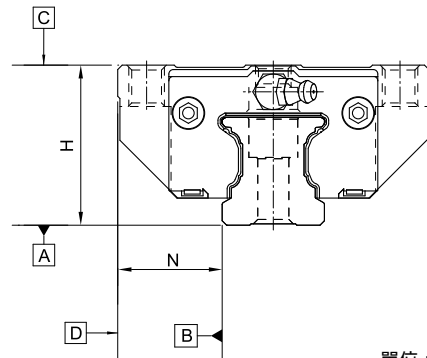

單位：mm

(1) 非互換性線性滑軌精度

表格2-8-3 組件精度表

型號	CG - 15, 20				
	普通級 (C)	高級 (H)	精密級 (P)	超精密級 (SP)	超高精密級 (UP)
高度H的容許尺寸誤差	± 0.1	± 0.03	0 -0.03	0 -0.015	0 -0.008
寬度N的容許尺寸誤差	± 0.1	± 0.03	0 -0.03	0 -0.015	0 -0.008
成對高度H的相互誤差	0.02	0.01	0.006	0.004	0.003
成對寬度N的相互誤差	0.02	0.01	0.006	0.004	0.003
滑塊C面對滑軌A面的行走平行度	行走平行度 (見表格2-8-9)				
滑塊D面對滑軌B面的行走平行度	行走平行度 (見表格2-8-9)				

表格2-8-4 組件精度表

單位：mm

型號	CG - 25, 30, 35				
	普通級 (C)	高級 (H)	精密級 (P)	超精密級 (SP)	超高精密級 (UP)
高度H的容許尺寸誤差	± 0.1	± 0.04	0 -0.04	0 -0.02	0 -0.01
寬度N的容許尺寸誤差	± 0.1	± 0.04	0 -0.04	0 -0.02	0 -0.01
成對高度H的相互誤差	0.02	0.015	0.007	0.005	0.003
成對寬度N的相互誤差	0.03	0.015	0.007	0.005	0.003
滑塊C面對滑軌A面的行走平行度	行走平行度 (見表格2-8-9)				
滑塊D面對滑軌B面的行走平行度	行走平行度 (見表格2-8-9)				

表格2-8-5 組合件精度表

單位：mm

型號	CG - 45				
精度等級	普通級 (C)	高級 (H)	精密級 (P)	超精密級 (SP)	超高精密級 (UP)
高度H的容許尺寸誤差	± 0.1	± 0.05	0 - 0.05	0 - 0.03	0 - 0.02
寬度N的容許尺寸誤差	± 0.1	± 0.05	0 - 0.05	0 - 0.03	0 - 0.02
成對高度H的相互誤差	0.03	0.015	0.007	0.005	0.003
成對寬度N的相互誤差	0.03	0.02	0.01	0.007	0.005
滑塊C面對滑軌A面的行走平行度	行走平行度 (見表格2-8-9)				
滑塊D面對滑軌B面的行走平行度	行走平行度 (見表格2-8-9)				

(2) 互換性線性滑軌精度

表格2-8-6 單出件精度表

單位：mm

型號	CG - 15, 20		
精度等級	普通級 (C)	高級 (H)	精密級 (P)
高度H的容許尺寸誤差	± 0.1	± 0.03	± 0.015
寬度N的容許尺寸誤差	± 0.1	± 0.03	± 0.015
成對高度H的相互誤差	0.02	0.01	0.006
成對寬度N的相互誤差	0.02	0.01	0.006
滑塊C面對滑軌A面的行走平行度	行走平行度 (見表格2-8-9)		
滑塊D面對滑軌B面的行走平行度	行走平行度 (見表格2-8-9)		

表格2-8-7 單出件精度表

單位：mm

型號	CG - 25, 30, 35		
精度等級	普通級 (C)	高級 (H)	精密級 (P)
高度H的容許尺寸誤差	± 0.1	± 0.04	± 0.02
寬度N的容許尺寸誤差	± 0.1	± 0.04	± 0.02
成對高度H的相互誤差	0.02	0.015	0.007
成對寬度N的相互誤差	0.03	0.015	0.007
滑塊C面對滑軌A面的行走平行度	行走平行度 (見表格2-8-9)		
滑塊D面對滑軌B面的行走平行度	行走平行度 (見表格2-8-9)		

表格2-8-8 單出件精度表

單位：mm

型號	CG - 45		
精度等級	普通級 (C)	高級 (H)	精密級 (P)
高度H的容許尺寸誤差	± 0.1	± 0.05	± 0.025
寬度N的容許尺寸誤差	± 0.1	± 0.05	± 0.025
成對高度H的相互誤差	0.03	0.015	0.007
成對寬度N的相互誤差	0.03	0.02	0.01
滑塊C面對滑軌A面的行走平行度	行走平行度 (見表格2-8-9)		
滑塊D面對滑軌B面的行走平行度	行走平行度 (見表格2-8-9)		

CG系列

抗扭矩型滾珠線性滑軌

(3) 行走平行度精度

表格2-8-9 行走平行度精度

滑軌長度 (mm)	精度等級 (μm)				
	C	H	P	SP	UP
~ 100	12	7	3	2	2
100 ~ 200	14	9	4	2	2
200 ~ 300	15	10	5	3	2
300 ~ 500	17	12	6	3	2
500 ~ 700	20	13	7	4	2
700 ~ 900	22	15	8	5	3
900 ~ 1,100	24	16	9	6	3
1,100 ~ 1,500	26	18	11	7	4
1,500 ~ 1,900	28	20	13	8	4
1,900 ~ 2,500	31	22	15	10	5
2,500 ~ 3,100	33	25	18	11	6
3,100 ~ 3,600	36	27	20	14	7
3,600 ~ 4,000	37	28	21	15	7

2-8-6 預壓力

(1) 預壓力定義

預壓力是預先給與鋼珠負荷力，亦即加大鋼珠直徑，利用鋼珠與珠道之間負向間隙給與預壓，此舉能提高線性滑軌的剛性及消除間隙；以右圖來解釋，提高預壓力可增加線性滑軌剛性。但小規格建議選用輕預壓以下預壓，以避免因預壓選用過重降低其使用壽命。

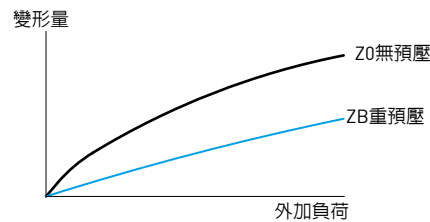

(2) 預壓等級

CG 系列線性滑軌提供三種標準預壓，可依用途選擇適當預壓力。

表格2-8-10 預壓等級

預壓等級	標記	預壓力	使用條件	適用範圍
無預壓	Z0	0~ 0.02C	負荷方向固定且衝擊小，精度要求低	搬送裝置，自動包裝機，自動化產業機械，一般工業機械的XY軸，焊接機，熔斷機，工具交換裝置
中預壓	ZA	0.05C-0.07C	輕負荷且要求高精度	一般工業機械的Z軸，放電加工機，NC車床，精密XY平台，測定器，機械加工中心，立式加工中心，工業用機器人，自動塗裝機，各種高速材料供給裝置
重預壓	ZB	0.10C~ 0.12C	剛性要求，且有振動，衝擊之使用環境	機械加工中心，磨床，NC車床，立式或臥式銑床，機床的Z軸，重切削加工機
等級	互換性線軌 (單出件)		非互換性線軌 (組合件)	
預壓等級	Z0, ZA		Z0, ZA, ZB	

註：預壓力C為動額定負荷

(3) 預壓力

不同的預壓力呈現不一樣的滑塊剛性，下表為各尺寸的滑塊剛性值。

表格2-8-11 CG系列徑向剛性

負荷型式	系列/尺寸	不同預壓力的剛性表現 (N/ μ m)		
		Z0	ZA	ZB
重負荷	CG 15C	180	341	482
	CG 20C	258	540	701
	CG 25C	290	581	786
	CG 30C	342	595	907
	CG 35C	378	606	950
	CG 45C	443	634	999
超重負荷	CG 20H	331	716	918
	CG 25H	351	720	969
	CG 30H	449	802	1208
	CG 35H	497	813	1269
	CG 45H	587	842	1291

2-8-7 潤滑方式

(1) 潤滑油脂

○ 油嘴型式

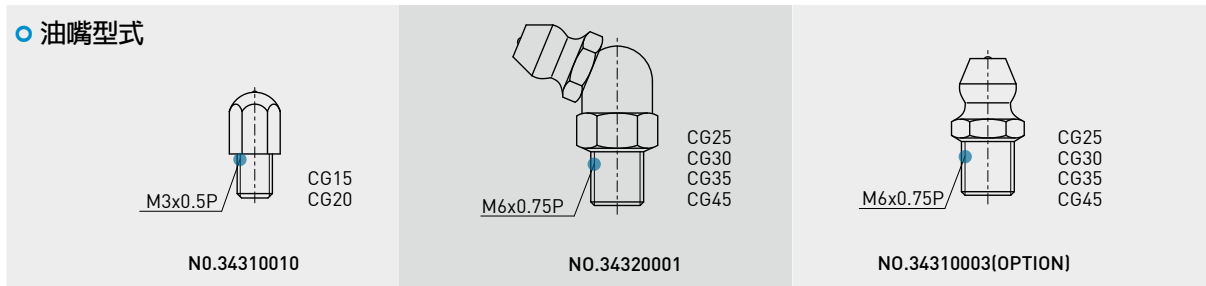

○ 油嘴位置

依客戶需要在滑塊前端或後端裝上油嘴以供手動打油，CG系列特別在端蓋側邊預留側油孔位置安裝油嘴(一般為直油嘴)，提供側向打油，側向打油的位置建議在非側基準邊，但若有特殊需要亦可放在側基準邊。客戶如有上述側向打油需求請與我們聯絡。使用接管方式自動供潤滑油脂之線性滑軌，則可依連接管型式選用安裝油管接頭。

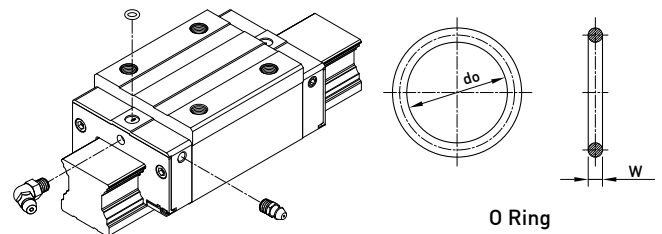

表格2-8-12 O-Ring 規格與穿孔最大容許深度

規格	O-Ring規格		穿孔最大容許深度 T_{max} (mm)
	do (mm)	W (mm)	
CG 15	2.5 \pm 0.15	1.5 \pm 0.15	3.75
CG 20	4.5 \pm 0.15	1.5 \pm 0.15	5.7
CG 25	4.5 \pm 0.15	1.5 \pm 0.15	5.8
CG 30	4.5 \pm 0.15	1.5 \pm 0.15	6.3
CG 35	4.5 \pm 0.15	1.5 \pm 0.15	8.8
CG 45	4.5 \pm 0.15	1.5 \pm 0.15	8.2

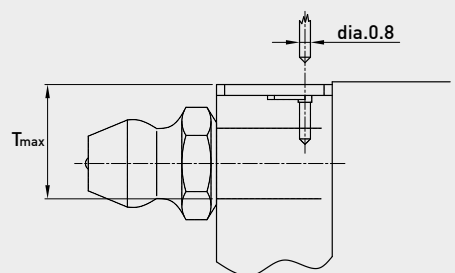

CG系列

抗扭矩型滾珠線性滑軌

○ 單個滑塊填滿潤滑油脂油量

表格2-8-13 單個滑塊潤滑油脂油量

規格	重負荷 (cm³)	超重負荷 (cm³)	規格	重負荷 (cm³)	超重負荷 (cm³)
CG15	1	-	CG30	3.5	5
CG20	2	3	CG35	7	9
CG25	2.5	4	CG45	8.5	-

註：其餘規格請洽HIWIN

○ 潤滑頻率

表格2-8-14 單個滑塊潤滑頻率

建議潤滑間隔 [公里]					
規格	P/C < 0,1	0,1 < P/C < 0,3	規格	P/C < 0,1	0,1 < P/C < 0,3
CG15	3000	[C/P]*100	CG30	3000	[C/P]*100
CG20	3000	[C/P]*100	CG35	3000	[C/P]*100
CG25	3000	[C/P]*100	CG45	3000	[C/P]*100

C：動額定負荷 P：負載

(2) 潤滑油

建議使用油黏滯度約為30~150cSt之潤滑油潤滑線性滑軌，客戶可先跟我們說明需要使用油潤滑，出貨之線性滑軌將不會封入潤滑油脂。

○ 油管接頭型式

<p>LF-63</p> <p>NO.97002PA1</p>	<p>LF-76</p> <p>NO.970002A1</p>	<p>LF-86</p> <p>NO.970004A1</p>
<p>SF-63</p> <p>NO.97002QA2</p>	<p>SF-76</p> <p>NO.970001A1</p>	<p>SF-86</p> <p>NO.970003A1</p>

○ 供油速率

表格2-8-15 供油速率

規格	供油速率 (cm ³ /hr)	規格	供油速率 (cm ³ /hr)
CG 15	0.2	CG 30	0.3
CG 20	0.2	CG 35	0.3
CG 25	0.3	CG 45	0.4

2-8-8 防塵配備

(1) 標準防塵配備代碼

一般無特別需求之作業環境下使用，若有下列防塵配件需求時，請於產品型號後面加註代碼。

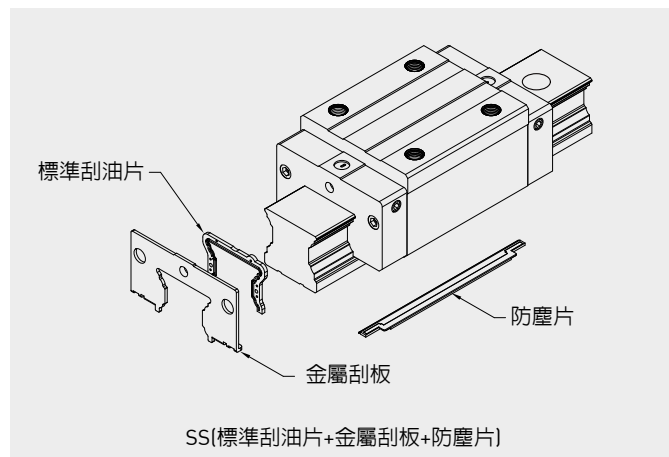

(2) 高防塵配備代碼

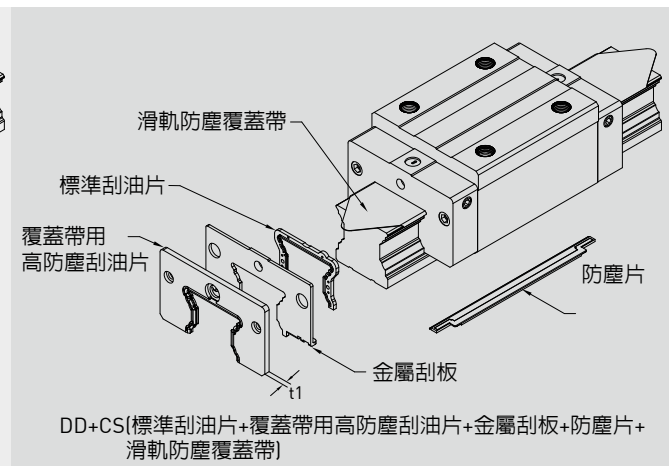
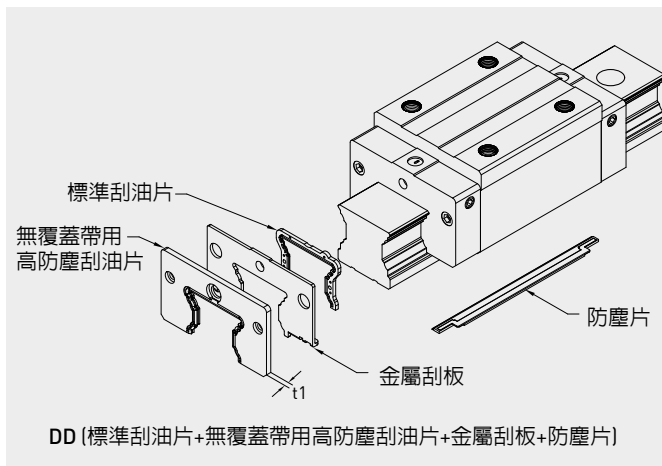

(3) 防塵配備說明

● 刮油片、底部防塵片及金屬刮板

阻止加工鐵屑或塵粒進入滑塊裏面，破壞珠道表面而降低線性滑軌壽命。

● 雙層刮油片

加倍刮屑效果，即使在重切削加工環境中，異物完全被排除於滑塊外。

表格2-8-16 刮油片厚度

規格	增加厚度 (t1) (mm)	規格	增加厚度 (t1) (mm)
CG15	2.8	CG30	2.8
CG20	2.8	CG35	2.8
CG25	2.5	CG45	2.7

CG系列

抗扭矩型滾珠線性滑軌

● 滑軌防塵覆蓋帶

相較於傳統滑軌螺栓蓋，易拆裝、防塵功能更佳，適合高防塵需求場合，選用滑軌防塵覆蓋帶會附標準塑膠端部固定器，高溫環境則建議使用金屬端部固定器。

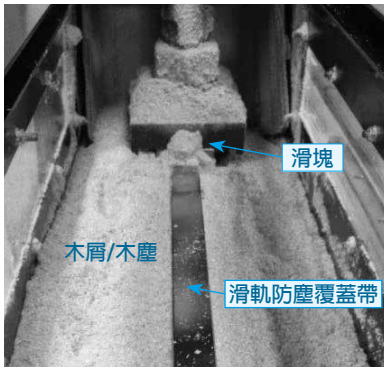

規格	CGH25CA1R700Z0C+DD/CS
最大速度/ 加速度	1m/s, 1G
負載	治具重量
測試總行程	1500km
粉塵種類	木屑/粉
粒徑	100~500 μ m

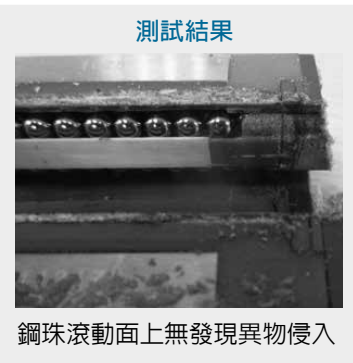

● 滑軌螺栓蓋

為防止切削粉末或異物經由螺栓孔侵入滑塊內部影響精度，客戶必須在安裝滑軌時將螺栓蓋打入螺栓孔內，每支滑軌出廠時皆配有螺栓蓋。



表格2-8-17 滑軌螺栓蓋

滑軌規格	安裝螺絲	直徑 (D) (mm)	厚度 (H) (mm)	滑軌規格	安裝螺絲	直徑 (D) (mm)	厚度 (H) (mm)
CGR15	M4	7.65	1.1	CGR30	M8	14.20	3.5
CGR20	M5	9.65	2.5	CGR35	M8	14.20	3.5
CGR25	M6	11.15	2.5	CGR45	M12	20.25	4.5

(4) 防塵代碼之滑塊總長度

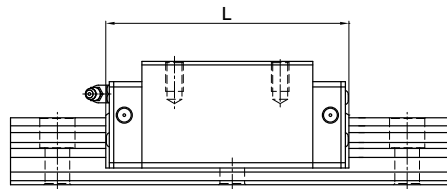

表格2-8-18 滑塊總長度

單位：mm

規格	滑塊總長度 (L)			規格	滑塊總長度 (L)		
	SS	DD	DD+CS		SS	DD	DD+CS
CG15C	58.2	63.8	63.8	-	-	-	-
CG20C	74.9	80.5	80.5	CG20H	90.9	96.5	96.5
CG25C	84	89	89	CG25H	101.4	106.4	106.4
CG30C	97.4	103.8	103	CG30H	119.9	126.3	125.5
CG35C	111.4	117.8	117	CG35H	135.8	142.2	141.4
CG45C	137.6	145.6	145.6	CG45H	174	182	182

2-8-9 摩擦力

此阻力值為單片標準刮油片之最大阻力。

表格2-8-19 CG系列刮油片阻力

規格	刮油片阻力 N (kgf)	規格	刮油片阻力 N (kgf)
CG15	0.98 (0.1)	CG30	3.43 (0.35)
CG20	1.96 (0.2)	CG35	3.92 (0.4)
CG25	3.43 (0.35)	CG45	4.9 (0.5)

註：1 kgf = 9.81N
其餘規格請洽HIWIN

2-8-10 安裝平面誤差

CG系列為DB構型線軌，有較佳的抗扭矩能力，其圓弧式兩點接觸設計、使CG系列同時具備一定的吸收安裝面誤差能力，下表註明了安裝平面的容許誤差值：

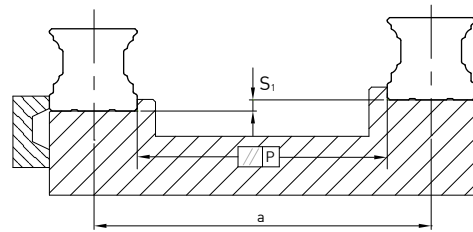

表格2-8-20 容許平行度誤差(P)

單位：μm

規格	預壓		
	Z0 預壓	ZA 預壓	ZB 預壓
CG15	9	5	4
CG20	11	7	5
CG25	12	8	6
CG30	14	9	7
CG35	15	11	8
CG45	19	14	10

○ 承靠面平行度誤差 (S₁)

$$S_1 = K \cdot 10^{(-4)} \cdot a - T_H$$

S₁ : 高度最大容許誤差
K : 高度誤差係數

a : 配對滑軌間距mm

T_H : 高度H的容許尺寸誤差，請參考精度等級表

表格2-8-21 高度誤差係數

規格	預壓等級		
	輕預壓 (Z0)	中預壓 (ZA)	重預壓 (ZB)
K [μm/mm]	2.8	1.7	1.2

CG系列

抗扭矩型滾珠線性滑軌

2-8-11 安裝注意事項

(1) 安裝面肩部高度及倒角

安裝線性滑軌時必須注意安裝面肩部的狀況是否適當，如倒角過大，凸出的地方易造成線性滑軌精度不良，而高度過高則會干涉滑塊。故如果能依照建議要求安裝面肩部，安裝精度不良即可排除。

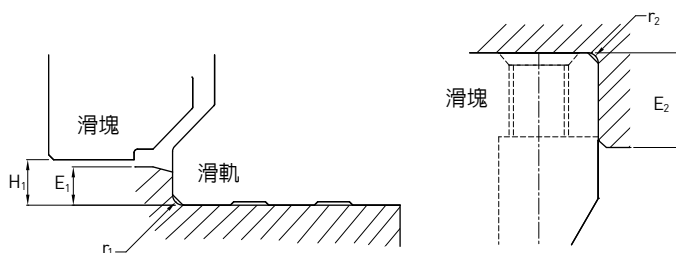

表格2-8-22 肩部高度及倒角

規格	滑軌端最大 圓角半徑 r_1 (mm)	滑塊端最大 圓角半徑 r_2 (mm)	滑軌端 肩部高度 E_1 (mm)	滑塊端 肩部高度 E_2 (mm)	滑塊的 運行淨高 H_1 (mm)
CG 15	0.5	0.5	3.0	4.0	4.3
CG 20	0.5	0.5	3.5	5.0	4.6
CG 25	1.0	1.0	5.0	5.0	5.5
CG 30	1.0	1.0	5.0	5.0	6.0
CG 35	1.0	1.0	6.0	6.0	7.5
CG 45	1.0	1.0	8.0	8.0	9.5

(2) 滑軌裝配螺絲之扭力值

安裝滑軌時是否鎖緊貼平基準面影響線性滑軌精度甚劇，因此為達到每顆螺絲都能鎖緊的目的，建議使用下列扭力值鎖裝配螺絲。

表格2-8-23 扭力值

規格	螺絲規格	扭力值 N-cm (kgf-cm)		
		鐵件材質	鑄件材質	鋁合金材質
CG 15	M4×0.7P×16L	392(40)	274(28)	206(21)
CG 20	M5×0.8P×16L	883(90)	588(60)	441(45)
CG 25	M6×1P×20L	1373(140)	921(94)	686(70)
CG 30	M8×1.25P×25L	3041(310)	2010(205)	1470(150)
CG 35	M8×1.25P×25L	3041(310)	2010(205)	1470(150)
CG 45	M12×1.75P×35L	11772(1200)	7840(800)	5880(600)

註: 1 kgf = 9.81 N

2-8-12 單支滑軌標準長度及最大長度

HIWIN 備有滑軌標準長度庫存供應客戶需求。若客戶訂購非標準長度滑軌時，端面距離E的尺寸最好不要大於1/2P，防止因E的尺寸過大導致滑軌裝配後端部的不穩定，而降低線性滑軌的精度。

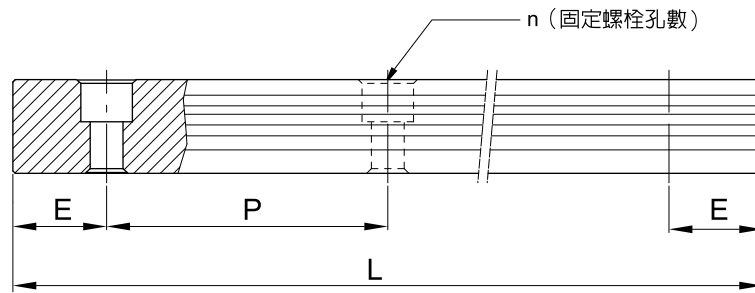

$$L = (n - 1) \times P + 2 \times E \quad \text{Eq.2.1}$$

L: 滑軌總長 (mm)

n: 螺栓孔數

P: 螺栓孔間距離 (mm)

E: 螺栓孔至端面距離 (mm)

表格2-8-24 軌道長度

單位: mm

項 目	CG15	CG20	CG25	CG30	CG35	CG45
標準長度L(n)	160(3)	220(4)	220(4)	280(4)	280(4)	570(6)
	220(4)	280(5)	280(5)	440(6)	440(6)	885(9)
	280(5)	340(6)	340(6)	600(8)	600(8)	1,200(12)
	340(6)	460(8)	460(8)	760(10)	760(10)	1,620(16)
	460(8)	640(11)	640(11)	1,000(13)	1,000(13)	2,040(20)
	640(11)	820(14)	820(14)	1,640(21)	1,640(21)	2,460(24)
	820(14)	1,000(17)	1,000(17)	2,040(26)	2,040(26)	2,985(29)
		1,240(21)	1,240(21)	2,520(32)	2,520(32)	
			1,600(27)	3,000(38)	3,000(38)	
間距(P)	60	60	60	80	80	105
標準端距 (E _s)	20	20	20	20	20	22.5
標準端距最大長度	4,000(67)	4,000(67)	4,000(67)	3,960(50)	3,960(50)	3,930(38)
最大長度	4,000	4,000	4,000	4,000	4,000	4,000

註: 1. 一般滑軌E尺寸公差為0.5~-0.5 mm，滑軌接牙件端距E尺寸公差較嚴格為0~-0.3 mm。

2. 標準端距最大長度是指左、右端距皆為標準端距之滑軌最大長度。

3. 若客戶需要不同的E尺寸，請與HIWIN聯絡。

CG系列

抗扭矩型滾珠線性滑軌

2-8-13 CG系列線性滑軌尺寸表

(1) CGH-CA / CGH-HA

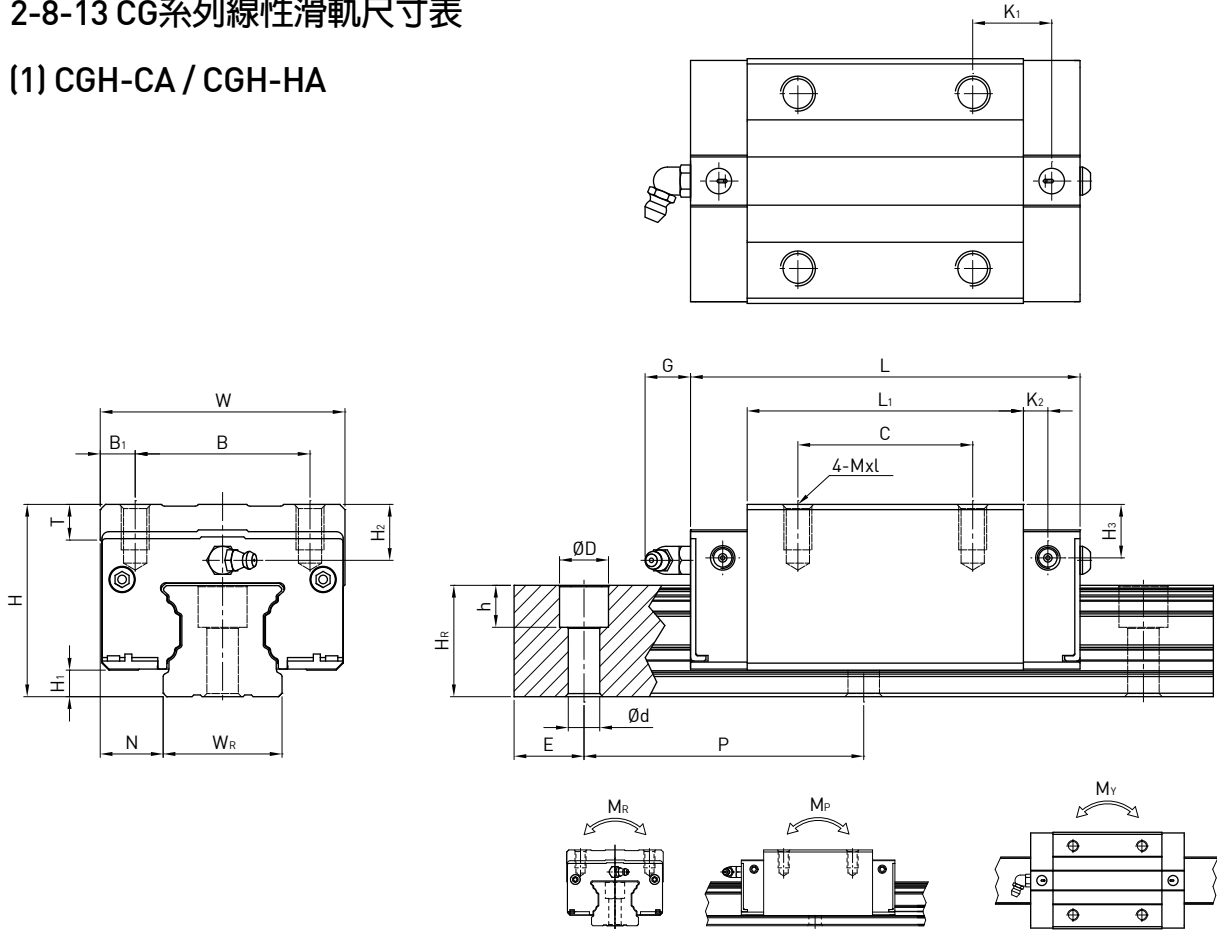

型號	組件尺寸 (mm)			滑塊尺寸 (mm)										滑軌尺寸 (mm)					滑軌的固定螺栓尺寸 (mm)	基本動額定負荷 C (kN)	基本靜額定負荷 Co (kN)	容許靜力矩			重量						
	H	H1	N	W	B	B1	C	L1	L	G	K1	K2	T	H2	H3	M x L	WR	Hr				D	h	d	P	E	MR	MP	MY	滑塊 kg	滑軌 kg/m
CGH15CA	28	4.1	9.5	34	26	4	26	39.6	58.2	6	10.8	4.25	6	7.8	7.8	M4 x 6	15	16.2	7.5	5.9	4.5	60	20	M4x17	14.7	19.52	0.19	0.14	0.14	0.15	1.58
CGH20CA	30	4.65	12	44	32	6	36	52.5	74.9	6	12.45	5.5	8	3.7	4	M5 x 6	20	20.55	9.5	8.5	6	60	20	M5x19	23.7	30.51	0.37	0.28	0.28	0.25	2.48
CGH20HA	30	4.65	12	44	32	6	50	68.5	90.9	6	13.45	5.5	8	3.7	4	M5 x 6	20	20.55	9.5	8.5	6	60	20		28.6	39.9	0.48	0.48	0.48	0.33	2.48
CGH25CA	40	6.1	12.5	48	35	6.5	35	61	84	13	17.4	5	8	10	9.1	M6 x 8	23	24.25	11	9	7	60	20	M6x22	34.96	43.94	0.6	0.49	0.49	0.46	3.38
CGH25HA	40	6.1	12.5	48	35	6.5	50	78.4	101.4	13	18.6	5	8	10	9.1	M6 x 8	23	24.25	11	9	7	60	20		40.5	54.08	0.74	0.73	0.73	0.59	3.38
CGH30CA	45	7	16	60	40	10	40	69	97.4	13	19.75	8.7	9.5	9.7	9.7	M8 x 10	28	28.35	14	12	9	80	20	M8x25	46	55.19	0.95	0.7	0.7	0.71	5.1
CGH30HA	45	7	16	60	40	10	60	91.5	119.9	13	21	8.7	9.5	9.7	9.7	M8 x 10	28	28.35	14	12	9	80	20		58.59	78.18	1.35	1.23	1.23	0.94	5.1
CGH35CA	55	7.6	18	70	50	10	50	79	111.4	13	22.6	7	10.2	16	15.3	M8 x 13	34	31.85	14	12	9	80	20	M8x28	61.17	79.3	1.73	1.09	1.09	1.24	7.14
CGH35HA	55	7.6	18	70	50	10	72	103.4	135.8	13	23.8	7	10.2	16	15.3	M8 x 13	34	31.85	14	12	9	80	20		77.9	112.34	2.46	2.02	2.02	1.62	7.14
CGH45CA	70	9.7	20.5	86	60	13	60	97.2	137.6	13	23	8.7	16	18.5	18.5	M10 x 17	45	39.85	20	17	14	105	22.5	M12x37	98.43	112.66	3.56	2.35	2.35	2.38	11.51
CGH45HA	70	9.7	20.5	86	60	13	80	133.6	174	13	31.2	8.7	16	18.5	18.5	M10 x 17	45	39.85	20	17	14	105	22.5		125.58	159.6	5.05	4.45	4.45	3.01	11.51

註：1 kgf = 9.81 N

(2) CGL-CA / CGL-HA

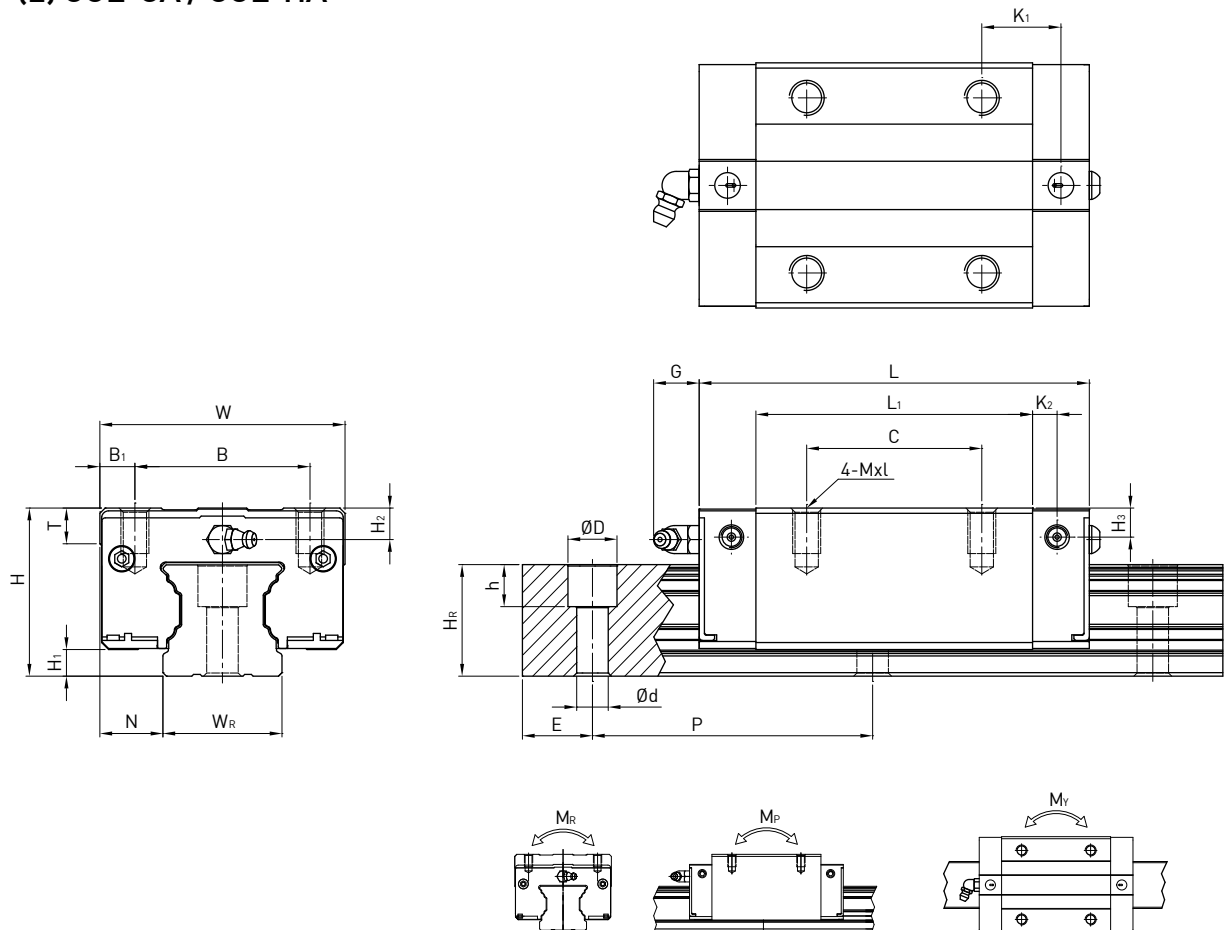

型號	組件尺寸 (mm)			滑塊尺寸 (mm)										滑軌尺寸 (mm)					滑軌的固定螺栓尺寸 (mm)	基本動額定負荷 C (kN)	基本靜額定負荷 Co (kN)	容許靜力矩			重量						
	H	H1	N	W	B	Bi	C	L1	L	G	K1	K2	T	H2	H3	Mxl	WR	Hr				D	h	d	P	E	MR	MP	MY	滑塊 kg	滑軌 kg/m
CGL15CA	24	4.1	9.5	34	26	4	26	39.6	58.2	6	10.8	4.25	6	3.8	3.8	M4x6	15	16.2	7.5	5.9	4.5	60	20	M4x17	14.7	19.52	0.19	0.14	0.14	0.11	1.58
CGL25CA	36	6.1	12.5	48	35	6.5	35	61	84	13	17.4	5	8	6	5.1	M6x8	23	24.25	11	9	7	60	20	M6x22	34.96	43.94	0.6	0.49	0.49	0.37	3.38
CGL25HA	36	6.1	12.5	48	35	6.5	50	78.4	101.4	13	18.6	5	8	6	5.1	M6x8	23	24.25	11	9	7	60	20		40.5	54.08	0.74	0.73	0.73	0.47	3.38
CGL30CA	42	7	16	60	40	10	40	69	97.4	13	19.75	8.7	9.5	6.7	6.7	M8x10	28	28.35	14	12	9	80	20	M8x25	46	55.19	0.95	0.7	0.7	0.61	5.1
CGL30HA	42	7	16	60	40	10	60	91.5	119.9	13	21	8.7	9.5	6.7	6.7	M8x10	28	28.35	14	12	9	80	20		58.59	78.18	1.35	1.23	1.23	0.82	5.1
CGL35CA	48	7.6	18	70	50	10	50	79	111.4	13	22.6	7	10.2	9	8.3	M8x13	34	31.85	14	12	9	80	20	M8x28	61.17	79.3	1.73	1.09	1.09	0.93	7.14
CGL35HA	48	7.6	18	70	50	10	72	103.4	135.8	13	23.8	7	10.2	9	8.3	M8x13	34	31.85	14	12	9	80	20		77.9	112.34	2.46	2.02	2.02	1.22	7.14
CGL45CA	60	9.7	20.5	86	60	13	60	97.2	137.6	13	23	8.7	16	8.5	8.5	M10x17	45	39.85	20	17	14	105	22.5	M12x37	98.43	112.66	3.56	2.35	2.35	1.72	11.51
CGL45HA	60	9.7	20.5	86	60	13	80	133.6	174	13	31.2	8.7	16	8.5	8.5	M10x17	45	39.85	20	17	14	105	22.5		125.58	159.6	5.05	4.45	4.45	2.39	11.51

註：1 kgf = 9.81 N

CG系列

抗扭矩型滾珠線性滑軌

(3) CGW-CA / CGW-HA

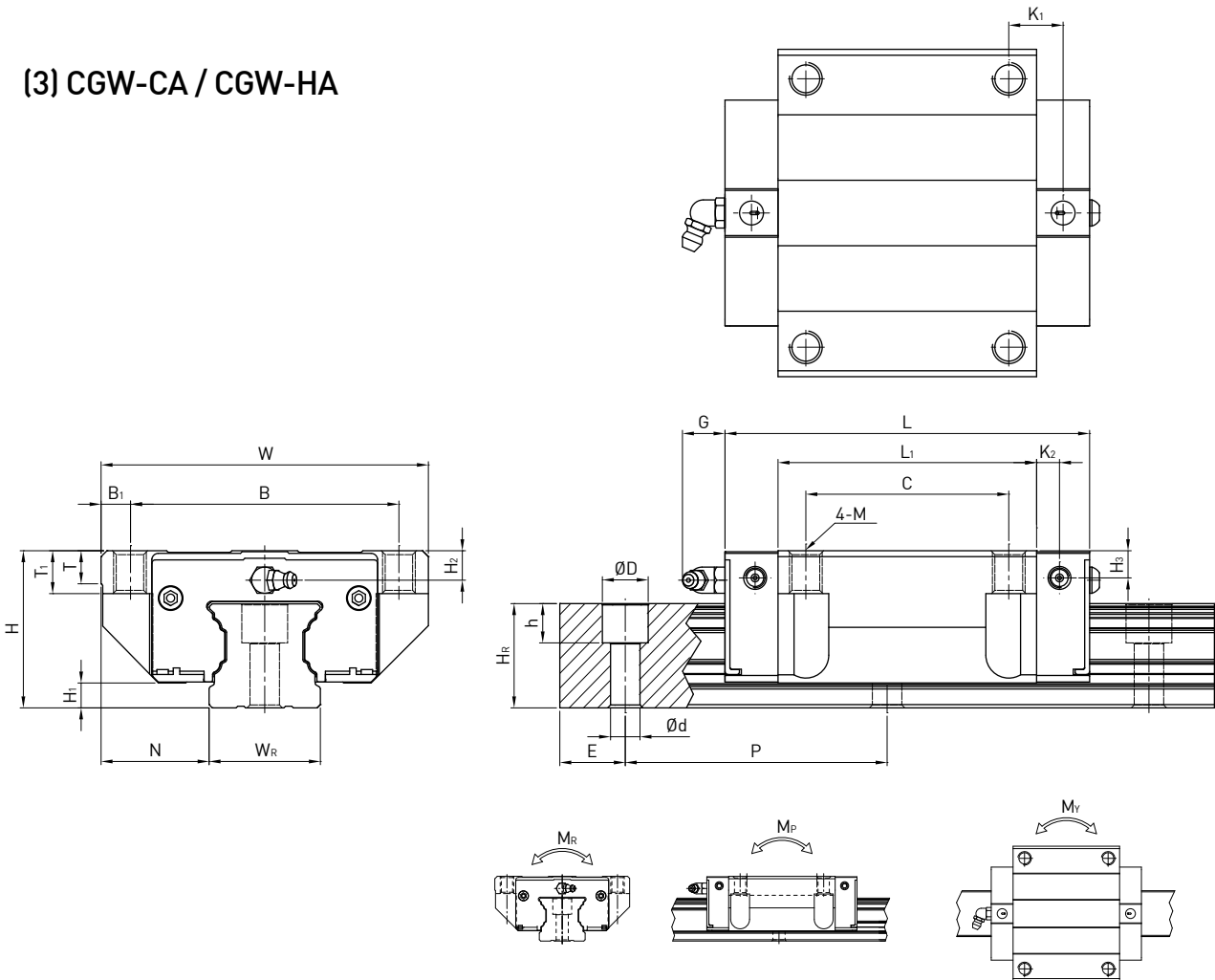

型號	組件尺寸 (mm)		滑塊尺寸 (mm)										滑軌尺寸 (mm)					滑軌的固定螺柱尺寸 (mm)	基本動額定負荷 C (kN)	基本靜額定負荷 C ₀ (kN)	容許靜力矩			重量								
	H	H ₁	N	W	B	B ₁	C	L ₁	L	G	K ₁	K ₂	T	T ₁	H ₂	H ₃	M				W _R	H _R	D	h	d	P	E	M _R (kN-m)	M _P (kN-m)	M _V (kN-m)	滑塊 (kg)	滑軌 (kg/m)
CGW15CA	24	4.1	16	47	38	4.5	30	39.6	58.2	6	8.8	4.25	6	6.5	3.8	3.8	M5	15	16.2	7.5	5.9	4.5	60	20	M4x17	14.7	19.52	0.19	0.14	0.14	0.14	1.58
CGW20CA	30	4.65	21.5	63	53	5	40	52.5	74.9	6	10.45	5.5	6.5	7.7	3.7	4	M6	20	20.55	9.5	8.5	6	60	20	M5x19	23.7	30.51	0.37	0.28	0.28	0.36	2.48
CGW20HA	30	4.65	21.5	63	53	5	40	68.5	90.9	6	18.45	5.5	6.5	7.7	3.7	4	M6	20	20.55	9.5	8.5	6	60	20		28.6	39.9	0.48	0.48	0.48	0.47	2.48
CGW25CA	36	6.1	23.5	70	57	6.5	45	61	84	13	12.4	5	7	9.3	6	5.1	M8	23	24.25	11	9	7	60	20	M6x22	34.96	43.94	0.6	0.49	0.49	0.53	3.38
CGW25HA	36	6.1	23.5	70	57	6.5	45	78.4	101.4	13	21.1	5	7	9.3	6	5.1	M8	23	24.25	11	9	7	60	20		40.5	54.08	0.74	0.73	0.73	0.68	3.38
CGW30CA	42	7	31	90	72	9	52	69	97.4	13	13.75	8.7	10.5	12	6.7	6.7	M10	28	28.35	14	12	9	80	20	M8x25	46	55.19	0.95	0.7	0.7	0.9	5.1
CGW30HA	42	7	31	90	72	9	52	91.5	119.9	13	25	8.7	10.5	12	6.7	6.7	M10	28	28.35	14	12	9	80	20		58.59	78.18	1.35	1.23	1.23	1.19	5.1
CGW35CA	48	7.6	33	100	82	9	62	79	111.4	13	16.6	7	10.1	13.1	9	8.3	M10	34	31.85	14	12	9	80	20	M8x28	61.17	79.3	1.73	1.09	1.09	1.37	7.14
CGW35HA	48	7.6	33	100	82	9	62	103.4	135.8	13	28.8	7	10.1	13.1	9	8.3	M10	34	31.85	14	12	9	80	20		77.9	112.34	2.46	2.02	2.02	1.79	7.14
CGW45CA	60	9.7	37.5	120	100	10	80	97.2	137.6	13	13	8.7	13.5	15	8.5	8.5	M12	45	39.85	20	17	14	105	22.5	M12x37	98.43	112.66	3.56	2.35	2.35	2.45	11.51
CGW45HA	60	9.7	37.5	120	100	10	80	133.6	174	13	31.2	8.7	13.5	15	8.5	8.5	M12	45	39.85	20	17	14	105	22.5		125.58	159.6	5.05	4.45	4.45	3	11.51

註：1 kgf = 9.81 N

(4) CGW-CC / CGW-HC

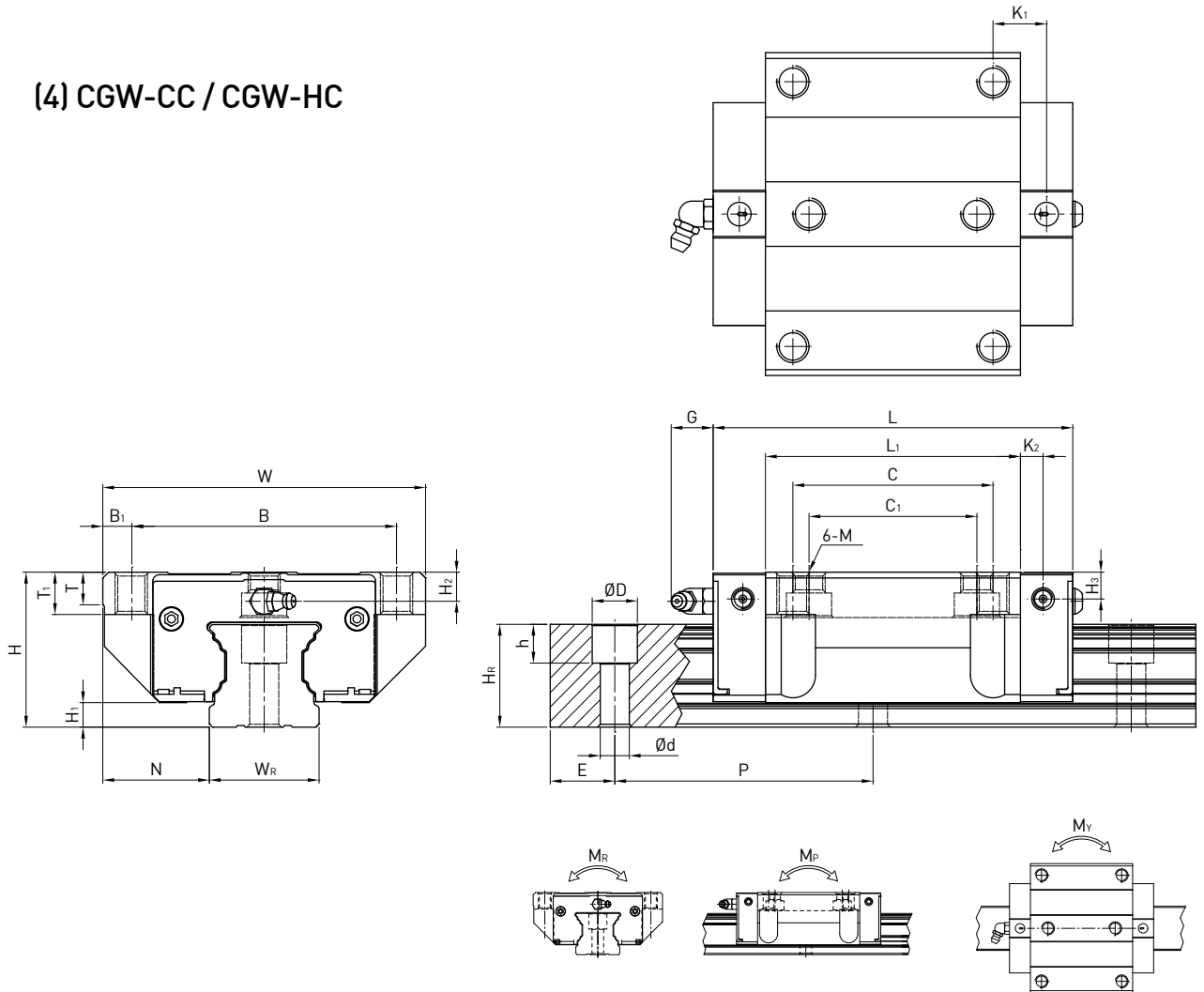

型號	組件尺寸 (mm)			滑塊尺寸 (mm)										滑軌尺寸 (mm)					滑軌的固定螺柱尺寸 (mm)	基本動額定負荷 C (kN)	基本靜額定負荷 C ₀ (kN)	容許靜力矩			重量								
	H	H ₁	N	W	B	B ₁	C	C ₁	L ₁	L	G	K ₁	K ₂	T	T ₁	H ₂	H ₃	M				W _R	H _R	D	h	d	P	E	M _R (kN-m)	M _P (kN-m)	M _Y (kN-m)	滑塊 (kg)	滑軌 (kg/m)
CGW15CC	24	4.1	16	47	38	4.5	30	26	39.6	58.2	6	8.8	4.25	6	6.5	3.8	3.8	M5	15	16.2	7.5	5.9	4.5	60	20	M4x17	14.7	19.52	0.19	0.14	0.14	0.14	1.58
CGW20CC	30	4.65	21.5	63	53	5	40	35	52.5	74.9	6	10.45	5.5	6.5	7.7	3.7	4	M6	20	20.55	9.5	8.5	6	60	20	M5x19	23.7	30.51	0.37	0.28	0.28	0.36	2.48
CGW20HC	30	4.65	21.5	63	53	5	40	35	68.5	90.9	6	18.45	5.5	6.5	7.7	3.7	4	M6	20	20.55	9.5	8.5	6	60	20	M5x19	28.6	39.9	0.48	0.48	0.48	0.47	2.48
CGW25CC	36	6.1	23.5	70	57	6.5	45	40	61	84	13	12.4	5	7	9.3	6	5.1	M8	23	24.25	11	9	7	60	20	M6x22	34.96	43.94	0.6	0.49	0.49	0.53	3.38
CGW25HC	36	6.1	23.5	70	57	6.5	45	40	78.4	101.4	13	21.1	5	7	9.3	6	5.1	M8	23	24.25	11	9	7	60	20	M6x22	40.5	54.08	0.74	0.73	0.73	0.68	3.38
CGW30CC	42	7	31	90	72	9	52	44	69	97.4	13	13.75	8.7	10.5	12	6.7	6.7	M10	28	28.35	14	12	9	80	20	M8x25	46	55.19	0.95	0.7	0.7	0.9	5.1
CGW30HC	42	7	31	90	72	9	52	44	91.5	119.9	13	25	8.7	10.5	12	6.7	6.7	M10	28	28.35	14	12	9	80	20	M8x25	58.59	78.18	1.35	1.23	1.23	1.19	5.1
CGW35CC	48	7.6	33	100	82	9	62	52	79	111.4	13	16.6	7	10.1	13.1	9	8.3	M10	34	31.85	14	12	9	80	20	M8x28	61.17	79.3	1.73	1.09	1.09	1.37	7.14
CGW35HC	48	7.6	33	100	82	9	62	52	103.4	135.8	13	28.8	7	10.1	13.1	9	8.3	M10	34	31.85	14	12	9	80	20	M8x28	77.9	112.34	2.46	2.02	2.02	1.79	7.14
CGW45CC	60	9.7	37.5	120	100	10	80	60	97.2	137.6	13	13	8.7	13.5	15	8.5	8.5	M12	45	39.85	20	17	14	105	22.5	M12x37	98.43	112.66	3.56	2.35	2.35	2.45	11.51
CGW45HC	60	9.7	37.5	120	100	10	80	60	133.6	174	13	31.2	8.7	13.5	15	8.5	8.5	M12	45	39.85	20	17	14	105	22.5	M12x37	125.58	159.6	5.05	4.45	4.45	3	11.51

註：1 kgf = 9.81 N

(5) CGR-T 下鎖式滑軌尺寸表

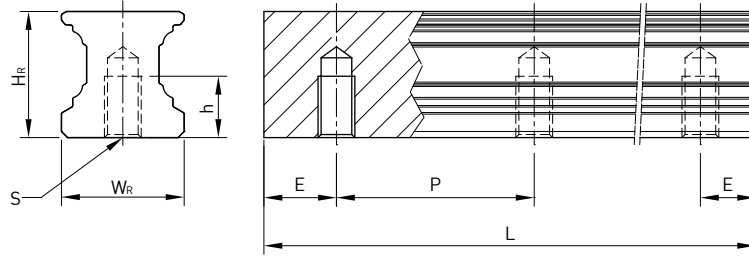

型號	滑軌尺寸 (mm)					
	WR	Hr	S	h	P	E
CGR15T	15	16.2	M5X0.8P	8	60	20
CGR20T	20	20.55	M6X1P	10	60	20
CGR25T	23	24.25	M6X1P	12	60	20
CGR30T	28	28.35	M8X1.25P	15	80	20
CGR35T	34	31.85	M8X1.25P	17	80	20
CGR45T	45	39.85	M12X1.75P	24	105	22.5

(6) CGR-CS 滑軌防塵覆蓋帶尺寸表

● 塑膠端部固定器(標配)

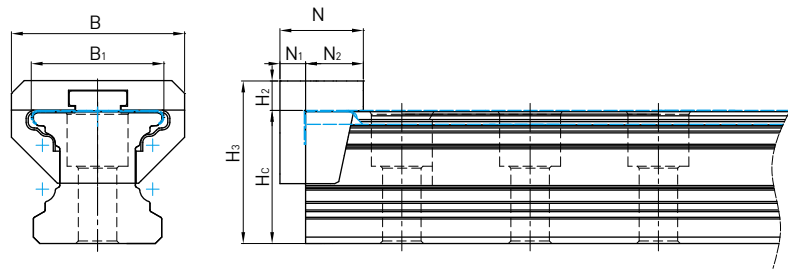

型號	H ₃	H _c ¹	H ₂	N	N ₁	N ₂	B	B ₁
CG 15	20.8	16.4	4.4	13.0	3.7	9.3	20.0	15.8
CG 20	25.65	20.75	4.9	13.0	4.0	9.0	27.0	20.7
CG 25	29.55	24.45	5.1	15.0	4.2	10.8	31.5	23.9
CG 30	35.45	28.55	6.9	21.0	6.0	15.0	40.0	28.9
CG 35	40.75	32.05	8.7	21.5	6.2	15.3	46.0	34.8
CG 45	48.3	40.05	8.25	22.0	6.2	15.8	51.6	45.6

註：1. 尺寸H_c包含覆蓋帶

● 金屬端部固定器(選配)

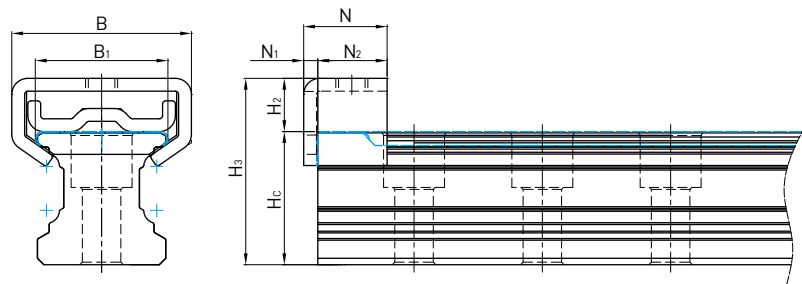

型號	H ₃	H _c ¹	H ₂	N	N ₁	N ₂	B	B ₁
CG 15	20.09	16.4	3.69	15.0	2.2	12.8	21.0	15.8
CG 20	29.05	20.75	8.3	13.0	2.2	10.8	28.0	20.7
CG 25	34.42	24.45	9.97	15.0	2.2	12.8	30.6	23.9
CG 30	37.80	28.55	9.25	12.0	2.2	9.8	34.0	28.9
CG 35	43.2	32.05	11.15	18.0	2.2	15.8	35.4	34.8
CG 45	52.66	40.05	12.61	18.0	2.2	15.8	53.6	45.6

註：1. 尺寸H_c包含覆蓋帶

2-9 RG系列—滾柱型線性滑軌

2-9-1 RG系列線性滑軌特點

RG系列線性滑軌以滾柱型滾動體取代了鋼珠，為實現超高剛性與超重負荷能力而設計；透過滾動體與滑軌與滑塊的線接觸方式，讓滾動體在承受高負荷時僅僅形成微量的彈性變形，更藉由45度的接觸角度的設計，讓整體線性滑軌達到四方向等高剛性、等高負荷能力的特性表現。透過超高剛性的實現，可大幅提升加工精度，達到高精度的訴求；由於超重負荷的特性，進而延長線性滑軌的使用壽命。非常適合高速自動化產業機械及高剛性需求的設備使用。

(1) 最佳化設計

RG系列線性滑軌的迴流模組能確保滾柱型滾動體可順暢地進行無限循環滾動。並利用先進有限元素法進行結構應力分析，求出滑塊與滑軌結構的最佳化設計。

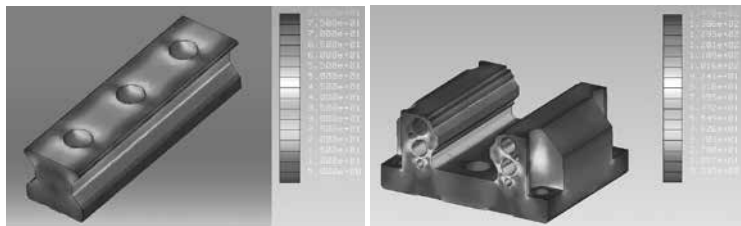

(2) 四方向皆具有超高剛性

RG系列線性滑軌以滾柱型滾動體取代了滾珠，藉由滾柱與滑軌與滑塊的線接觸方式，滾柱在承受高負載時僅僅形成微量的彈性變形，不僅可大幅提升線性滑軌的剛性值，更能維持高精度的加工。右圖為等體積的滾珠與滾柱的剛性表現。

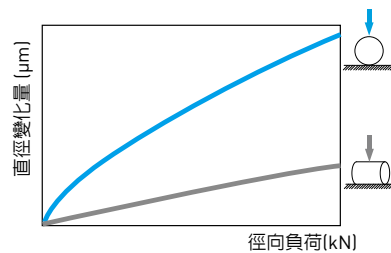

(3) 四方向皆具有超重負載能力

RG系列線性滑軌採用DB(45°-45°)組合，能承受上下和左右方向的負荷，讓線性滑軌具有超高負載能力。在相同工作負荷的要求下，RG線軌相較於滾珠型線軌可有較小的體積，即可均勻承受高負載。

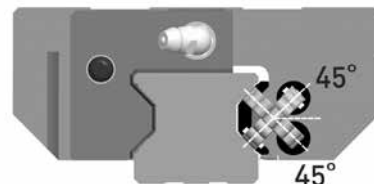

(4) 延長壽命

RG系列線性滑軌是以ISO規範(ISO14728-1)為基準來制定基本動額定負荷，該基本動額定負荷係以額定壽命100公里計算之。線性滑軌的壽命會因實際承受工作負荷而不同，滾柱型線性滑軌的壽命計算可依選用線性滑軌的基本動額定負荷及工作負荷推算出使用壽命。

- 不考慮環境因素影響，壽命計算如下所示。

$$L = \left(\frac{C}{P} \right)^{\frac{10}{3}} \cdot 100\text{km} = \left(\frac{C}{P} \right)^{\frac{10}{3}} \cdot 62\text{mile} \dots\dots\dots \text{Eq. 2.5}$$

- 若考慮線性滑軌使用的環境因素，其壽命會隨運動的狀態、珠道表面硬度及系統溫度而有所變化。

$$L = \left(\frac{f_h \cdot f_t \cdot C}{f_w \cdot P} \right)^{\frac{10}{3}} \cdot 100\text{km} = \left(\frac{f_h \cdot f_t \cdot C}{f_w \cdot P} \right)^{\frac{10}{3}} \cdot 62\text{mile} \dots\dots\dots \text{Eq. 2.6}$$

L : 壽命
P : 工作負荷
C : 基本動額定負荷
f_h : 硬度係數
f_t : 溫度係數
f_w : 負荷係數

其中，硬度係數、溫度係數與負荷係數同滾珠型線性滑軌。相較於滾珠型線軌，RG系列具有超重負荷能力，可大幅延長使用壽命。

RG系列 滾柱型線性滑軌

(5) 耐久測試

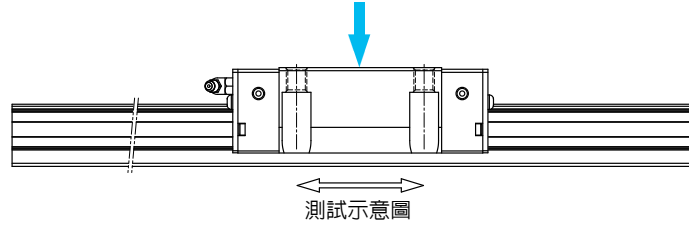

表格2-9-1 試驗資料

試件一：RGH35CA

預壓等級：ZA
 移動速度：60m/min
 加速度：1G
 行程：0.55m
 潤滑油脂：每100公里補充一次
 外加負荷：15kN
 運行距離：1135公里

測試結果：

根據RGH35CA的基本動額定負荷、預壓力與工作負荷推算出其壽命值為1000公里。本試件運行1135公里後，珠道表面與滾柱表面並未發生魚鱗狀薄片的剝落現象。



試件二：RGW35CC

預壓等級：ZA
 移動速度：120m/min
 加速度：1G
 行程：2m
 潤滑油打油頻率：0.3cm³/hr
 外加負荷：無負荷
 運行距離：15000km

測試結果：

本試件運行15000公里後，珠道表面與滾柱表面並未發生魚鱗狀薄片的剝落現象。



註：以上的測試數據為樣品數據。

2-9-2 RG本體結構

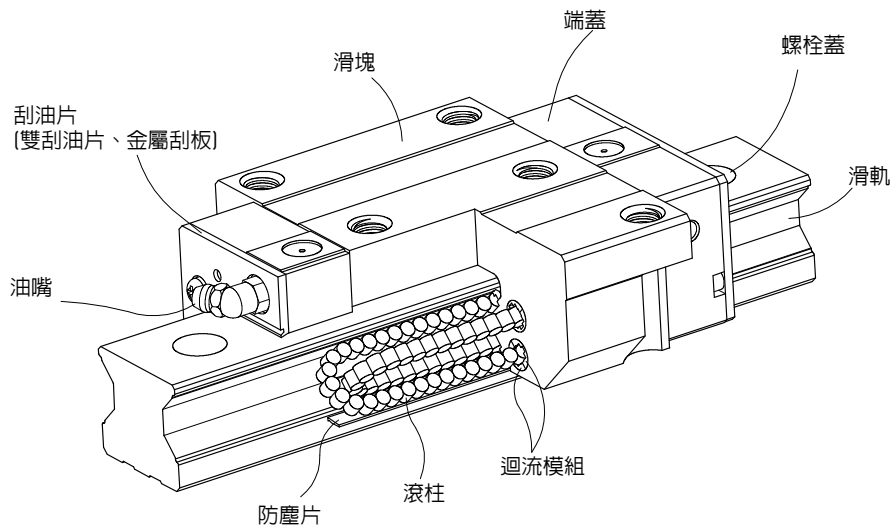

- 滾動循環系統：滑塊、滑軌、端蓋、迴流模組、滾柱
- 潤滑系統：油嘴、油管接頭
- 防塵系統：刮油片、底面塵封防塵片、滑軌螺栓蓋、金屬刮板

2-9-3 產品規格說明

RG系列分為非互換性及互換性型兩種線性滑軌，兩者規格尺寸相同，主要差異點在於互換性型之滑塊、滑軌可單獨互換使用，較便利，但其組合精度無法達到非互換性型之超精密級以上的精度，不過由於HIWIN互換性型之組合精度目前已達到一定的水準，對不需配對安裝線性滑軌的客戶而言，是一項便利的選擇。線性滑軌的產品規格型號主要標明線性滑軌尺寸、型式、精度等級、預壓等規格要求，以利訂貨時雙方對產品的確認。

(1) 非互換性線性滑軌產品型號

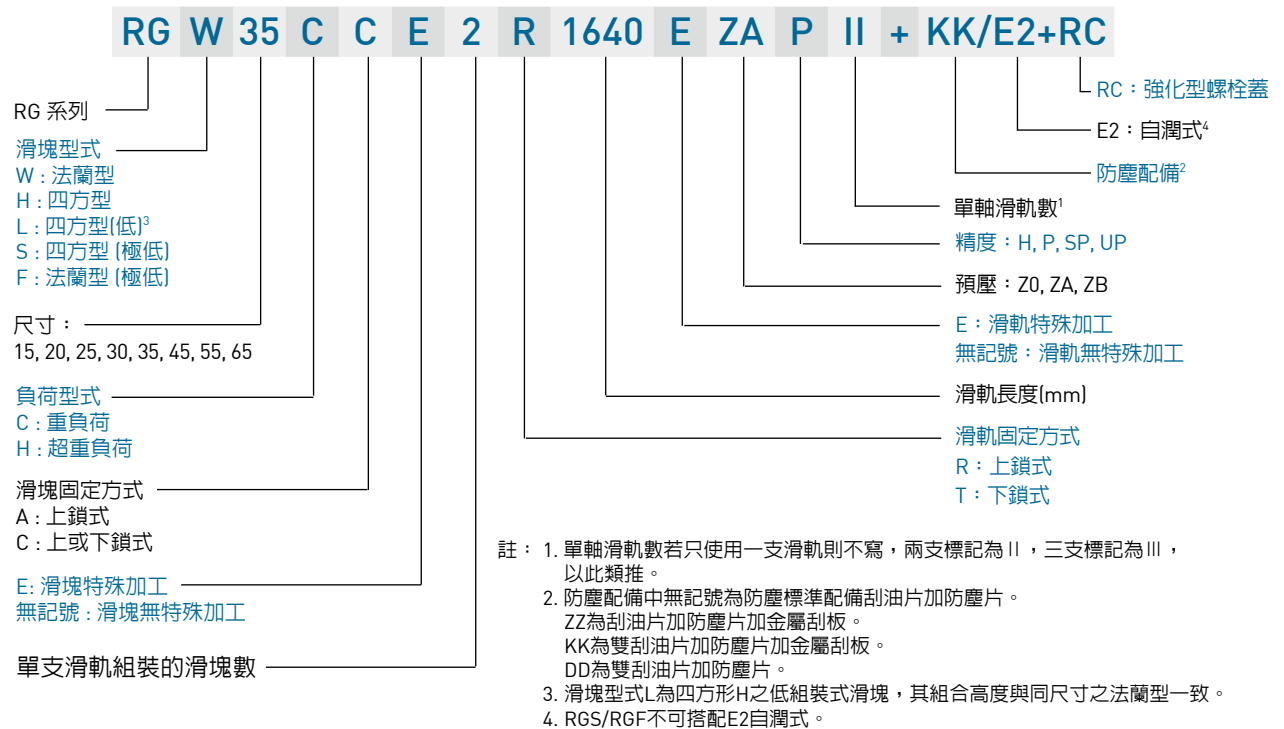

(2) 互換性線性滑軌產品型號

○ 互換型滑塊產品型號

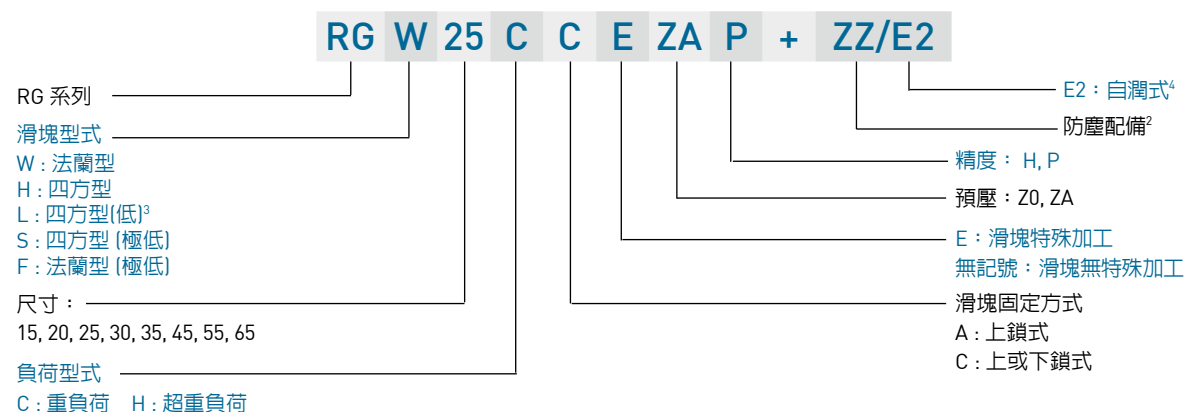

○ 互換型滑軌產品型號

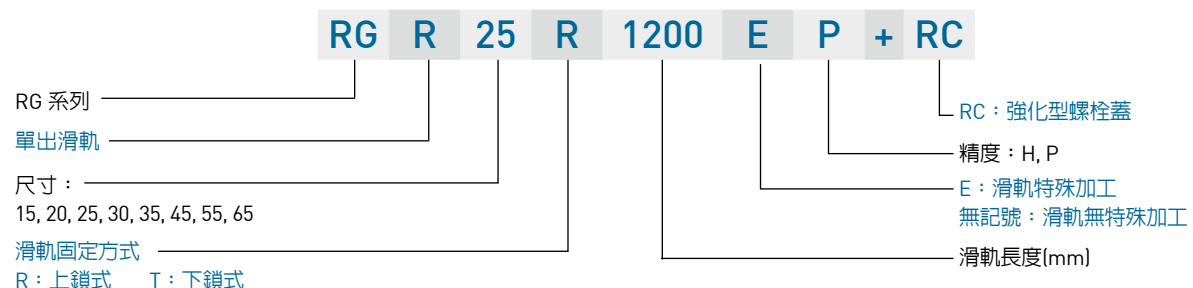

RG系列 滾柱型線性滑軌

2-9-4 系列型式

(1) 滑塊型式

RG系列提供法蘭型及四方型兩種線性滑軌，法蘭型滑塊在法蘭的部位有加工安裝螺絲孔可供安裝，對於下鎖的安裝方式也可適用，其線性滑軌組合高度低，承靠面積大，適用於承受力距負載的場所。四方型滑塊寬度較小，適合有安裝空間限制的設備，滑塊上方安裝螺絲孔可配合安裝。

表格2-9-2 滑塊型式

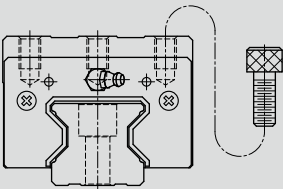
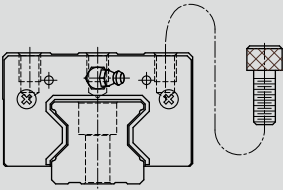
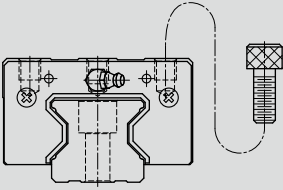
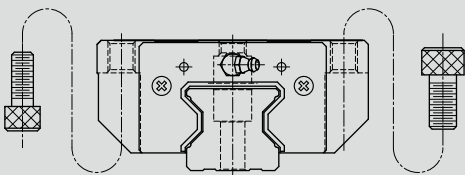
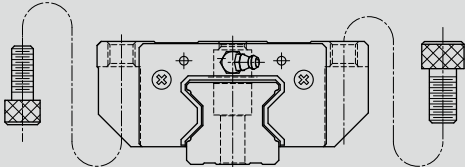
型式	規格	形狀	高度尺寸 (mm)	滑軌長度 (mm)	應用設備
四方型	RGH-CA RGH-HA		28	100	<ul style="list-style-type: none"> ○ 自動化設備 ○ 重型搬運設備 ○ CNC加工機 ○ 重切削加工機 ○ CNC磨床 ○ 射出成型機 ○ 放電加工機 ○ 大型龍門機床 ○ 高剛性與重負荷需求的工作機械
			↓	↓	
四方型 (低)	RGL-CA RGL-HA		24	100	
			↓	↓	
四方型 (極低)	RGS-CA RGS-HA		44	100	
			↓	↓	
法蘭型	RGW-CC RGW-HC		24	100	
			↓	↓	
法蘭型 (極低)	RGF-CC RGF-HC		44	100	
			↓	↓	
			90	4000	
			52	4000	

(2) 滑軌型式

除了一般上鎖式螺栓孔滑軌外，RG系列亦提供下鎖式螺栓孔滑軌，方便客戶安裝使用。

表格2-9-3 滑軌型式



2-9-5 精度等級

RG系列線性滑軌的精度，分為高、精密、超精密、超高精密共四級，客戶可依設備精度需求選用精度。

(1) 非互換性線性滑軌精度

表格2-9-4 組套件精度表

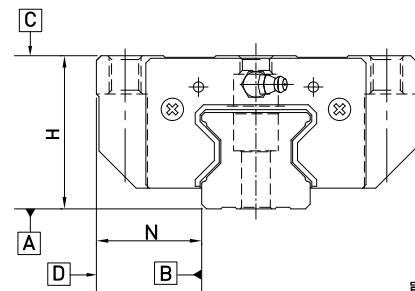

單位：mm

型號	RG - 15, 20			
精度等級	高級 (H)	精密級 (P)	超精密級 (SP)	超高精密級 (UP)
高度H的容許尺寸誤差	± 0.03	0 -0.03	0 -0.015	0 -0.008
寬度N的容許尺寸誤差	± 0.03	0 -0.03	0 -0.015	0 -0.008
成對高度H的相互誤差	0.01	0.006	0.004	0.003
成對寬度N的相互誤差	0.01	0.006	0.004	0.003
滑塊C面對滑軌A面的行走平行度	行走平行度 (見表格2-9-12)			
滑塊D面對滑軌B面的行走平行度	行走平行度 (見表格2-9-12)			

表格2-9-5 組套件精度表

單位：mm

型號	RG - 25, 30, 35			
精度等級	高級 (H)	精密級 (P)	超精密級 (SP)	超高精密級 (UP)
高度H的容許尺寸誤差	± 0.04	0 -0.04	0 -0.02	0 -0.01
寬度N的容許尺寸誤差	± 0.04	0 -0.04	0 -0.02	0 -0.01
成對高度H的相互誤差	0.015	0.007	0.005	0.003
成對寬度N的相互誤差	0.015	0.007	0.005	0.003
滑塊C面對滑軌A面的行走平行度	行走平行度 (見表格2-9-12)			
滑塊D面對滑軌B面的行走平行度	行走平行度 (見表格2-9-12)			

RG系列 滾柱型線性滑軌

表格2-9-6 組合件精度表

單位：mm

型號	RG - 45, 55			
精度等級	高級 (H)	精密級 (P)	超精密級 (SP)	超高精密級 (UP)
高度H的容許尺寸誤差	± 0.05	0 - 0.05	0 - 0.03	0 - 0.02
寬度N的容許尺寸誤差	± 0.05	0 - 0.05	0 - 0.03	0 - 0.02
成對高度H的相互誤差	0.015	0.007	0.005	0.003
成對寬度N的相互誤差	0.02	0.01	0.007	0.005
滑塊C面對滑軌A面的行走平行度	行走平行度 (見表格2-9-12)			
滑塊D面對滑軌B面的行走平行度	行走平行度 (見表格2-9-12)			

表格2-9-7 組合件精度表

單位：mm

型號	RG - 65			
精度等級	高級 (H)	精密級 (P)	超精密級 (SP)	超高精密級 (UP)
高度H的容許尺寸誤差	± 0.07	0 - 0.07	0 - 0.05	0 - 0.03
寬度N的容許尺寸誤差	± 0.07	0 - 0.07	0 - 0.05	0 - 0.03
成對高度H的相互誤差	0.02	0.01	0.007	0.005
成對寬度N的相互誤差	0.025	0.015	0.01	0.007
滑塊C面對滑軌A面的行走平行度	行走平行度 (見表格2-9-12)			
滑塊D面對滑軌B面的行走平行度	行走平行度 (見表格2-9-12)			

(2) 互換性線性滑軌精度

表格2-9-8 單出件精度表

單位：mm

型號	RG - 15, 20	
精度等級	高級 (H)	精密級 (P)
高度H的容許尺寸誤差	± 0.03	± 0.015
寬度N的容許尺寸誤差	± 0.03	± 0.015
成對高度H的相互誤差	0.01	0.006
成對寬度N的相互誤差	0.01	0.006
滑塊C面對滑軌A面的行走平行度	行走平行度 (見表格2-9-12)	
滑塊D面對滑軌B面的行走平行度	行走平行度 (見表格2-9-12)	

表格2-9-9 單出件精度表

單位：mm

型號	RG - 25, 30, 35	
精度等級	高級 (H)	精密級 (P)
高度H的容許尺寸誤差	± 0.04	± 0.02
寬度N的容許尺寸誤差	± 0.04	± 0.02
成對高度H的相互誤差	0.015	0.007
成對寬度N的相互誤差	0.015	0.007
滑塊C面對滑軌A面的行走平行度	行走平行度 (見表格2-9-12)	
滑塊D面對滑軌B面的行走平行度	行走平行度 (見表格2-9-12)	

表格2-9-10 單出件精度表

單位：mm

型號	RG - 45, 55	
精度等級	高級 (H)	精密級 (P)
高度H的容許尺寸誤差	± 0.05	± 0.025
寬度N的容許尺寸誤差	± 0.05	± 0.025
成對高度H的相互誤差	0.015	0.007
成對寬度N的相互誤差	0.02	0.01
滑塊C面對滑軌A面的行走平行度	行走平行度 (見表格2-9-12)	
滑塊D面對滑軌B面的行走平行度	行走平行度 (見表格2-9-12)	

表格2-9-11 單出件精度表

單位：mm

型號	RG - 65	
精度等級	高級 (H)	精密級 (P)
高度H的容許尺寸誤差	± 0.07	± 0.035
寬度N的容許尺寸誤差	± 0.07	± 0.035
成對高度H的相互誤差	0.02	0.01
成對寬度N的相互誤差	0.025	0.015
滑塊C面對滑軌A面的行走平行度	行走平行度 (見表格2-9-12)	
滑塊D面對滑軌B面的行走平行度	行走平行度 (見表格2-9-12)	

(3) 行走平行度精度

表格2-9-12 行走平行度精度

滑軌長度 (mm)	精度等級 (µm)			
	H	P	SP	UP
~ 100	7	3	2	2
100 ~ 200	9	4	2	2
200 ~ 300	10	5	3	2
300 ~ 500	12	6	3	2
500 ~ 700	13	7	4	2
700 ~ 900	15	8	5	3
900 ~ 1,100	16	9	6	3
1,100 ~ 1,500	18	11	7	4
1,500 ~ 1,900	20	13	8	4
1,900 ~ 2,500	22	15	10	5
2,500 ~ 3,100	25	18	11	6
3,100 ~ 3,600	27	20	14	7
3,600 ~ 4,000	28	21	15	7

RG系列

滾柱型線性滑軌

2-9-6 預壓力

預壓力是預先給與滾柱負荷力，亦即加大滾柱直徑，利用滾柱與滾道之間負向間隙給與預壓，此舉能提高線性滑軌剛性及消除間隙。RG系列線性滑軌提供下列三種標準預壓。

表格2-9-13 預壓等級

預壓等級	標記	預壓力	適用範圍
輕預壓	Z0	0.02C~0.04C	負荷方向固定且衝擊小，精度要求低。
中預壓	ZA	0.07C~0.09C	剛性需求且輕負荷，高精度要求。
重預壓	ZB	0.12C~0.14C	高剛性需求，且有振動與衝擊之使用環境。

註：1. 預壓力中C為動額定負荷

右圖為線性滑軌不同預壓條件下之剛性表現、摩擦阻力與使用壽命關係圖，客戶可依設備剛性與使用壽命需求選用適當的預壓等級，但小規格建議選用中預壓以下預壓，以避免預壓選用過重而降低其壽命。

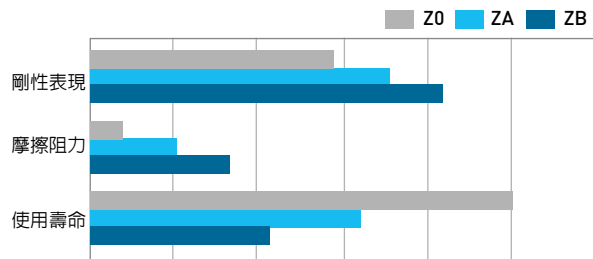

○ 預壓力

不同的預壓力呈現不一樣的滑塊剛性，下表為各尺寸的滑塊剛性值。

表格2-9-14 RG系列徑向剛性

負荷型式	系列/尺寸	不同預壓力的剛性表現 (N/μm)		
		Z0	ZA	ZB
重負荷	RG 15C	508	727	788
	RG 20C	625	853	950
	RG 25C	692	954	1196
	RG 30C	882	1082	1333
	RG 35C	1059	1247	1547
	RG 45C	1642	1851	2332
	RG 55C	1784	2053	2506
超重負荷	RG 65C	2564	2900	3482
	RG 20H	840	1160	1279
	RG 25H	887	1242	1549
	RG 30H	1125	1391	1711
	RG 35H	1412	1757	2144
	RG 45H	2207	2511	3172
	RG 55H	2459	2858	3538
RG 65H	3560	4064	4937	

2-9-7 潤滑方式

(1) 潤滑油脂

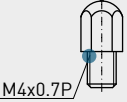
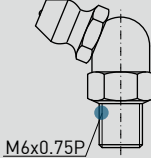
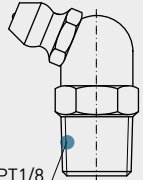
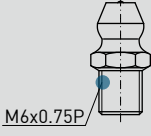
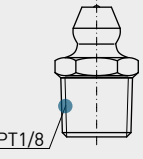
油嘴型式	油嘴型式	油嘴型式	油嘴型式
 M4x0.7P RG15 RG20 NO.34310002	 M6x0.75P RG25 RG30 RG35 RGS35 RGS45 RGF35 RGF45 NO.34320001	 PT1/8 RG45 RG55 RG65 NO.34320003	 M6x0.75P RG25 RG30 RG35 RGS35 RGS45 RGF35 RGF45 NO.34310008(OPTION)
		 PT1/8 RG45 RG55 RG65 NO.3431000B(OPTION)	

油嘴位置

依客戶需要在滑塊前端或後端裝上油嘴以供手動打油，RG系列特別在端蓋側面與上面均預留油孔位置以安裝油嘴(一般為直油嘴)，提供側向與上方打油。側向打油的位置建議在非側基準邊，但若有特殊需要亦可放在側基準邊。客戶若有上述側向打油或上方打油需求請與我們聯絡。使用接管方式自動供潤滑油脂之線性滑軌，則可依連接管型式選用安裝油管接頭。

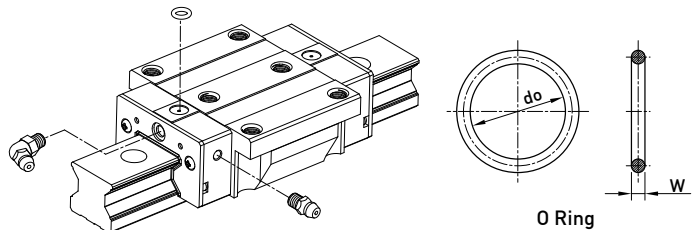

表格2-9-15 O-Ring 規格與穿孔最大容許深度

規格	O-Ring規格		穿孔最大容許深度 T_{max} (mm)
	do (mm)	W (mm)	
RG 15	2.5±0.15	1.5±0.15	3.45
RG 20	2.5±0.15	1.5±0.15	4
RG 25	7.5±0.15	1.5±0.15	5.8
RG 30	7.5±0.15	1.5±0.15	6.2
RG 35	7.5±0.15	1.5±0.15	8.65
RG 45	7.5±0.15	1.5±0.15	9.5
RG 55	7.5±0.15	1.5±0.15	11.6
RG 65	7.5±0.15	1.5±0.15	14.5

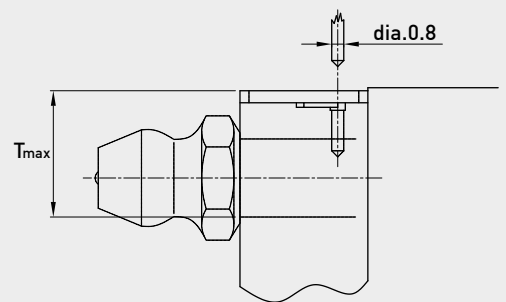

單個滑塊填滿潤滑油脂油量

表格2-9-16 單個滑塊潤滑油脂油量

規格	重負荷 (cm ³)	超重負荷 (cm ³)	規格	重負荷 (cm ³)	超重負荷 (cm ³)
RG 15	3	-	RG 35	12	14
RG 20	5	6	RG 45	19	23
RG 25	7	8	RG 55	28	35
RG 30	9	10	RG 65	52	63

潤滑頻率

每運行100km，或每3至6個月確認一次油脂。

RG系列

滾柱型線性滑軌

(2) 潤滑油

建議使用油黏滯力約為30~150cSt之潤滑油潤滑線性滑軌，客戶可先跟我們說明需要使用油潤滑，出貨之線性滑軌將不會封入潤滑油脂。

○ 油管接頭型式

<p>LF-64</p> <p>NO.97000EA1 RG15 RG20</p>	<p>LF-76</p> <p>NO.970002A1 RG25 RG30 RG35</p>	<p>LF-78</p> <p>NO.970006A1 RG45 RG55 RG65</p>
<p>LF-86</p> <p>NO.970004A1 RG25 RG30 RG35 RGS35 RGS45 RGF35 RGF45</p>	<p>LF-88</p> <p>NO.970008A1 RG45 RG55 RG65</p>	
<p>SF-76</p> <p>NO.970001A1 RG25 RG30 RG35 RGS35 RGS45 RGF35 RGF45</p>	<p>SF-78</p> <p>NO.970005A1 RG45 RG55 RG65</p>	
<p>SF-86</p> <p>NO.970003A1 RG25 RG30 RG35</p>	<p>SF-88</p> <p>NO.970007A1 RG45 RG55 RG65</p>	

○ 供油速率

表格2-9-17 供油速率

規格	供油速率 (cm ³ /hr)	規格	供油速率 (cm ³ /hr)
RG 15	0.14	RG 35	0.23
RG 20	0.14	RG 45	0.3
RG 25	0.167	RG 55	0.367
RG 30	0.2	RG 65	0.433

2-9-8 防塵配備

(1) 標準防塵配備代碼

若有下列防塵配備需求時，請於產品型號後面加註代碼。

表格2-9-18

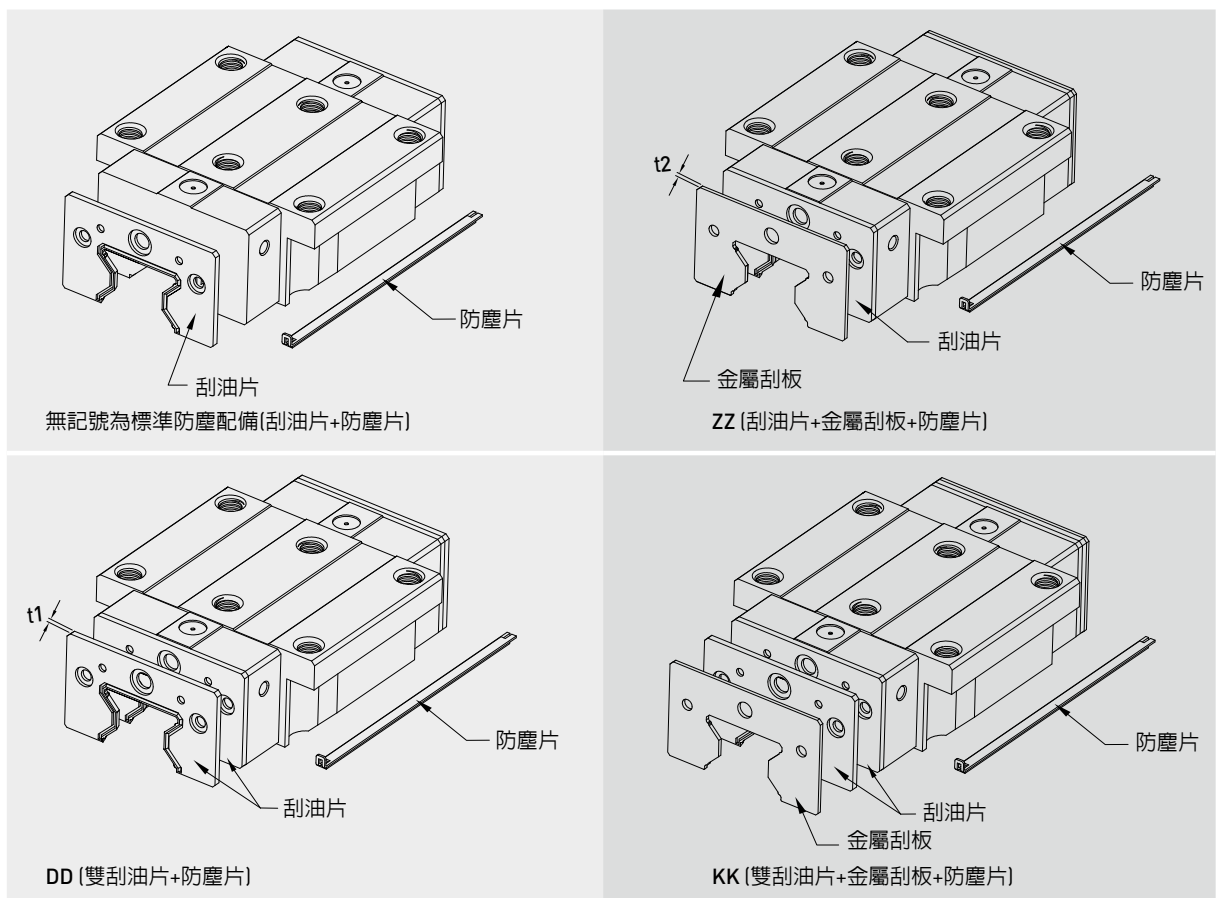

(2) 防塵配備說明

● 刮油片及底部防塵片

阻止加工鐵屑或塵粒進入滑塊裏面，破壞珠道表面而降低線性滑軌壽命。

● 雙層刮油片

加倍刮屑效果，即使在重切削加工環境中，異物完全被排除於滑塊外。

表格2-9-19 刮油片

規格	厚度 (t1) (mm)	規格	厚度 (t1) (mm)
RG 15 ES	2.2	RG 35 ES	2.5
RG 20 ES	2.2	RG 45 ES	3.6
RG 25 ES	2.2	RG 55 ES	3.6
RG 30 ES	2.4	RG 65 ES	4.4

RG系列

滾柱型線性滑軌

● 金屬刮板

可隔離高溫鐵屑或加工火花，並排除大體積雜質。

表格2-9-20 金屬刮板

規格	厚度 (t2) (mm)	規格	厚度 (t2) (mm)
RG 15 SC	1.0	RG 35 SC	1.5
RG 20 SC	1.0	RG 45 SC	1.5
RG 25 SC	1.0	RG 55 SC	1.5
RG 30 SC	1.5	RG 65 SC	1.5

● 滑軌螺栓蓋

為防止切削粉末或異物經由螺栓孔侵入滑塊內部影響精度，客戶必須在安裝滑軌時將螺栓蓋打入螺栓孔內，每支滑軌出廠時皆配有螺栓蓋。

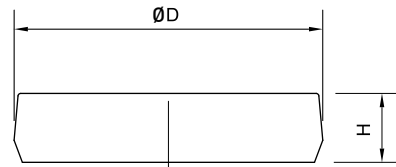

表格2-9-21 滑軌防塵蓋

滑軌規格	安裝螺絲	直徑 (D) (mm)	厚度(H) (mm)	滑軌規格	安裝螺絲	直徑 (D) (mm)	厚度(H) (mm)
RGR15	M4	7.65	1.1	RGR35	M8	14.2	3.5
RGR20	M5	9.65	2.5	RGR45	M12	20.25	4.5
RGR25	M6	11.15	2.5	RGR55	M14	23.25	5
RGR30	M8	14.2	3.5	RGR65	M16	26.35	5

(3) 防塵代碼之滑塊總長度

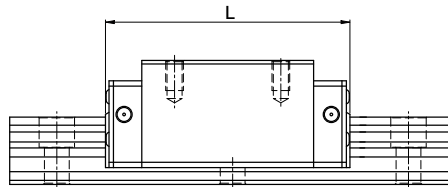

表格2-9-22 滑塊總長度

單位：mm

規格	滑塊總長度 (L)			
	SS	ZZ	DD	KK
RG15C	68.0 (70.4)	70.0 (74.4)	72.4 (74.8)	74.4 (78.8)
RG20C	86.0 (88.4)	88.0 (92.4)	90.4 (92.8)	92.4 (96.8)
RG20H	106.0 (108.4)	108.0 (112.4)	110.4 (112.8)	112.4 (116.8)
RG25C	97.9 (101.5)	99.9 (105.9)	102.3 (105.9)	104.3 (110.3)
RG25H	114.4 (118)	116.4 (122.4)	118.8 (122.4)	120.8 (126.8)
RG30C	109.8 (113.4)	112.8 (118.8)	114.6 (118.2)	117.6 (123.6)
RG30H	131.8 (135.4)	134.8 (140.8)	136.6 (140.2)	139.6 (145.6)
RG35C	124.0 (129.4)	127.0 (135.0)	129.0 (134.4)	132.0 (140.0)
RG35H	151.5 (156.9)	154.5 (162.5)	156.5 (161.9)	159.5 (167.5)
RG45C	153.2 (156.4)	156.2 (164.2)	160.4 (163.6)	163.4 (171.4)
RG45H	187.0 (190.2)	190.0 (198.0)	194.2 (197.4)	197.2 (205.2)
RG55C	183.7 (186.9)	186.7 (194.7)	190.9 (194.1)	193.9 (201.9)
RG55H	232.0 (235.2)	235.0 (243.0)	239.2 (242.4)	242.2 (250.2)
RG65C	232.0 (236.0)	235.0 (245.0)	240.8 (244.8)	243.8 (253.8)
RG65H	295.0 (299.0)	298.0 (308.0)	303.8 (307.8)	306.8 (316.8)

註：()為滑塊最大長度，包含螺絲、刮油片唇部等。

2-9-9 摩擦力

此阻力值為單片刮油片之最大阻力。

表格2-9-23 RG系列刮油片阻力

規格	刮油片阻力 N (kgf)	規格	刮油片阻力 N (kgf)
RG15	2.45 (0.25)	RG35	4.61 (0.47)
RG20	2.9 (0.3)	RG45	4.91 (0.5)
RG25	3.43 (0.35)	RG55	5.89 (0.6)
RG30	4.22 (0.43)	RG65	7.36 (0.75)

註：1. 1 kgf = 9.81N
2. 若有低阻力需求請聯繫上銀科技。

2-9-10 安裝平面誤差

(1) 滑軌安裝平面精度

RG系列線性滑軌藉由滾柱型滾動體與滑軌與滑塊的線接觸方式，大幅提升線性滑軌的剛性值，因此當安裝平面精度誤差過大時，將會影響線性滑軌的安裝品質，不僅增加摩擦阻力更會降低其使用壽命。客戶在安裝線性滑軌時若能依照下列要求其安裝平面精度，必能顯現RG系列線性滑軌高剛性、高精度與壽命長的特色。

○ 承靠面平行度誤差 (P)

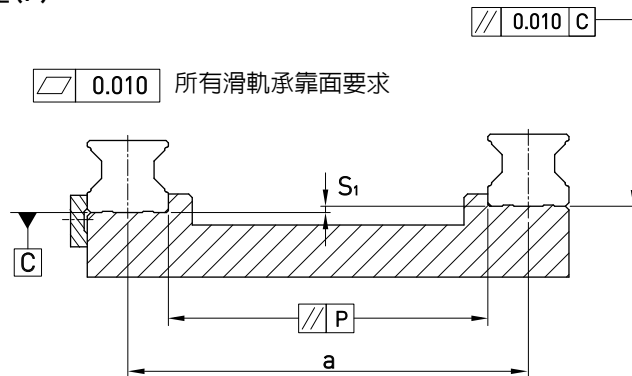

表格2-9-24 容許最大平行度誤差 (P)

單位：μm

規格	預壓等級		
	輕預壓 (Z0)	中預壓 (ZA)	重預壓 (ZB)
RG15	5	3	3
RG20	8	6	4
RG25	9	7	5
RG30	11	8	6
RG35	14	10	7
RG45	17	13	9
RG55	21	14	11
RG65	27	18	14

RG系列 滾柱型線性滑軌

○ 承靠面平行度誤差 (S_1)

$$S_1 = a \times K - T_H$$

S_1 : 高度最大容許誤差
 a : 配對滑軌間距
 K : 高度誤差係數

表格2-9-25 高度誤差係數

規格	預壓等級		
	輕預壓 (Z0)	中預壓 (ZA)	重預壓 (ZB)
K	2.2×10^{-4}	1.7×10^{-4}	1.2×10^{-4}

(2) 滑塊安裝平面精度

○ 不同支滑軌滑塊配對承靠面高度誤差 (S_2)

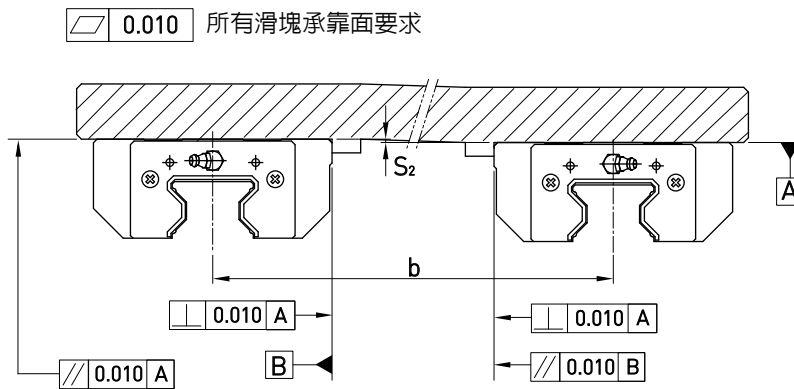

$$S_2 = b \times 4.2 \times 10^{-5}$$

S_2 : 高度最大容許誤差
 b : 配對滑塊間距

○ 同支滑軌滑塊配對承靠面高度誤差 (S_3)

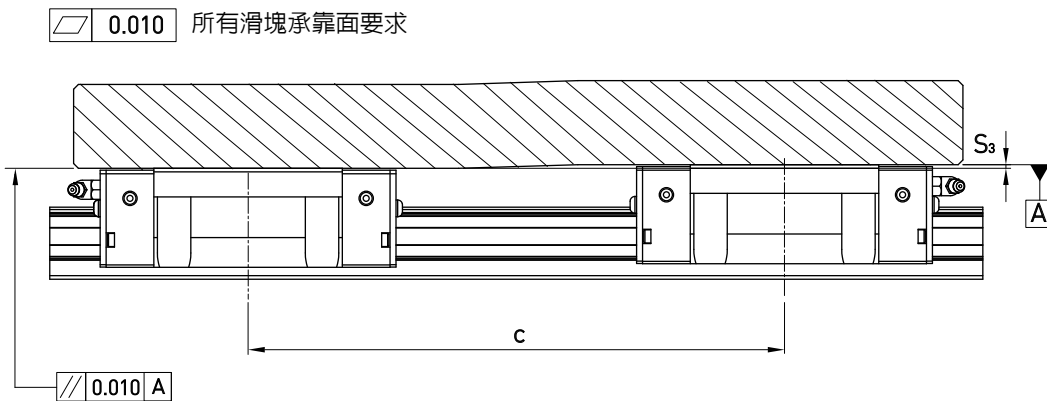

$$S_3 = c \times 4.2 \times 10^{-5}$$

S_3 : 高度最大容許誤差
 c : 配對滑塊間距

2-9-11 安裝注意事項

(1) 安裝面肩部高度及倒角

安裝線性滑軌時必須注意安裝面肩部的狀況是否適當，如倒角過大，凸出的地方易造成線性滑軌精度不良，而高度過高則會干涉滑塊。故如果能依照建議要求安裝面肩部，安裝精度不良即可排除。

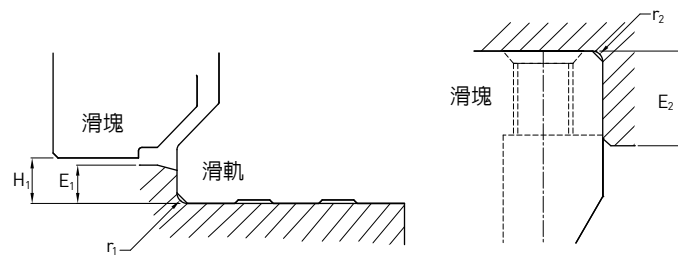

表格2-9-26

規格	滑軌端最大 圓角半徑 r_1 (mm)	滑塊端最大 圓角半徑 r_2 (mm)	滑軌端 肩部高度 E_1 (mm)	滑塊端 肩部高度 E_2 (mm)	滑塊的 運行淨高 H_1 (mm)
RG15	0.5	0.5	3	4	4
RG20	0.5	0.5	3.5	5	5
RG25	1.0	1.0	5	5	5.5
RG30	1.0	1.0	5	5	6
RG35	1.0	1.0	6	6	6.5
RG45	1.0	1.0	7	8	8
RG55	1.5	1.5	9	10	10
RG65	1.5	1.5	10	10	12

(2) 滑軌裝配螺絲之扭力值

安裝滑軌時是否鎖緊貼平基準面影響線性滑軌精度甚劇，因此為達到每顆螺絲都能鎖緊的目的，建議使用下列扭力值鎖裝配螺絲。

表格2-9-27

規格	螺絲規格	扭力值 N-cm (kgf-cm)		
		鐵件材質	鑄件材質	鋁合金材質
RG15	M4×0.7P×16L	392(40)	274(28)	206(21)
RG20	M5×0.8P×20L	883(90)	588(60)	441(45)
RG25	M6×1P×20L	1373(140)	921(94)	686(70)
RG30	M8×1.25P×25L	3041(310)	2010(205)	1470(150)
RG35	M8×1.25P×25L	3041(310)	2010(205)	1470(150)
RG45	M12×1.75P×35L	11772(1200)	7840(800)	5880(600)
RG55	M14×2P×45L	15696(1600)	10500(1100)	7840(800)
RG65	M16×2P×50L	19620(2000)	13100(1350)	9800(1000)

RG系列

滾柱型線性滑軌

2-9-12 單支滑軌標準長度及最大長度

HIWIN備有滑軌標準長度庫存供應客戶需求。若客戶訂購非標準長度滑軌時，端面距離E的尺寸最好不要大於1/2P，防止因E的尺寸過大導致滑軌裝配後端部的不穩定，而降低線性滑軌的精度。

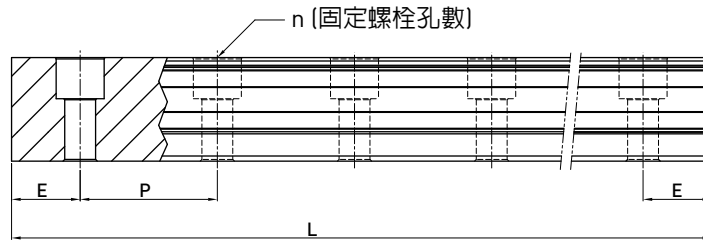

表格2-9-28 軌道長度

單位：mm

項目	RGR15	RGR20	RGR25	RGR30	RGR35	RGR45	RGR55	RGR65
標準長度L(n)	160(5)	220(7)	220(7)	280(7)	280(7)	570(11)	780(13)	1,270(17)
	220(7)	280(9)	280(9)	440(11)	440(11)	885(17)	1020(17)	1,570(21)
	340(11)	340(11)	340(11)	600(15)	600(15)	1,200(23)	1,260(21)	2,020(27)
	460(15)	460(15)	460(15)	760(19)	760(19)	1,620(31)	1,500(25)	2,620(35)
	580(19)	640(21)	640(21)	1,000(25)	1,000(25)	2,040(39)	1,980(33)	-
	700(23)	820(27)	820(27)	1,640(41)	1,640(41)	2,460(47)	2,580(43)	-
	940(31)	1000(33)	1,000(33)	2,040(51)	2,040(51)	2,985(57)	2,940(49)	-
	1120(37)	1180(39)	1,240(41)	2,520(63)	2,520(63)	3,090(59)	3,060(51)	-
	1360(45)	1360(45)	1,600(53)	3,000(75)	3,000(75)	-	-	-
間距(P)	30	30	30	40	40	52.5	60	75
標準端距 (E _s)	20	20	20	20	20	22.5	30	35
標準端距最大長度	4,000(133)	4,000(133)	4,000(133)	4,000(100)	4,000(100)	3,982.5(76)	3,960(66)	3,970(53)
最大長度	4,000	4,000	4,000	4,000	4,000	4,000	4,000	4,000

- 註：1. 一般滑軌E尺寸公差為0.5--0.5 mm，滑軌接牙件端距E尺寸公差較嚴格為0--0.3 mm。
 2. 標準端距最大長度是指左、右端距皆為標準端距之滑軌最大長度。
 3. 若客戶需要不同的E尺寸，請與HIWIN聯絡。

2-9-13 RG系列線性滑軌尺寸表

(1) RGH-CA / RGH-HA

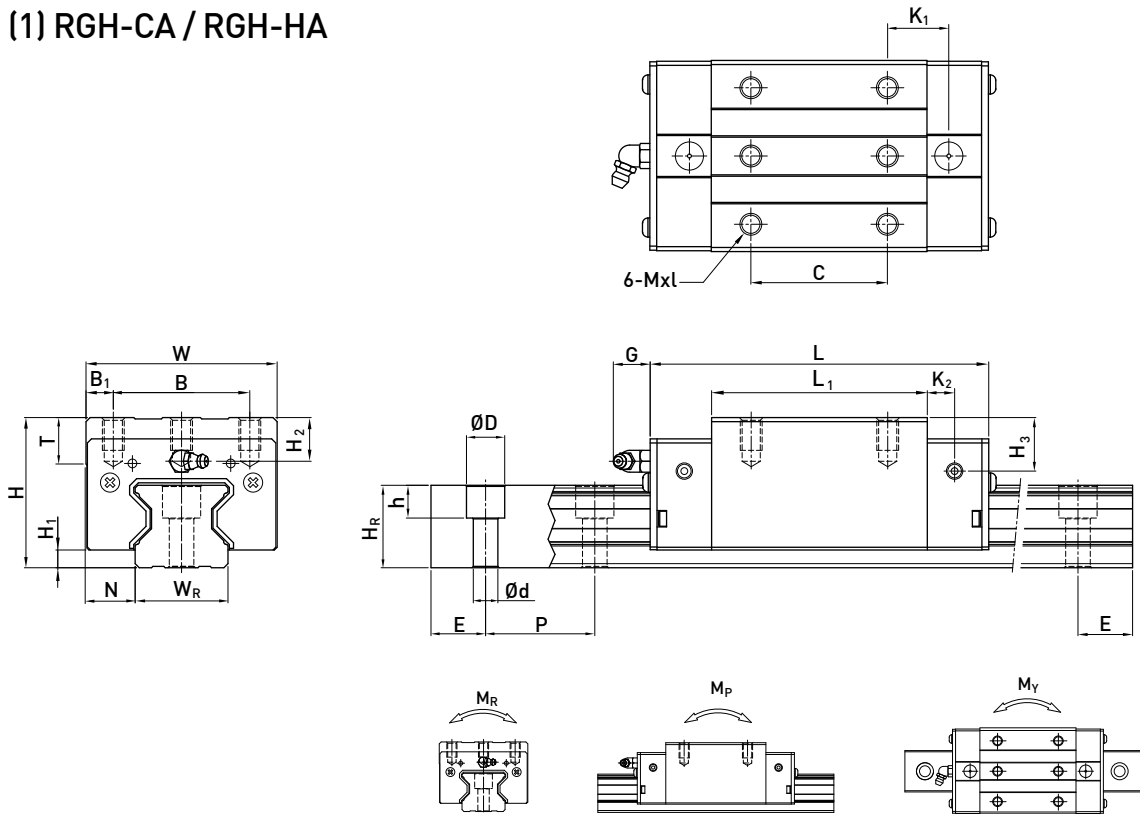

型號	組件尺寸 (mm)		滑塊尺寸 (mm)											滑軌尺寸 (mm)						滑軌的固定螺柱尺寸 (mm)	基本動額定負荷 C(kN)	基本靜額定負荷 C ₀ (kN)	容許靜力矩			重量					
	H	H ₁	N	W	B	B ₁	C	L ₁	L	K ₁	K ₂	G	Mxl	T	H ₂	H ₃	W _R	H _R	D				h	d	P	E	M _R (kN-m)	M _P (kN-m)	M _Y (kN-m)	滑塊 (kg)	滑軌 (kg/m)
RGH 15CA	28	4	9.5	34	26	4	26	45	68	13.4	4.7	5.3	M4 x 8	6	7.6	10.1	15	16.5	7.5	5.7	4.5	30	20	M4 x 16	11.3	24	0.311	0.173	0.173	0.20	1.8
RGH 20CA	34	5	12	44	32	6	36	57.5	86	15.8	6	5.3	M5 x 8	8	8.3	8.3	20	21	9.5	8.5	6	30	20	M5 x 20	21.3	46.7	0.647	0.46	0.46	0.40	2.76
RGH 20HA							77.5	106	18.8	26.9															63	0.872	0.837	0.837	0.53		
RGH 25CA	40	5.5	12.5	48	35	6.5	35	64.5	97.9	20.75	7.25	12	M6 x 8	9.5	10.2	10	23	23.6	11	9	7	30	20	M6 x 20	27.7	57.1	0.758	0.605	0.605	0.61	3.08
RGH 25HA							50	81	114.4	21.5															33.9	73.4	0.975	0.991	0.991	0.75	
RGH 30CA	45	6	16	60	40	10	40	71	109.8	23.5	8	12	M8 x 10	9.5	9.5	10.3	28	28	14	12	9	40	20	M8 x 25	39.1	82.1	1.445	1.06	1.06	0.90	4.41
RGH 30HA							60	93	131.8	24.5															48.1	105	1.846	1.712	1.712	1.16	
RGH 35CA	55	6.5	18	70	50	10	50	79	124	22.5	10	12	M8 x 12	12	16	19.6	34	30.2	14	12	9	40	20	M8 x 25	57.9	105.2	2.17	1.44	1.44	1.57	6.06
RGH 35HA							72	106.5	151.5	25.25															73.1	142	2.93	2.6	2.6	2.06	
RGH 45CA	70	8	20.5	86	60	13	60	106	153.2	31	10	12.9	M10 x 17	16	20	24	45	38	20	17	14	52.5	22.5	M12 x 35	92.6	178.8	4.52	3.05	3.05	3.18	9.97
RGH 45HA							80	139.8	187	37.9															116	230.9	6.33	5.47	5.47	4.13	
RGH 55CA	80	10	23.5	100	75	12.5	75	125.5	183.7	37.75	12.5	12.9	M12 x 18	17.5	22	27.5	53	44	23	20	16	60	30	M14 x 45	130.5	252	8.01	5.4	5.4	4.89	13.98
RGH 55HA							95	173.8	232	51.9															167.8	348	11.15	10.25	10.25	6.68	
RGH 65CA	90	12	31.5	126	76	25	70	160	232	60.8	15.8	12.9	M16 x 20	25	15	15	63	53	26	22	18	75	35	M16 x 50	213	411.6	16.20	11.59	11.59	8.89	20.22
RGH 65HA							120	223	295	67.3															275.3	572.7	22.55	22.17	22.17	12.13	

註：1. 1 kgf = 9.81 N
2. 此為C_{100R}的理論動額定負荷，若有需要C_{50R}轉換公式：C_{50R} = 1.23 x C_{100R}

RG系列

滾柱型線性滑軌

(2) RGL-CA / RGL-HA

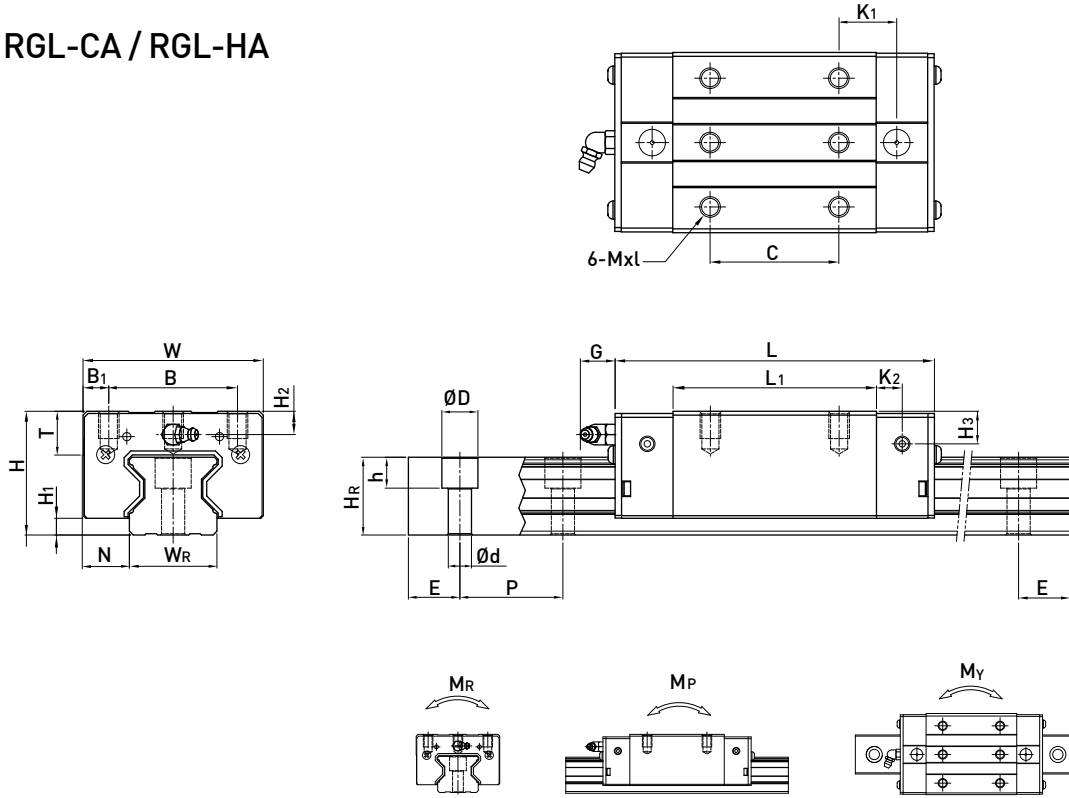

型號	組件尺寸 (mm)		滑塊尺寸 (mm)													滑軌尺寸 (mm)					滑軌的固定螺栓尺寸	基本動額定負荷	基本靜額定負荷	容許靜力矩			重量				
	H	H ₁	N	W	B	B ₁	C	L ₁	L	K ₁	K ₂	G	M	T	H ₂	H ₃	W _R	H _R	D	h				d	P	E	M _R	M _P	M _Y	滑塊	滑軌
	(mm)	(mm)	(mm)	(mm)	(mm)	(mm)	(mm)	(mm)	(mm)	(mm)	(mm)	(mm)	(mm)	(mm)	(mm)	(mm)	(mm)	(mm)	(mm)	(mm)	(mm)	(mm)	(mm)	(mm)	(kN)	(kN)	(kN-m)	(kN-m)	(kN-m)	(kg)	(kg/m)
RGL15CA	24	4	9.5	34	26	4	26	45	68	13.4	4.7	5.3	M4x5.5	6	3.6	6.1	15	16.5	7.5	5.7	4.5	30	20	M4x16	11.3	24	0.311	0.173	0.173	0.15	1.8
RGL20CA	30	5	12	44	32	6	36	57.5	86	15.8	6	5.3	M5x6	8	4.3	4.3	20	21	9.5	8.5	6	30	20	M5x20	21.3	46.7	0.647	0.46	0.46	0.32	2.76
RGL20HA							50	77.5	106	18.8															26.9	63	0.872	0.837	0.837	0.42	
RGL25CA	36	5.5	12.5	48	35	6.5	35	64.5	97.9	20.75	7.25	12	M6x8	9.5	6.2	6	23	23.6	11	9	7	30	20	M6x20	27.7	57.1	0.758	0.605	0.605	0.51	3.08
RGL25HA							50	81	114.4	21.5															33.9	73.4	0.975	0.991	0.991	0.63	
RGL30CA	42	6	16	60	40	10	40	71	109.8	23.5	8	12	M8x10	9.5	6.5	7.3	28	28	14	12	9	40	20	M8x25	39.1	82.1	1.445	1.06	1.06	0.80	4.41
RGL30HA							60	93	131.8	24.5															48.1	105	1.846	1.712	1.712	1.03	
RGL35CA	48	6.5	18	70	50	10	50	79	124	22.5	10	12	M8x12	12	9	12.6	34	30.2	14	12	9	40	20	M8x25	57.9	105.2	2.17	1.44	1.44	1.27	6.06
RGL35HA							72	106.5	151.5	25.25															73.1	142	2.93	2.6	2.6	1.65	
RGL45CA	60	8	20.5	86	60	13	60	106	153.2	31	10	12.9	M10x17	16	10	14	45	38	20	17	14	52.5	22.5	M12x35	92.6	178.8	4.52	3.05	3.05	2.47	9.97
RGL45HA							80	139.8	187	37.9															116	230.9	6.33	5.47	5.47	3.20	
RGL55CA	70	10	23.5	100	75	12.5	75	125.5	183.7	37.75	12.5	12.9	M12x18	17.5	12	17.5	53	44	23	20	16	60	30	M14x45	130.5	252	8.01	5.4	5.4	3.91	13.98
RGL55HA							95	173.8	232	51.9															167.8	348	11.15	10.25	10.25	5.32	

註：1. 1 kgf = 9.81 N

2. 此為C_{100R}的理論動額定負荷，若有需要C_{50R}轉換公式：C_{50R} = 1.23 x C_{100R}

(5) RGF-CC/RGF-HC

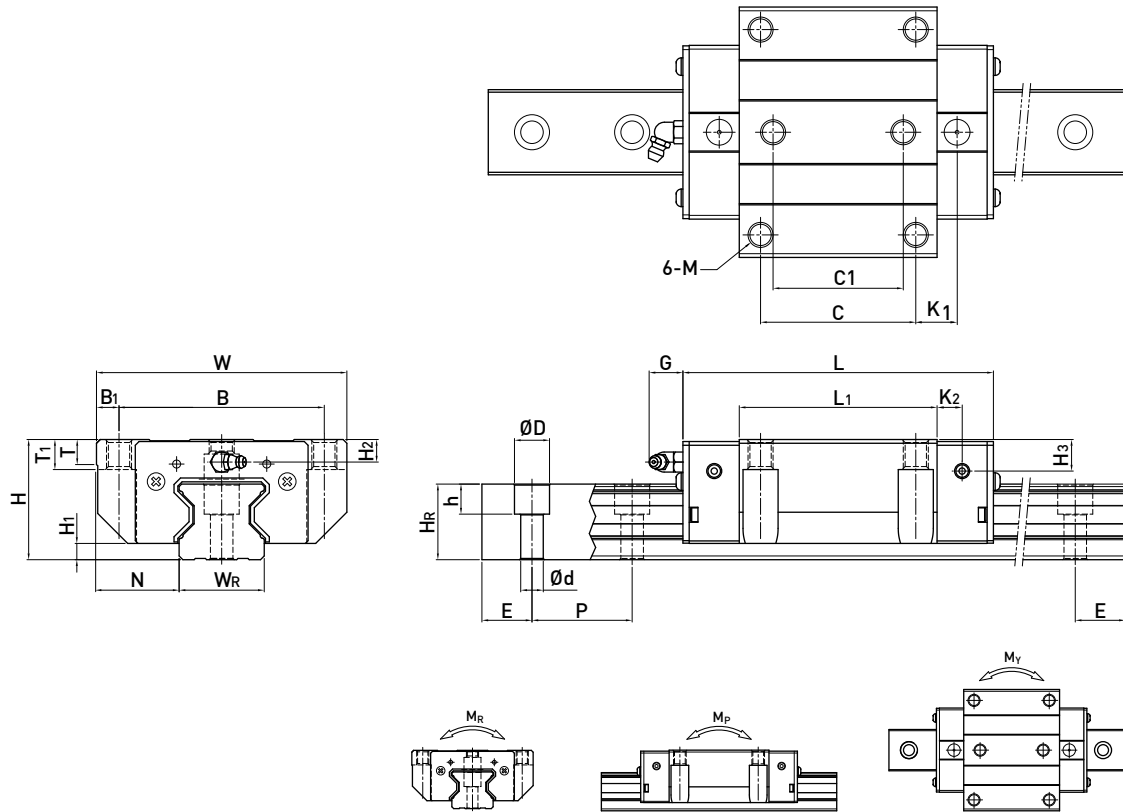

型號	組件尺寸 (mm)		滑塊尺寸 (mm)														滑軌尺寸 (mm)							滑軌的 固定螺 栓尺寸	基本 動額 定負荷	基本 靜額 定負荷	容許靜力矩			重量				
	H	H ₁	N	W	B	B ₁	C	C ₁	L ₁	L	K ₁	K ₂	G	M	T	T ₁	H ₂	H ₃	W _R	H _R	D	h	d	P	E	(mm)	C(kN)	C ₀ (kN)	M _R	M _P	M _Y	滑塊	滑軌	
	mm	mm	mm	mm	mm	mm	mm	mm	mm	mm	mm	mm	mm	mm	mm	mm	mm	mm	mm	mm	mm	mm	mm	mm	mm	mm	mm	mm	mm	mm	mm	mm	mm	mm
RGF35CC	44	6.5	33	100	82	9	62	52	79	124	16.5																M8x25	57.9	105.2	2.17	1.44	1.44	1.52	6.06
RGF35HC									106.5	151.5	30.25	10	12	M10	12	13	6.5	7.8	34	30.2	14	12	9	40	20		M8x25	73.1	142	2.93	2.6	2.6	2.08	
RGF45CC	52	8	37.5	120	100	10	80	60	106	153.2	21																M12x35	92.6	178.8	4.52	3.05	3.05	2.67	9.97
RGF45HC									139.8	187	37.9	10	12.9	M12	14	15	7	7	45	38	20	17	14	52.5	22.5		M12x35	116	230.9	6.33	5.47	5.47	3.56	

註：1. 1 kgf = 9.81 N

2. 此為C_{100R}的理論動額定負荷，若有需要C_{50R}轉換公式：C_{50R} = 1.23 x C_{100R}

RG系列

滾柱型線性滑軌

(6) RGR-T 下鎖式滑軌尺寸表

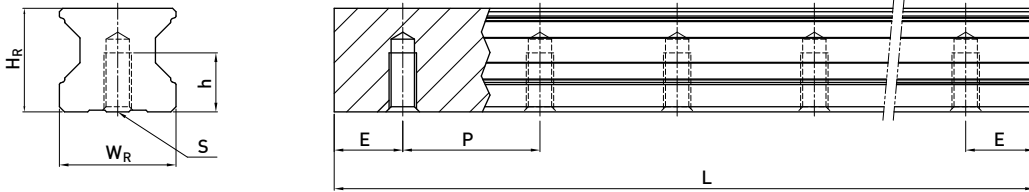

型號	滑軌尺寸 (mm)						重量 (kg/m)
	WR	Hr	S	h	P	E	
RGR15T	15	16.5	M5×0.8P	8	30	20	1.86
RGR20T	20	21	M6×1P	10	30	20	2.76
RGR25T	23	23.6	M6×1P	12	30	20	3.36
RGR30T	28	28	M8×1.25P	15	40	20	4.82
RGR35T	34	30.2	M8×1.25P	17	40	20	6.48
RGR45T	45	38	M12×1.75P	24	52.5	22.5	10.83
RGR55T	53	44	M14×2P	24	60	30	15.15
RGR65T	63	53	M20×2.5P	30	75	35	21.24

2-10 CRG系列—覆蓋帶滾柱型線性滑軌

2-10-1 CRG系列線性滑軌特點

CRG系列為覆蓋帶滾柱型線性滑軌，具備高剛性、高負荷的特性，同時具備四方向等負載特色，該規格可搭配最新滑軌防塵配件。

(1) 四方向皆具有超高剛性

CRG系列線性滑軌以滾柱型滾動體取代了滾珠，藉由滾柱與滑軌與滑塊的線接觸方式，滾柱在承受高負載時僅僅形成微量的彈性變形，不僅可大幅提升線性滑軌的剛性值，更能維持高精度的加工。右圖為等體積的滾珠與滾柱的剛性表現。

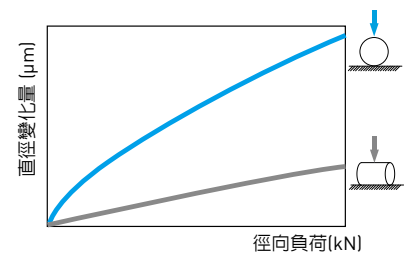

(2) 延長壽命

CRG系列線性滑軌是以ISO規範(ISO14728-1)為基準來制定基本動額定負荷，該基本動額定負荷係以額定壽命100公里計算之。線性滑軌的壽命會因實際承受工作負荷而不同，滾柱型線性滑軌的壽命計算可依選用線性滑軌的基本動額定負荷及工作負荷推算出使用壽命。

(3) 可搭配滑軌防塵配件

軌道搭配使用特殊不鏽鋼帶，取代滑軌螺栓蓋(標配)，適合高防塵需求場合。

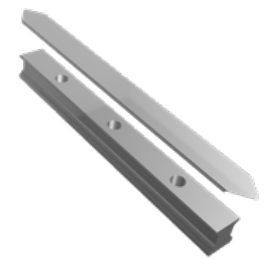

防塵覆蓋帶

2-10-2 CRG本體結構

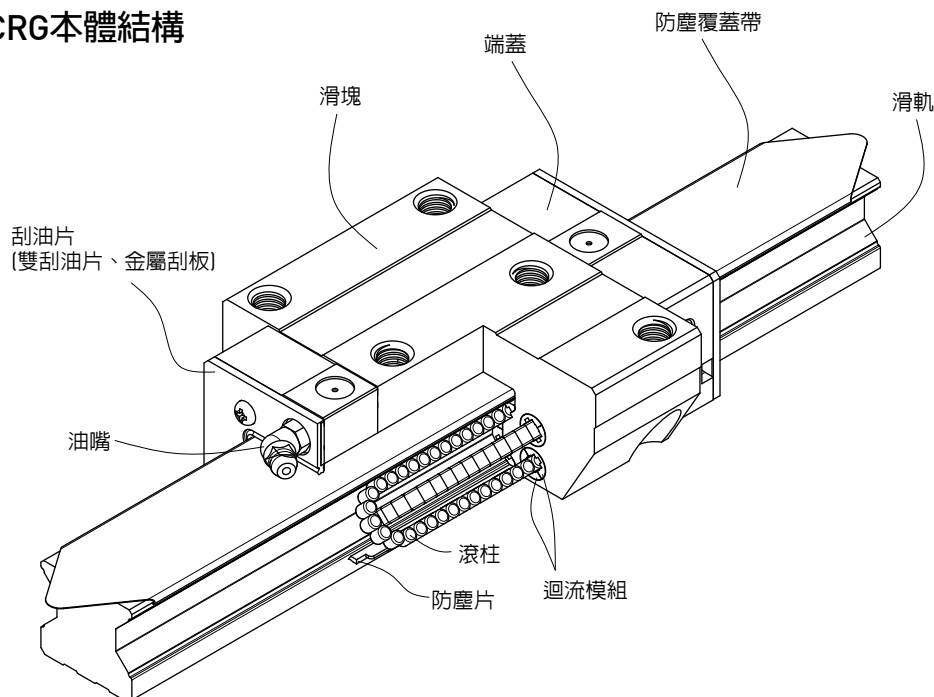

- 滾動循環系統：滑塊、滑軌、端蓋、迴流模組、滾柱
- 潤滑系統：油嘴、油管接頭
- 防塵系統：刮油片、底面塵封防塵片、金屬刮板、防塵覆蓋帶

CRG系列

覆蓋帶滾柱型線性滑軌

2-10-3 產品規格說明

CRG系列分為非互換性及互換性型兩種線性滑軌，兩者規格尺寸相同，主要差異點在於互換性型之滑塊、滑軌可單獨互換使用，較便利，但其組合精度無法達到非互換性型之超精密級以上的精度，不過由於HIWIN互換性型之組合精度目前已達到一定的水準，對不需配對安裝線性滑軌的客戶而言，是一項便利的選擇。線性滑軌的產品規格型號主要標明線性滑軌尺寸、型式、精度等級、預壓等規格要求，以利訂貨時雙方對產品的確認。

(1) 非互換性線性滑軌產品型號

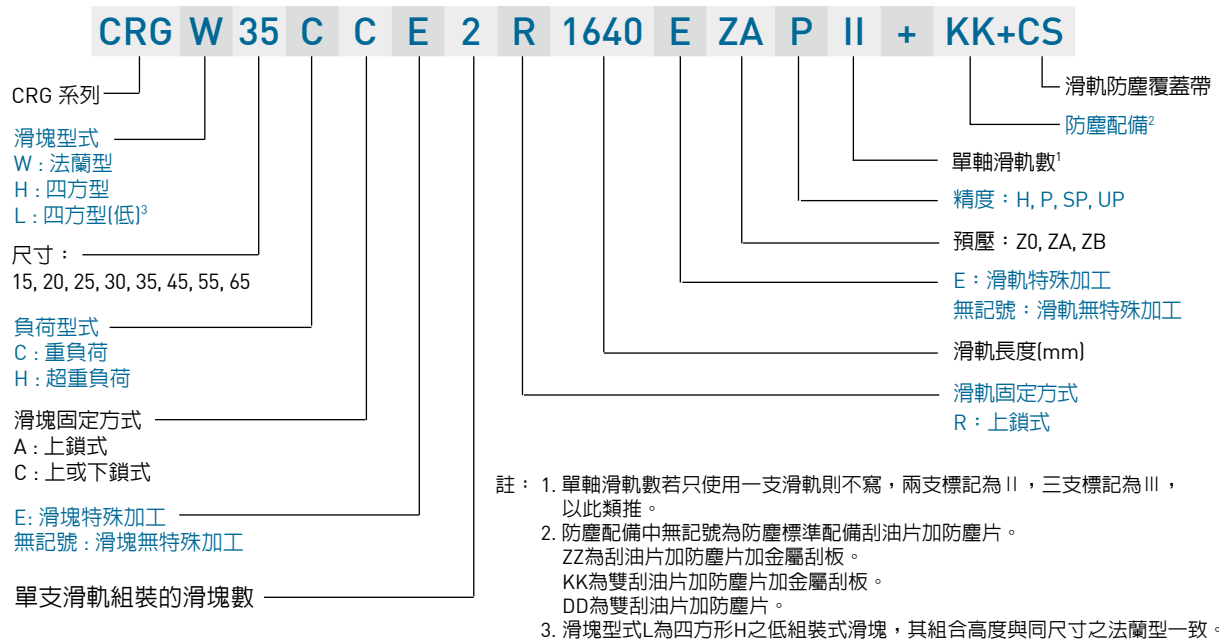

(2) 互換性線性滑軌產品型號

○ 互換型滑塊產品型號

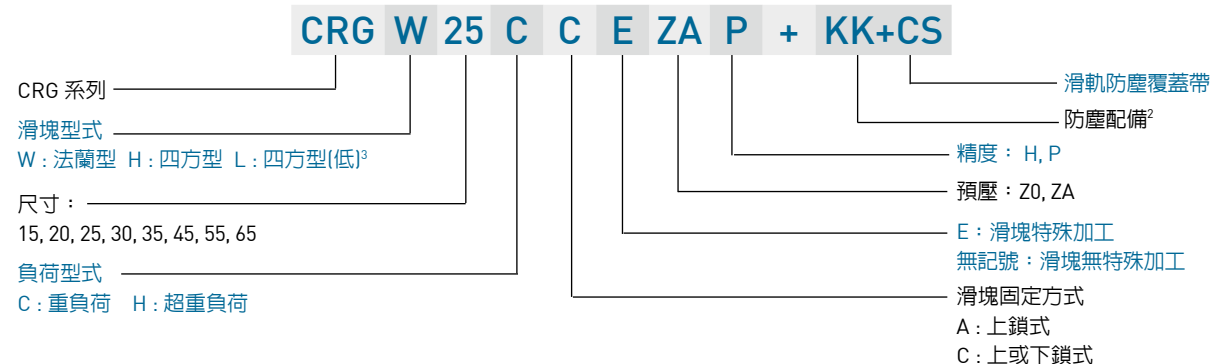

○ 互換型滑軌產品型號

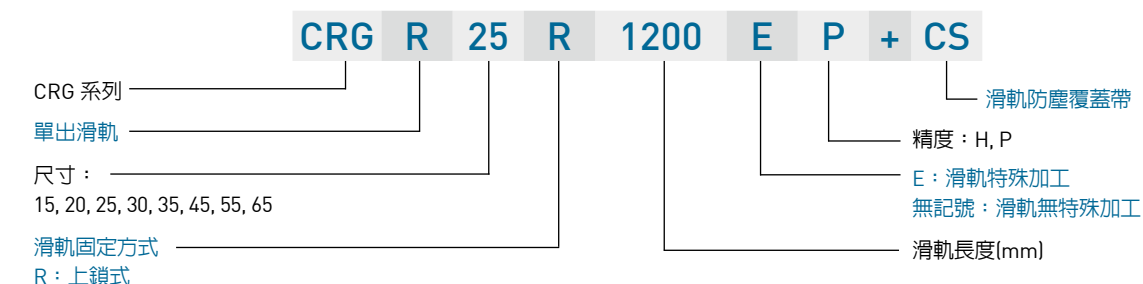

○ 互換型滑軌產品型號

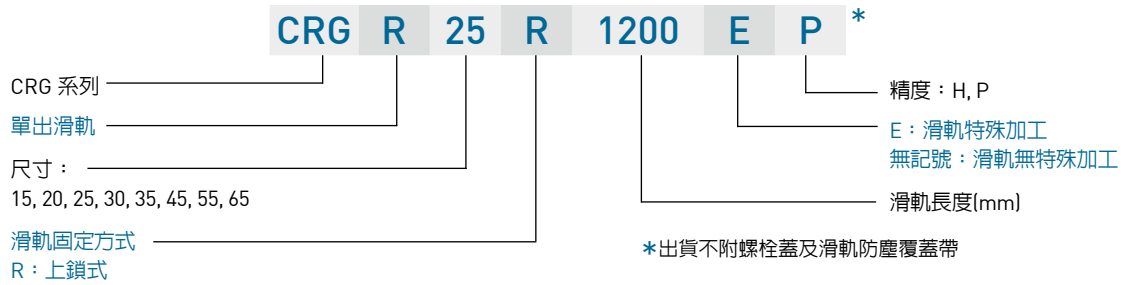

2-10-4 系列型式

(1) 滑塊型式

CRG系列提供法蘭型及四方型兩種線性滑軌，法蘭型滑塊在法蘭的部位有加工安裝螺絲孔可供安裝，對於下鎖的安裝方式也可適用，其線性滑軌組合高度低，承靠面積大，適用於承受力距負載的場所。四方型滑塊寬度較小，適合有安裝空間限制的設備，滑塊上方安裝螺絲孔可配合安裝。

表格2-10-1 滑塊型式

型式	規格	形狀	高度尺寸 (mm)	滑軌長度 (mm)	應用設備
四方型	CRGH-CA CRGH-HA		28	100	<ul style="list-style-type: none"> ○ 自動化設備 ○ 重型搬運設備 ○ CNC加工機 ○ 重切削加工機 ○ CNC磨床
			↓	↓	
四方型 低	CRGL-CA CRGL-HA		24	100	<ul style="list-style-type: none"> ○ 射出成型機 ○ 放電加工機 ○ 大型龍門機床 ○ 高剛性與重負荷需求的工作機械
			↓	↓	
法蘭型	CRGW-CC CRGW-HC		24	100	
			↓	↓	
			90	4000	

(2) 滑軌型式

表格2-10-2 滑軌型式

上鎖式螺絲孔

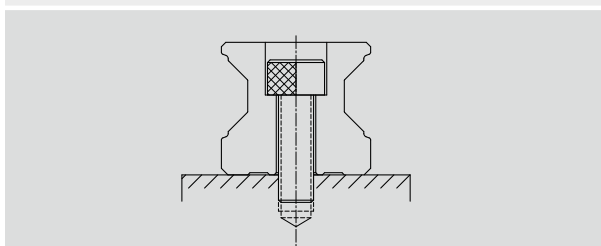

CRG系列

覆蓋帶滾柱型線性滑軌

2-10-5 精度等級

CRG系列線性滑軌的精度，分為高、精密、超精密、超高精密共四級，客戶可依設備精度需求選用精度。

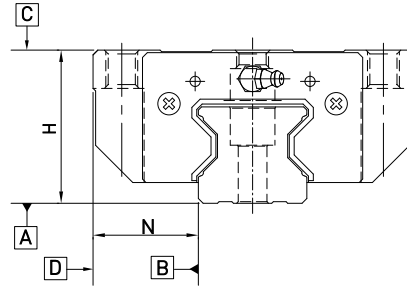

(1) 非互換性線性滑軌精度

表格2-10-3 組套件精度表

單位：mm

型號	CRG - 15, 20			
精度等級	高級 (H)	精密級 (P)	超精密級 (SP)	超高精密級 (UP)
高度H的容許尺寸誤差	± 0.03	0 - 0.03	0 - 0.015	0 - 0.008
寬度N的容許尺寸誤差	± 0.03	0 - 0.03	0 - 0.015	0 - 0.008
成對高度H的相互誤差	0.01	0.006	0.004	0.003
成對寬度N的相互誤差	0.01	0.006	0.004	0.003
滑塊C面對滑軌A面的行走平行度	行走平行度 (見表格2-10-11)			
滑塊D面對滑軌B面的行走平行度	行走平行度 (見表格2-10-11)			

表格2-10-4 組套件精度表

單位：mm

型號	CRG - 25, 30, 35			
精度等級	高級 (H)	精密級 (P)	超精密級 (SP)	超高精密級 (UP)
高度H的容許尺寸誤差	± 0.04	0 - 0.04	0 - 0.02	0 - 0.01
寬度N的容許尺寸誤差	± 0.04	0 - 0.04	0 - 0.02	0 - 0.01
成對高度H的相互誤差	0.015	0.007	0.005	0.003
成對寬度N的相互誤差	0.015	0.007	0.005	0.003
滑塊C面對滑軌A面的行走平行度	行走平行度 (見表格2-10-11)			
滑塊D面對滑軌B面的行走平行度	行走平行度 (見表格2-10-11)			

表格2-10-5 組套件精度表

單位：mm

型號	CRG - 45, 55			
精度等級	高級 (H)	精密級 (P)	超精密級 (SP)	超高精密級 (UP)
高度H的容許尺寸誤差	± 0.05	0 - 0.05	0 - 0.03	0 - 0.02
寬度N的容許尺寸誤差	± 0.05	0 - 0.05	0 - 0.03	0 - 0.02
成對高度H的相互誤差	0.015	0.007	0.005	0.003
成對寬度N的相互誤差	0.02	0.01	0.007	0.005
滑塊C面對滑軌A面的行走平行度	行走平行度 (見表格2-10-11)			
滑塊D面對滑軌B面的行走平行度	行走平行度 (見表格2-10-11)			

表格2-10-6 組套件精度表

單位：mm

型號	CRG -65			
精度等級	高級 (H)	精密級 (P)	超精密級 (SP)	超高精密級 (UP)
高度H的容許尺寸誤差	± 0.07	0 - 0.07	0 - 0.05	0 - 0.03
寬度N的容許尺寸誤差	± 0.07	0 - 0.07	0 - 0.05	0 - 0.03
成對高度H的相互誤差	0.02	0.01	0.007	0.005
成對寬度N的相互誤差	0.025	0.015	0.01	0.007
滑塊C面對滑軌A面的行走平行度	行走平行度 (見表格2-10-11)			
滑塊D面對滑軌B面的行走平行度	行走平行度 (見表格2-10-11)			

(2) 互換性線性滑軌精度

表格2-10-7 單出件精度表

單位：mm

型號	CRG - 15, 20	
精度等級	高級 (H)	精密級 (P)
高度H的容許尺寸誤差	± 0.03	± 0.015
寬度N的容許尺寸誤差	± 0.03	± 0.015
成對高度H的相互誤差	0.01	0.006
成對寬度N的相互誤差	0.01	0.006
滑塊C面對滑軌A面的行走平行度	行走平行度 (見表格2-10-11)	
滑塊D面對滑軌B面的行走平行度	行走平行度 (見表格2-10-11)	

表格2-10-8 單出件精度表

單位：mm

型號	CRG - 25, 30, 35	
精度等級	高級 (H)	精密級 (P)
高度H的容許尺寸誤差	± 0.04	± 0.02
寬度N的容許尺寸誤差	± 0.04	± 0.02
成對高度H的相互誤差	0.015	0.007
成對寬度N的相互誤差	0.015	0.007
滑塊C面對滑軌A面的行走平行度	行走平行度 (見表格2-10-11)	
滑塊D面對滑軌B面的行走平行度	行走平行度 (見表格2-10-11)	

表格2-10-9 單出件精度表

單位：mm

型號	CRG - 45, 55	
精度等級	高級 (H)	精密級 (P)
高度H的容許尺寸誤差	± 0.05	± 0.025
寬度N的容許尺寸誤差	± 0.05	± 0.025
成對高度H的相互誤差	0.015	0.007
成對寬度N的相互誤差	0.02	0.01
滑塊C面對滑軌A面的行走平行度	行走平行度 (見表格2-10-11)	
滑塊D面對滑軌B面的行走平行度	行走平行度 (見表格2-10-11)	

CRG系列

覆蓋帶滾柱型線性滑軌

表格2-10-10 單出件精度表

單位：mm

型號	CRG - 65	
精度等級	高級 (H)	精密級 (P)
高度H的容許尺寸誤差	± 0.07	± 0.035
寬度N的容許尺寸誤差	± 0.07	± 0.035
成對高度H的相互誤差	0.02	0.01
成對寬度N的相互誤差	0.025	0.015
滑塊C面對滑軌A面的行走平行度	行走平行度 (見表格2-10-11)	
滑塊D面對滑軌B面的行走平行度	行走平行度 (見表格2-10-11)	

(3) 行走平行度精度

表格2-10-11 行走平行度精度

滑軌長度 (mm)	精度等級 (μm)			
	H	P	SP	UP
~ 100	7	3	2	2
100 ~ 200	9	4	2	2
200 ~ 300	10	5	3	2
300 ~ 500	12	6	3	2
500 ~ 700	13	7	4	2
700 ~ 900	15	8	5	3
900 ~ 1,100	16	9	6	3
1,100 ~ 1,500	18	11	7	4
1,500 ~ 1,900	20	13	8	4
1,900 ~ 2,500	22	15	10	5
2,500 ~ 3,100	25	18	11	6
3,100 ~ 3,600	27	20	14	7
3,600 ~ 4,000	28	21	15	7

2-10-6 預壓力

預壓力是預先給與滾柱負荷力，亦即加大滾柱直徑，利用滾柱與滾道之間負向間隙給與預壓，此舉能提高線性滑軌剛性及消除間隙。CRG系列線性滑軌提供下列三種標準預壓。

表格2-10-12 預壓等級

預壓等級	標記	預壓力	適用範圍
輕預壓	Z0	0.02C~0.04C	負荷方向固定且衝擊小，精度要求低。
中預壓	ZA	0.07C~0.09C	剛性需求且輕負荷，高精度要求。
重預壓	ZB	0.12C~0.14C	高剛性需求，且有振動與衝擊之使用環境。

註：1. 預壓力中C為動額定負荷

右圖為線性滑軌不同預壓條件下之剛性表現、摩擦阻力與使用壽命關係圖，客戶可依設備剛性與使用壽命需求選用適當的預壓等級，但小規格建議選用中預壓以下預壓，以避免預壓選用過重而降低其壽命。

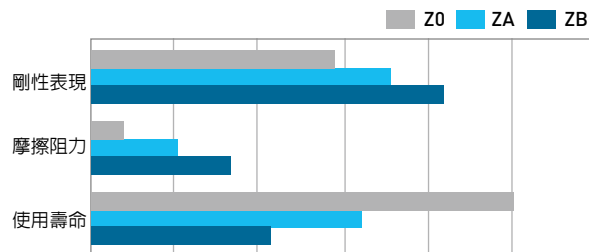

2-10-7 防塵配備

(1) 標準防塵配備代碼

表格2-10-13

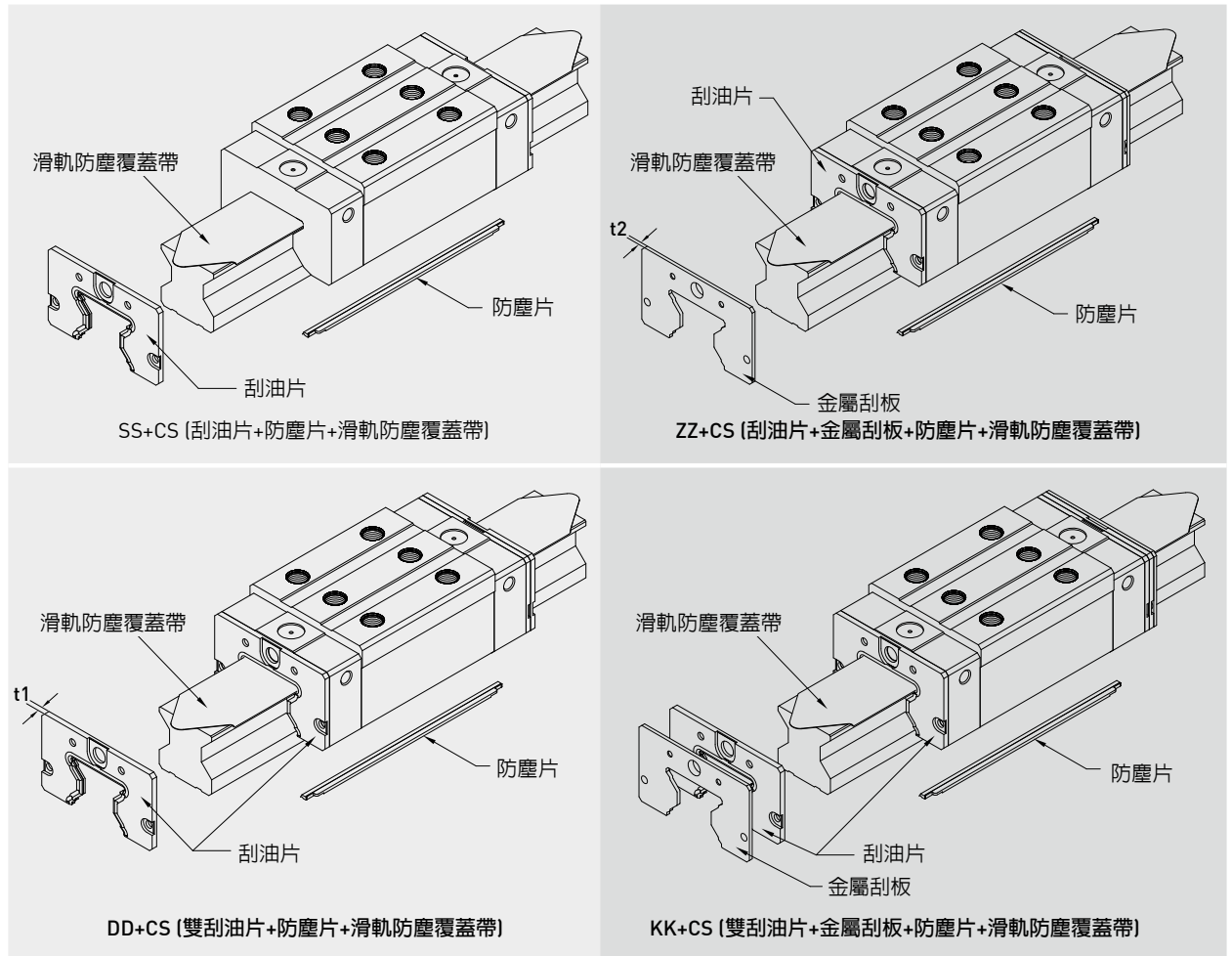

(2) 防塵配備說明

● 刮油片及底部防塵片

阻止加工鐵屑或塵粒進入滑塊裏面，破壞珠道表面而降低線性滑軌壽命。

● 雙層刮油片

加倍刮屑效果，即使在重切削加工環境中，異物完全被排除於滑塊外。

表格2-10-14 刮油片

規格	厚度 (t1) (mm)	規格	厚度 (t1) (mm)
CRG15ES	2.2	CRG35ES	2.5
CRG20ES	2.2	CRG45ES	3.6
CRG25ES	2.2	CRG55ES	3.6
CRG30ES	2.4	CRG65ES	4.4

CRG系列

覆蓋帶滾柱型線性滑軌

● 金屬刮板

可隔離高溫鐵屑或加工火花，並排除大體積雜質。

表格2-10-15 金屬刮板

規格	厚度 (t2) (mm)	規格	厚度 (t2) (mm)
CRG15SC	1.0	CRG35SC	1.5
CRG20SC	1.0	CRG45SC	1.5
CRG25SC	1.0	CRG55SC	1.5
CRG30SC	1.5	CRG65SC	1.5

(3) 防塵代碼之滑塊總長度

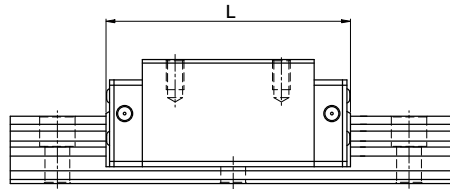

表格2-10-16 滑塊總長度

單位：mm

規格	滑塊總長度 (L)			
	SS	ZZ	DD	KK
CRG15C	68.0 (70.0)	70.0 (74.4)	72.4 (74.4)	74.4 (78.8)
CRG20C	86.0 (88.0)	88.0 (92.4)	90.4 (92.4)	92.4 (96.8)
CRG20H	106.0 (108.0)	108.0 (112.4)	110.4 (112.4)	112.4 (116.8)
CRG25C	97.9 (101.5)	99.9 (105.9)	102.3 (105.9)	104.3 (110.3)
CRG25H	114.4 (118)	116.4 (122.4)	118.8 (122.4)	120.8 (126.8)
CRG30C	109.8 (113.4)	112.8 (118.8)	114.6 (118.2)	117.6 (123.6)
CRG30H	131.8 (135.4)	134.8 (140.8)	136.6 (140.2)	139.6 (145.6)
CRG35C	124.0 (129.4)	127.0 (135.0)	129.0 (134.4)	132.0 (140.0)
CRG35H	151.5 (156.9)	154.5 (162.5)	156.5 (161.9)	159.5 (167.5)
CRG45C	153.2 (156.4)	156.2 (164.2)	160.4 (163.6)	163.4 (171.4)
CRG45H	187.0 (190.2)	190.0 (198.0)	194.2 (197.4)	197.2 (205.2)
CRG55C	183.7 (186.9)	186.7 (194.7)	190.9 (194.1)	193.9 (201.9)
CRG55H	232.0 (235.2)	235.0 (243.0)	239.2 (242.4)	242.2 (250.2)
CRG65C	232.0 (236.0)	235.0 (245.0)	240.8 (244.8)	243.8 (253.8)
CRG65H	295.0 (299.0)	298.0 (308.0)	303.8 (307.8)	306.8 (316.8)

註：()為滑塊最大長度，包含螺絲、刮油片唇部等。

2-10-8 摩擦力

此阻力值為單片刮油片之最大阻力。

表格2-10-17 CRG系列刮油片阻力

規格	刮油片阻力 N (kgf)	規格	刮油片阻力 N (kgf)
CRG15	1.96 (0.2)	CRG35	3.53 (0.36)
CRG20	2.45 (0.25)	CRG45	4.21 (0.43)
CRG25	2.74 (0.28)	CRG55	5.09 (0.52)
CRG30	3.31 (0.31)	CRG65	6.66 (0.68)

2-10-9 安裝平面誤差

(1) 滑軌安裝平面精度

CRG系列線性滑軌藉由滾柱型滾動體與滑軌與滑塊的線接觸方式，大幅提升線性滑軌的剛性值，因此當安裝平面精度誤差過大時，將會影響線性滑軌的安裝品質，不僅增加摩擦阻力更會降低其使用壽命。客戶在安裝線性滑軌時若能依照下列要求其安裝平面精度，必能顯現CRG系列線性滑軌高剛性、高精度與壽命長的特色。

○ 承靠面平行度誤差 (P)

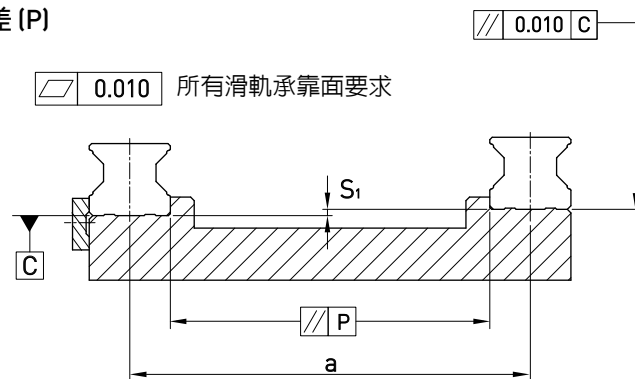

表格2-10-18 容許最大平行度誤差 (P)

單位：μm

規格	預壓等級		
	輕預壓 (Z0)	中預壓 (ZA)	重預壓 (ZB)
CRG15	5	3	3
CRG20	8	6	4
CRG25	9	7	5
CRG30	11	8	6
CRG35	14	10	7
CRG45	17	13	9
CRG55	21	14	11
CRG65	27	18	14

○ 承靠面平行度誤差 (S₁)

$$S_1 = a \times K$$

S₁ : 高度最大容許誤差

a : 配對滑軌間距

K : 高度誤差係數

表格2-10-19 高度誤差係數

規格	預壓等級		
	輕預壓 (Z0)	中預壓 (ZA)	重預壓 (ZB)
K	2.2×10 ⁻⁴	1.7×10 ⁻⁴	1.2×10 ⁻⁴

CRG系列

覆蓋帶滾柱型線性滑軌

(2) 滑塊安裝平面精度

- 不同支滑軌滑塊配對承靠面高度誤差(S_2)

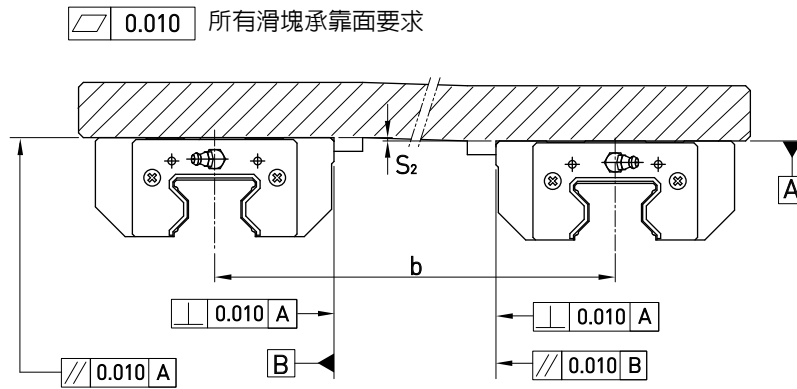

$$S_2 = b \times 4.2 \times 10^{-5}$$

S_2 : 高度最大容許誤差
 b : 配對滑塊間距

- 同支滑軌滑塊配對承靠面高度誤差(S_3)

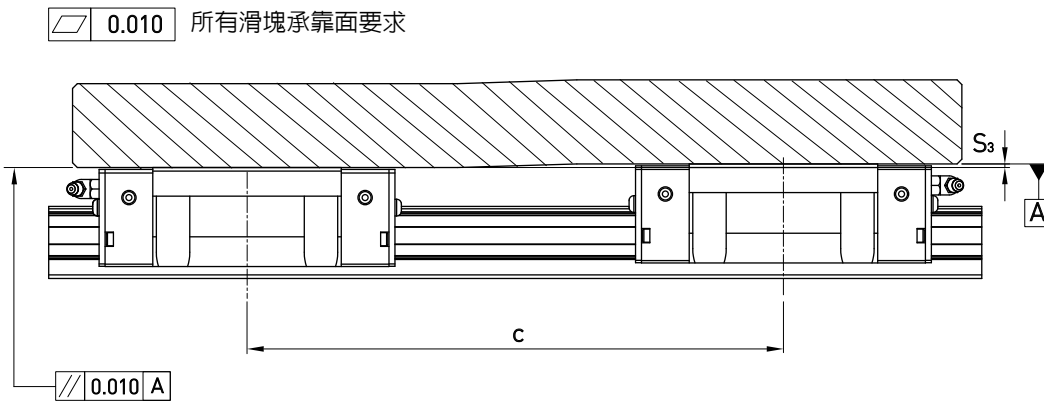

$$S_3 = c \times 4.2 \times 10^{-5}$$

S_3 : 高度最大容許誤差
 c : 配對滑塊間距

2-10-10 安裝注意事項

(1) 安裝面肩部高度及倒角

安裝線性滑軌時必須注意安裝面肩部的狀況是否適當，如倒角過大，凸出的地方易造成線性滑軌精度不良，而高度過高則會干涉滑塊。故如果能依照建議要求安裝面肩部，安裝精度不良即可排除。

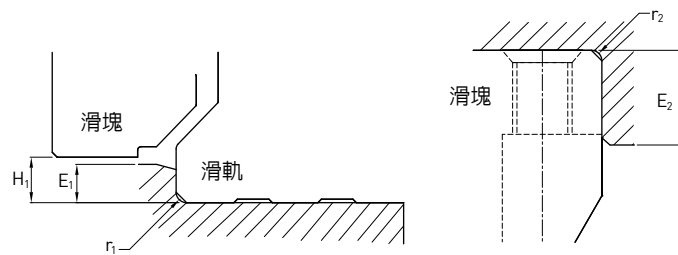

表格2-10-20

規格	滑軌端最大 圓角半徑 r_1 (mm)	滑塊端最大 圓角半徑 r_2 (mm)	滑軌端 肩部高度 E_1 (mm)	滑塊端 肩部高度 E_2 (mm)	滑塊的 運行淨高 H_1 (mm)
CRG15	0.5	0.5	3	4	4
CRG20	0.5	0.5	3.5	5	5
CRG25	1.0	1.0	5	5	5.5
CRG30	1.0	1.0	5	5	6
CRG35	1.0	1.0	6	6	6.5
CRG45	1.0	1.0	7	8	8
CRG55	1.5	1.5	9	10	10
CRG65	1.5	1.5	10	10	12

(2) 滑軌裝配螺絲之扭力值

安裝滑軌時是否鎖緊貼平基準面影響線性滑軌精度甚劇，因此為達到每顆螺絲都能鎖緊的目的，建議使用下列扭力值鎖裝配螺絲。

表格2-10-21

規格	螺絲規格	扭力值 N-cm (kgf-cm)		
		鐵件材質	鑄件材質	鋁合金材質
CRG15	M4×0.7P×16L	392(40)	274(28)	206(21)
CRG20	M5×0.8P×20L	883(90)	588(60)	441(45)
CRG25	M6×1P×20L	1373(140)	921(94)	686(70)
CRG30	M8×1.25P×25L	3041(310)	2010(205)	1470(150)
CRG35	M8×1.25P×25L	3041(310)	2010(205)	1470(150)
CRG45	M12×1.75P×35L	11772(1200)	7840(800)	5880(600)
CRG55	M14×2P×45L	15696(1600)	10500(1100)	7840(800)
CRG65	M16×2P×50L	19620(2000)	13100(1350)	9800(1000)

CRG系列

覆蓋帶滾柱型線性滑軌

2-10-11 CRG系列線性滑軌尺寸表

(1) CRGH-CA / CRGH-HA

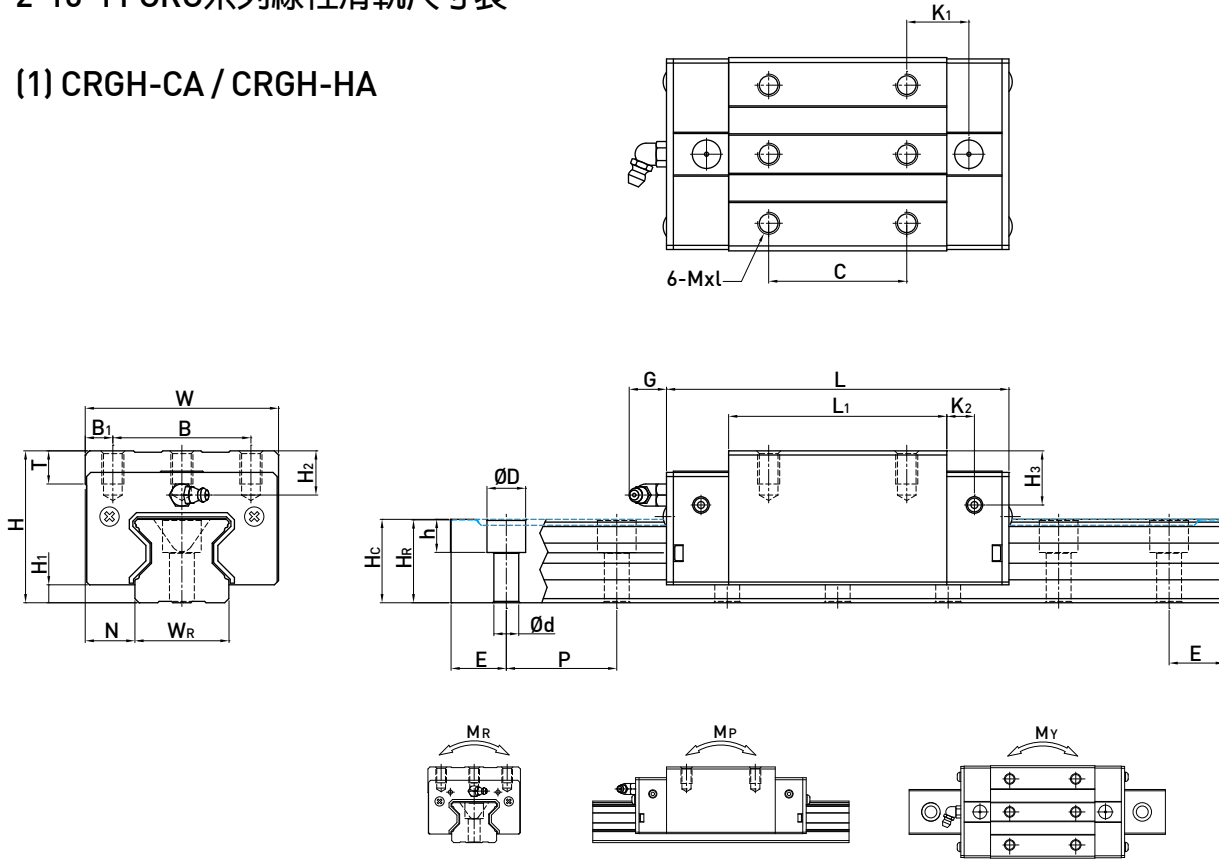

型號	組件尺寸 (mm)			滑塊尺寸 (mm)										滑軌尺寸 (mm)										滑軌的 固定螺 栓尺寸 (mm)	基本 動額 定負荷 C (kN)	基本 靜額 定負荷 C ₀ (kN)	容許靜力矩			重量				
	H	H ₁	N	W	B	B ₁	C	L ₁	L	K ₁	K ₂	G	Mxl	T	H ₂	H ₃	W _R	H _R	H _c	D	h	d	P				E	M _R	M _P	M _Y	滑塊 kg	滑軌 kg/m		
																															kN-m	kN-m	kN-m	kg
CRGH15CA	28	4	9.5	34	26	4	26	45	68	13.4	4.7	5.3	M4 x 8	6	7.6	10.1	15	16.5	16.7	7.5	5.7	4.5	30	20	M4 x 16	11.3	24	0.311	0.173	0.173	0.20	1.8		
CRGH20CA	34	5	12	44	32	6	36	57.5	86	15.8	6	5.3	M5 x 8	8	8.3	8.3	20	21	21.2	9.5	8.5	6	30	20	M5 x 20	21.3	46.7	0.647	0.46	0.46	0.40	2.76		
CRGH20HA							50	77.5	106	18.8																26.9	63	0.872	0.837	0.837	0.53			
CRGH25CA	40	5.5	12.5	48	35	6.5	35	64.5	97.9	20.75	7.25	12	M6 x 8	9.5	10.2	10	23	23.6	23.8	11	9	7	30	20	M6 x 20	27.7	57.1	0.758	0.605	0.605	0.61	3.08		
CRGH25HA							50	81	114.4	21.5																33.9	73.4	0.975	0.991	0.991	0.75			
CRGH30CA	45	6	16	60	40	10	40	71	109.8	23.5	8	12	M8 x 10	9.5	9.5	10.3	28	28	28.2	14	12	9	40	20	M8 x 25	39.1	82.1	1.445	1.06	1.06	0.90	4.41		
CRGH30HA							60	93	131.8	24.5																48.1	105	1.846	1.712	1.712	1.16			
CRGH35CA	55	6.5	18	70	50	10	50	79	124	22.5	10	12	M8 x 12	12	16	19.6	34	30.2	30.4	14	12	9	40	20	M8 x 25	57.9	105.2	2.17	1.44	1.44	1.57	6.06		
CRGH35HA							72	106.5	151.5	25.25																73.1	142	2.93	2.6	2.6	2.06			
CRGH45CA	70	8	20.5	86	60	13	60	106	153.2	31	10	12.9	M10 x 17	16	20	24	45	38	38.2	20	17	14	52.5	22.5	M12 x 35	92.6	178.8	4.52	3.05	3.05	3.18	9.97		
CRGH45HA							80	139.8	187	37.9																116	230.9	6.33	5.47	5.47	4.13			
CRGH55CA	80	10	23.5	100	75	12.5	75	125.5	183.7	37.75	12.5	12.9	M12 x 18	17.5	22	27.5	53	44	44.2	23	20	16	60	30	M14 x 45	130.5	252	8.01	5.4	5.4	4.89	13.98		
CRGH55HA							95	173.8	232	51.9																167.8	348	11.15	10.25	10.25	6.68			
CRGH65CA	90	12	31.5	126	76	25	70	160	232	60.8	15.8	12.9	M16 x 20	25	15	15	63	53	53.2	26	22	18	75	35	M16 x 50	213	411.6	16.20	11.59	11.59	8.89	20.22		
CRGH65HA							120	223	295	67.3																275.3	572.7	22.55	22.17	22.17	12.13			

註：1. 1 kgf = 9.81 N

2. 此為C_{100R}的理論動額定負荷，若有需要C_{50R}轉換公式：C_{50R} = 1.23 x C_{100R}

(4) 滑軌防塵覆蓋帶尺寸表

● 塑膠端部固定器(標配)

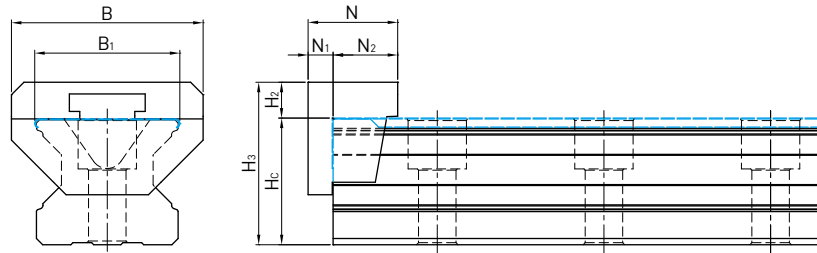

型號	H ₃	H _c ¹	H ₂	N	N ₁	N ₂	B	B ₁
CRG15	21.2	16.7	4.5	13.0	3.7	9.3	20.0	16.0
CRG20	26.1	21.2	4.9	13.0	4	9.0	27.0	21.0
CRG25	28.9	23.8	5.1	15.0	4	11.0	31.5	24.0
CRG30	35.1	28.2	6.9	21.0	6	15.0	40.0	29.0
CRG35	39.1	30.4	8.7	21.5	6	15.5	46.0	35.0
CRG45	46.6	38.2	8.4	22.0	5.2	16.8	51.6	46.0
CRG55	54.3	44.2	10.1	22.5	7.7	14.8	62.0	54.0
CRG65	64.4	53.2	11.2	30.0	9.2	20.8	70.0	64.0

註：1. 尺寸H_c包含覆蓋帶

● 金屬端部固定器(選配)

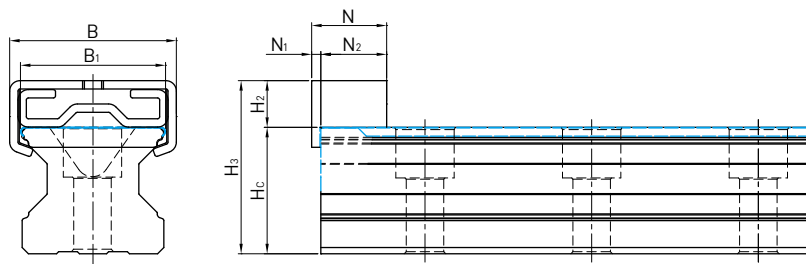

型號	H ₃	H _c ¹	H ₂	N	N ₁	N ₂	B	B ₁
CRG15	20.5	16.7	3.8	15	2.2	12.8	21	15.8
CRG20	28.4	21.2	7.2	13	2.2	10.8	28	20.7
CRG25	33.8	23.8	10	15	2.2	12.8	30.7	23.9
CRG30	37.4	28.2	9.2	12	2.2	9.8	34	28.9
CRG35	41.6	30.4	11.2	18	2.2	15.8	40	34.8
CRG45	50.2	38.2	12	18	2.2	15.8	53.58	45.6
CRG55	55.4	44.2	11.2	18	2.2	15.8	58.6	53.7
CRG65	65.2	53.2	12	18	2.2	15.8	71.8	63.6

註：1. 尺寸H_c包含覆蓋帶

QR系列

靜音式滾柱型線性滑軌

2-11 QR系列—靜音式滾柱型線性滑軌

HIWIN QR 系列靜音式滾柱型線性滑軌，除了具備滾柱型線性滑軌之四方向高剛性與重負荷能力之外，並採用 SynchMotion® 技術搭載滾柱同步聯結器，可有效降低運轉時噪音、滾動摩擦阻力、提升運轉平順性並具備超長使用壽命。因此QR 系列線性滑軌具有更廣泛的產業應用性，適用於高速、寧靜與高剛性需求的產業。

2-11-1 QR系列線性滑軌特點

(1) 四方向高負荷承載能力

QR 系列線性滑軌採用 DB(45° -45°) 接觸系統，能承受上下和左右方向的負荷，讓線性滑軌具有超高負載能力。在相同工作負荷的要求下，QR 線軌相較於滾珠型線軌可有較小的體積，即可均勻承受高負載。

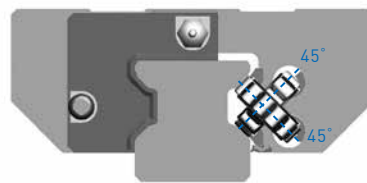

(2) 低噪音設計

利用滾柱同步聯結器可使滾柱均勻等間隔的排列，使相鄰滾柱間的撞擊金屬聲消失，尖銳的高頻聲音強度有效降低，總和的聲音強度與舊有系列比較在各個速度域有效降低約3分貝(見右圖)。

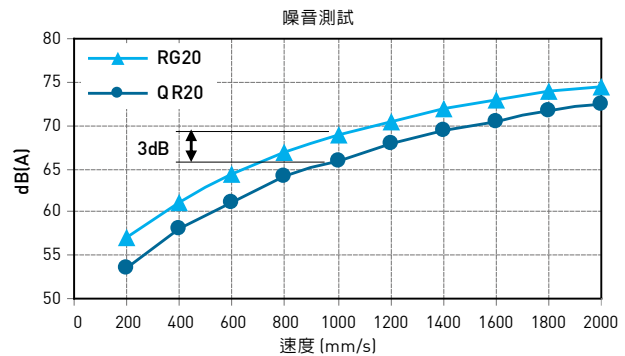

(3) 提升運動平順度

傳統不具同步聯結器之線性滑軌開始運行時，滾動體會因推擠而造成連鎖的來回碰撞，使得摩擦阻力變動起伏劇烈。而採用 SynchMotion® 技術的QR系列線性滑軌由於具有滾柱同步聯結器，除了有效防止滾柱進入負荷區之偏擺現象，所有滾柱被均勻的間隔排列進行循環運動，且滾柱間並無來回的碰撞，在保持一定的運動慣性下，摩擦阻力的變動幅度能有效的減少。

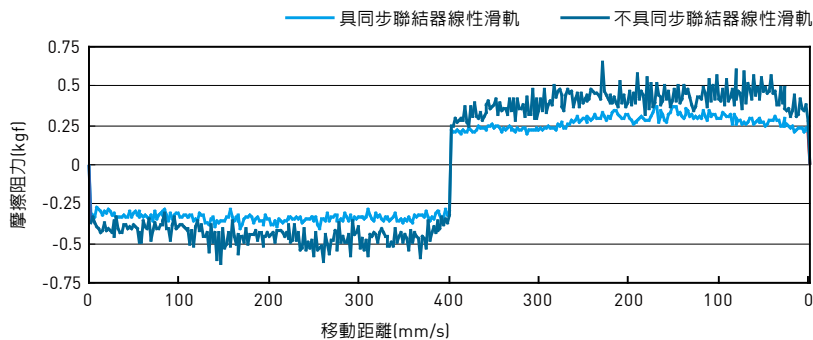

(4) 四方向皆具有超高剛性

QR 系列線性滑軌除了藉由搭載同步聯結器以提升高速性能之外，並以滾柱型滾動體取代了滾珠，藉由滾柱與滑軌與滑塊的線接觸方式，有效減少滾柱受負載時之彈性變形，不僅能大幅提升線性滑軌的剛性值，更能在高速運行下維持高精度的加工。右圖為QR 線軌與HG線軌之剛性比較。

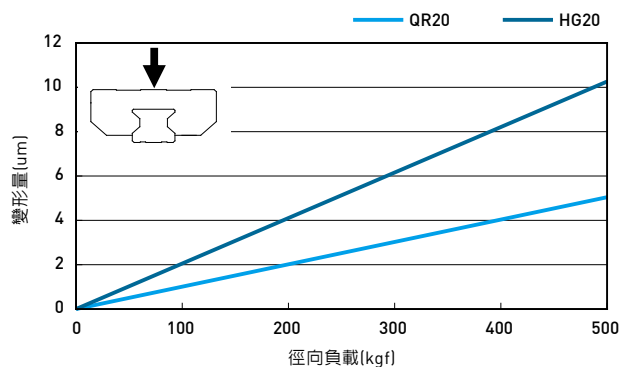

(5) 耐久測試

1. 標準壽命測試

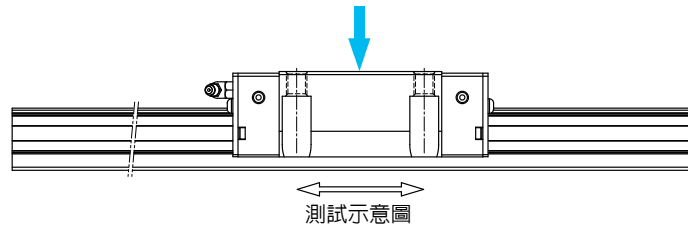

表格2-11-1 試驗資料

試件一：QRW20CC
 預壓等級：ZA
 移動速度：28m/min
 加速度：1G
 行程：0.2m
 潤滑油脂：每100公里補充一次
 外加負荷：8.6kN
 運行距離：1024公里

測試結果：

根據QRW20CC的基本動額定負荷、預壓力與工作負荷推算出其壽命值為1000公里。本試件運行1024公里後，滾柱表面並無發生疲勞剝蝕，且同步聯結器亦無產生破損斷裂的現象。

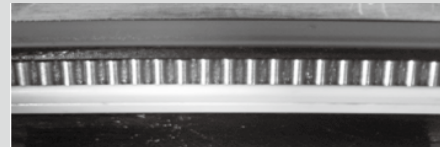

2. 耐久力測試

表格2-11-2 試驗資料

試件二：QRH20CA
 預壓等級：Z0
 移動速度：180m/min
 加速度：3G
 行程：0.23m
 潤滑油打油頻率：0.14cm³/hr
 外加負荷：無負荷
 運行距離：10586km

測試結果：

本試件運行10586公里後，滾柱表面並無發生疲勞剝蝕，且同步聯結器亦無產生破損斷裂的現象。

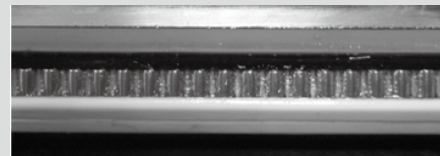

註：以上的測試數據為樣品數據。

2-11-2 QR本體結構

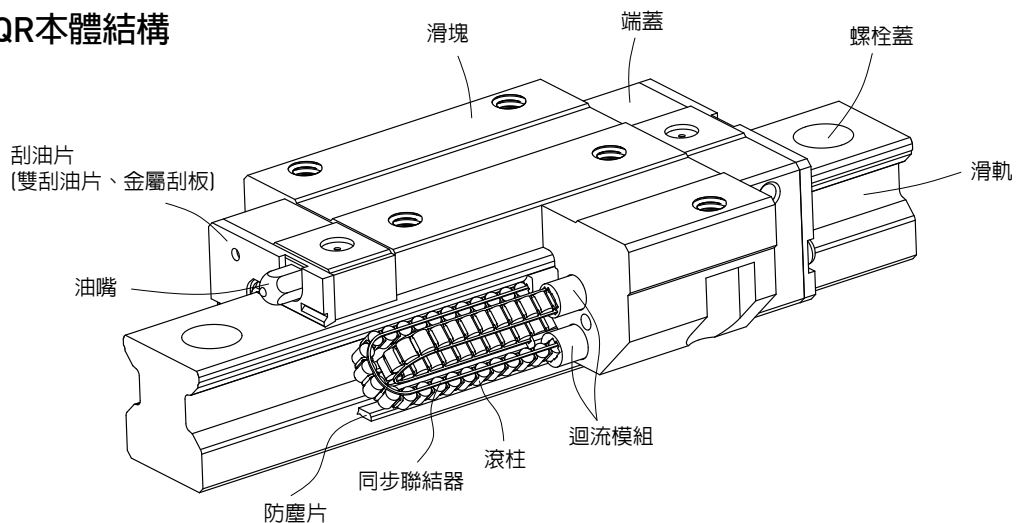

- 滾動循環系統：滑塊、滑軌、端蓋、迴流模組、同步聯結器、滾柱
- 潤滑系統：油嘴、油管接頭
- 防塵系統：刮油片、底面塵封防塵片、滑軌螺栓蓋、金屬刮板

QR系列

靜音式滾柱型線性滑軌

2-11-3 產品規格說明

QR系列分為非互換性及互換性型兩種線性滑軌，兩者規格尺寸相同，主要差異點在於互換性型之滑塊、滑軌可單獨互換使用，較便利，但其組合精度無法達到非互換性型之超精密級以上的精度，不過由於HIWIN互換性型之組合精度目前已達到一定的水準，對不需配對安裝線性滑軌的客戶而言，是一項便利的選擇。線性滑軌的產品規格型號主要標明線性滑軌尺寸、型式、精度等級、預壓等規格要求，以利訂貨時雙方對產品的確認。

(1) 非互換性線性滑軌產品型號

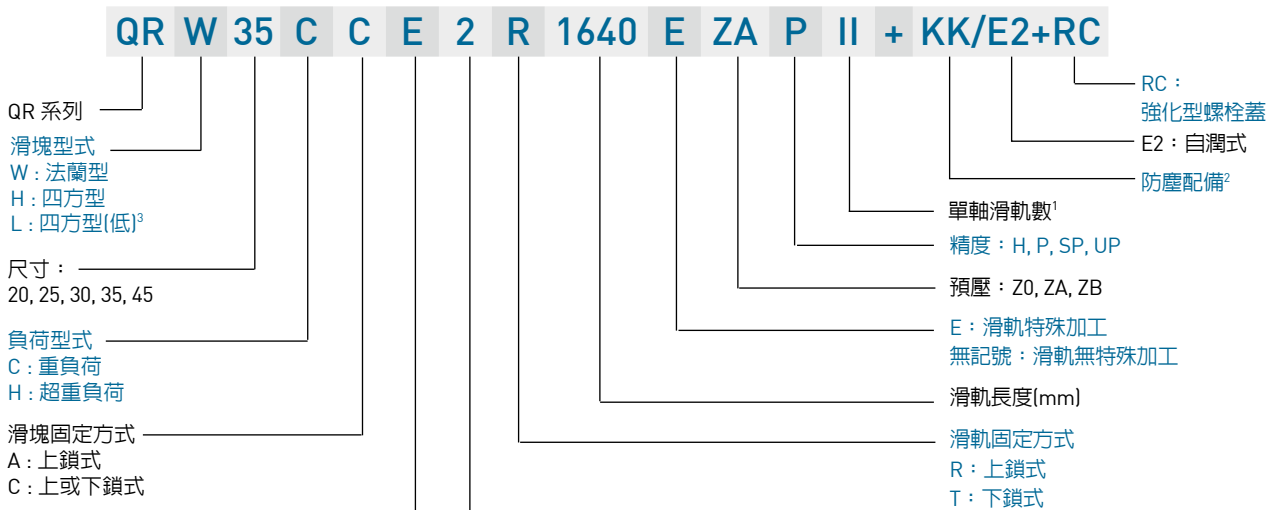

- 註: 1. 單軸滑軌數若只使用一支滑軌則不寫，兩支標記為 II，三支標記為 III，以此類推。
2. 防塵配備中無記號為防塵標準配備刮油片加防塵片。ZZ為刮油片加防塵片加金屬刮板。KK為雙刮油片加防塵片加金屬刮板。DD為雙刮油片加防塵片。
3. 滑塊型式L為四方型H之低組裝式滑塊，其組合高度與同尺寸之法蘭型一致。

(2) 互換性線性滑軌產品型號

○ 互換型滑塊產品型號

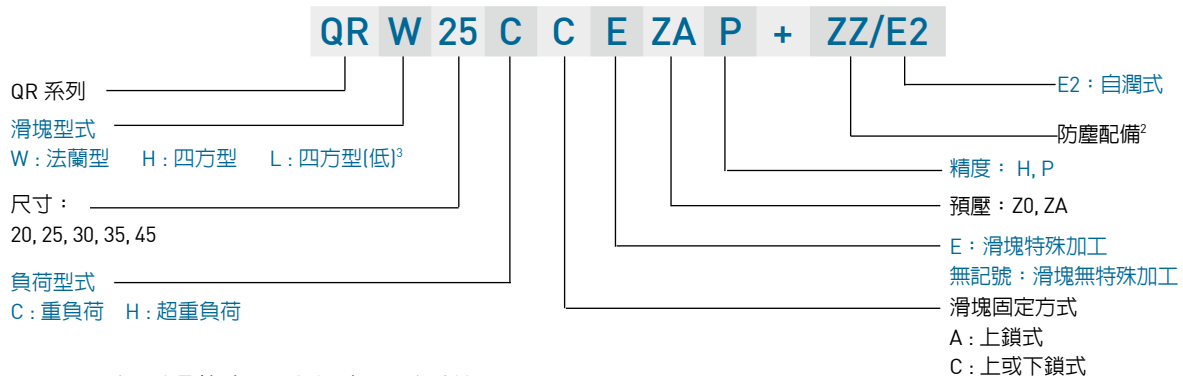

○ 互換型滑軌產品型號(與RG系列共用)

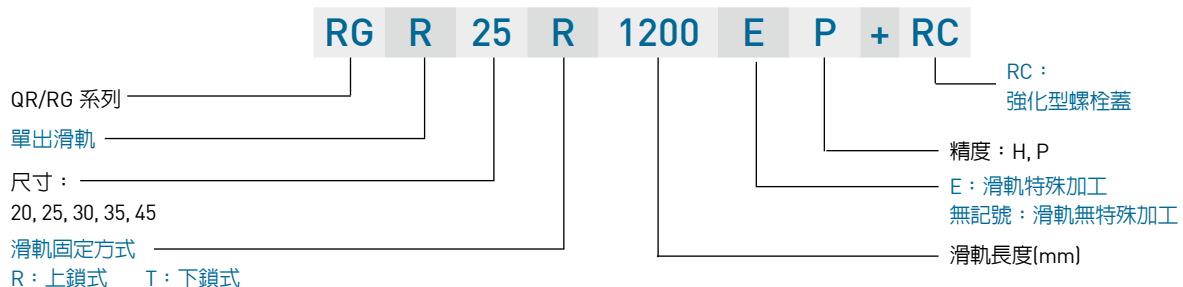

2-11-4 系列型式

(1) 滑塊型式

QR系列提供法蘭型及四方型兩種線性滑軌，法蘭型滑塊在法蘭的部位有加工安裝螺絲孔可供安裝，對於下鎖的安裝方式也可適用，其線性滑軌組合高度低，承靠面積大，適用於承受力距負載的場所。四方型滑塊寬度較小，適合有安裝空間限制的設備，滑塊上方安裝螺絲孔可配合安裝。

表格2-11-3 滑塊型式

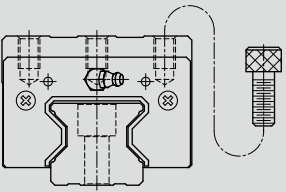
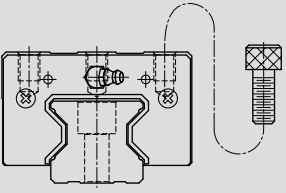
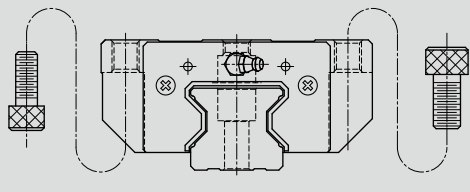
型式	規格	形狀	高度尺寸	滑軌長度	應用設備
			(mm)	(mm)	
四方型	QRH-CA QRH-HA		34	100	<ul style="list-style-type: none"> ○ 自動化設備 ○ 重型搬運設備 ○ CNC加工機 ○ 重切削加工機 ○ CNC磨床 ○ 射出成型機 ○ 放電加工機 ○ 大型龍門機床 ○ 高剛性與重負荷需求的工作機械
			↓	↓	
			70	4000	
四方型(低)	QRL-CA QRL-HA		30	100	
			↓	↓	
			60	4000	
法蘭型	QRW-CC QRW-HC		30	100	
			↓	↓	
			60	4000	

(2) 滑軌型式

除了一般上鎖式螺絲孔滑軌外，QR系列亦提供下鎖式螺絲孔滑軌，方便客戶安裝使用。

表格2-11-4 滑軌型式

上鎖式螺絲孔	下鎖式螺絲孔
	

QR系列

靜音式滾柱型線性滑軌

2-11-5 精度等級

QR系列線性滑軌的精度，分為高、精密、超精密、超精密共四級，客戶可依設備精度需求選用精度。

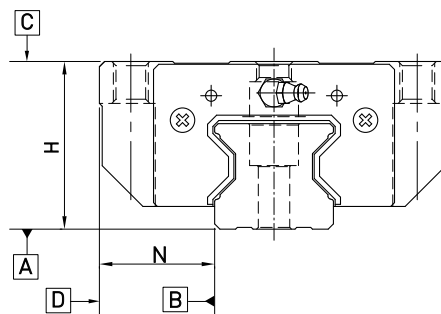

(1) 非互換性線性滑軌精度

表格2-11-5 組套件精度表

單位：mm

型號	QR - 20			
精度等級	高級 (H)	精密級 (P)	超精密級 (SP)	超精密級 (UP)
高度H的容許尺寸誤差	± 0.03	0 - 0.03	0 - 0.015	0 - 0.008
寬度N的容許尺寸誤差	± 0.03	0 - 0.03	0 - 0.015	0 - 0.008
成對高度H的相互誤差	0.01	0.006	0.004	0.003
成對寬度N的相互誤差	0.01	0.006	0.004	0.003
滑塊C面對滑軌A面的行走平行度	行走平行度(見表格2-11-11)			
滑塊D面對滑軌B面的行走平行度	行走平行度(見表格2-11-11)			

表格2-11-6 組套件精度表

單位：mm

型號	QR - 25, 30, 35			
精度等級	高級 (H)	精密級 (P)	超精密級 (SP)	超精密級 (UP)
高度H的容許尺寸誤差	± 0.04	0 - 0.04	0 - 0.02	0 - 0.01
寬度N的容許尺寸誤差	± 0.04	0 - 0.04	0 - 0.02	0 - 0.01
成對高度H的相互誤差	0.015	0.007	0.005	0.003
成對寬度N的相互誤差	0.015	0.007	0.005	0.003
滑塊C面對滑軌A面的行走平行度	行走平行度(見表格2-11-11)			
滑塊D面對滑軌B面的行走平行度	行走平行度(見表格2-11-11)			

表格2-11-7 組套件精度表

單位：mm

型號	QR - 45			
精度等級	高級 (H)	精密級 (P)	超精密級 (SP)	超精密級 (UP)
高度H的容許尺寸誤差	± 0.05	0 - 0.05	0 - 0.03	0 - 0.02
寬度N的容許尺寸誤差	± 0.05	0 - 0.05	0 - 0.03	0 - 0.02
成對高度H的相互誤差	0.015	0.007	0.005	0.003
成對寬度N的相互誤差	0.02	0.01	0.007	0.005
滑塊C面對滑軌A面的行走平行度	行走平行度(見表格2-11-11)			
滑塊D面對滑軌B面的行走平行度	行走平行度(見表格2-11-11)			

(2) 互換性線性滑軌精度

表格2-11-8 單出件精度表

單位：mm

型號	QR - 20	
精度等級	高級 (H)	精密級 (P)
高度H的容許尺寸誤差	± 0.03	± 0.015
寬度N的容許尺寸誤差	± 0.03	± 0.015
成對高度H的相互誤差	0.01	0.006
成對寬度N的相互誤差	0.01	0.006
滑塊C面對滑軌A面的行走平行度	行走平行度 (見表格2-11-11)	
滑塊D面對滑軌B面的行走平行度	行走平行度 (見表格2-11-11)	

表格2-11-9 單出件精度表

單位：mm

型號	QR - 25, 30, 35	
精度等級	高級 (H)	精密級 (P)
高度H的容許尺寸誤差	± 0.04	± 0.02
寬度N的容許尺寸誤差	± 0.04	± 0.02
成對高度H的相互誤差	0.015	0.007
成對寬度N的相互誤差	0.015	0.007
滑塊C面對滑軌A面的行走平行度	行走平行度 (見表格2-11-11)	
滑塊D面對滑軌B面的行走平行度	行走平行度 (見表格2-11-11)	

表格2-11-10 單出件精度表

單位：mm

型號	QR - 45	
精度等級	高級 (H)	精密級 (P)
高度H的容許尺寸誤差	± 0.05	± 0.025
寬度N的容許尺寸誤差	± 0.05	± 0.025
成對高度H的相互誤差	0.015	0.007
成對寬度N的相互誤差	0.02	0.01
滑塊C面對滑軌A面的行走平行度	行走平行度 (見表格2-11-11)	
滑塊D面對滑軌B面的行走平行度	行走平行度 (見表格2-11-11)	

QR系列

靜音式滾柱型線性滑軌

(3) 行走平行度精度

表格2-11-11 行走平行度精度

滑軌長度 (mm)	精度等級 (μm)			
	H	P	SP	UP
~ 100	7	3	2	2
100 ~ 200	9	4	2	2
200 ~ 300	10	5	3	2
300 ~ 500	12	6	3	2
500 ~ 700	13	7	4	2
700 ~ 900	15	8	5	3
900 ~ 1,100	16	9	6	3
1,100 ~ 1,500	18	11	7	4
1,500 ~ 1,900	20	13	8	4
1,900 ~ 2,500	22	15	10	5
2,500 ~ 3,100	25	18	11	6
3,100 ~ 3,600	27	20	14	7
3,600 ~ 4,000	28	21	15	7

2-11-6 預壓力

預壓力是預先給與滾柱負荷力，亦即加大滾柱直徑，利用滾柱與滾道之間負向間隙給與預壓，此舉能提高線性滑軌剛性及消除間隙。QR系列線性滑軌提供下列三種標準預壓。

表格2-11-12 預壓等級

預壓等級	標記	預壓力	適用範圍
輕預壓	Z0	0.02C~0.04C	負荷方向固定且衝擊小，精度要求低。
中預壓	ZA	0.07C~0.09C	剛性需求且輕負荷，高精度要求。
重預壓	ZB	0.12C~0.14C	高剛性需求，且有振動與衝擊之使用環境。

註：1. 預壓力中C為動額定負荷

右圖為線性滑軌不同預壓條件下之剛性表現、摩擦阻力與使用壽命關係圖，客戶可依設備剛性與使用壽命需求選用適當的預壓等級，但小規格建議選用中預壓以下預壓，以避免預壓選用過重而降低其壽命。

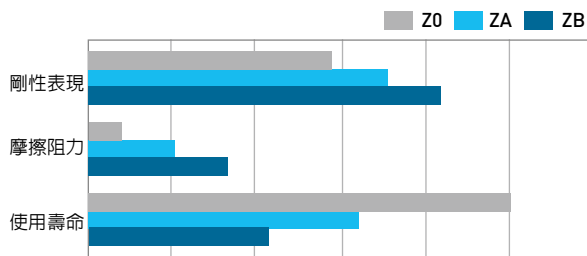

2-11-7 油嘴位置

依客戶需要在滑塊前端或後端裝上油嘴以供手動打油，QR系列特別在端蓋側面與上面均預留油孔位置以安裝油嘴(一般為直油嘴)，提供側向與上方打油。側向打油的位置建議在非側基準邊，但若有特殊需要亦可放在側基準邊。客戶若有上述側向打油或上方打油需求請與我們聯絡。使用接管方式自動供潤滑油脂之線性滑軌，則可依連接管型式選用安裝油管接頭。

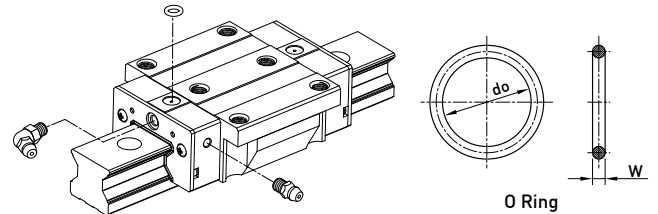

表格2-11-13 O-Ring 規格與穿孔最大容許深度

規格	O-Ring規格		穿孔最大容許深度 T_{max} (mm)
	do (mm)	W (mm)	
QR 20	2.5±0.15	1.5±0.15	4
QR 25	7.5±0.15	1.5±0.15	5.8
QR 30	7.5±0.15	1.5±0.15	6.2
QR 35	7.5±0.15	1.5±0.15	8.65
QR 45	7.5±0.15	1.5±0.15	9.5

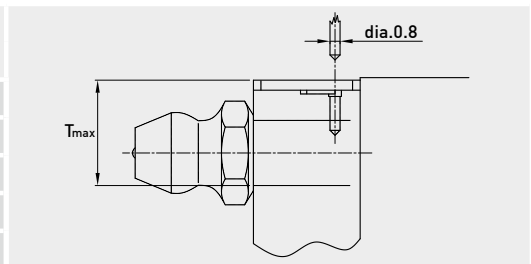

2-11-8 防塵配備

(1) 標準防塵配備代碼

若有下列防塵配件需求時，請於產品型號後面加註代碼。

表格2-11-14

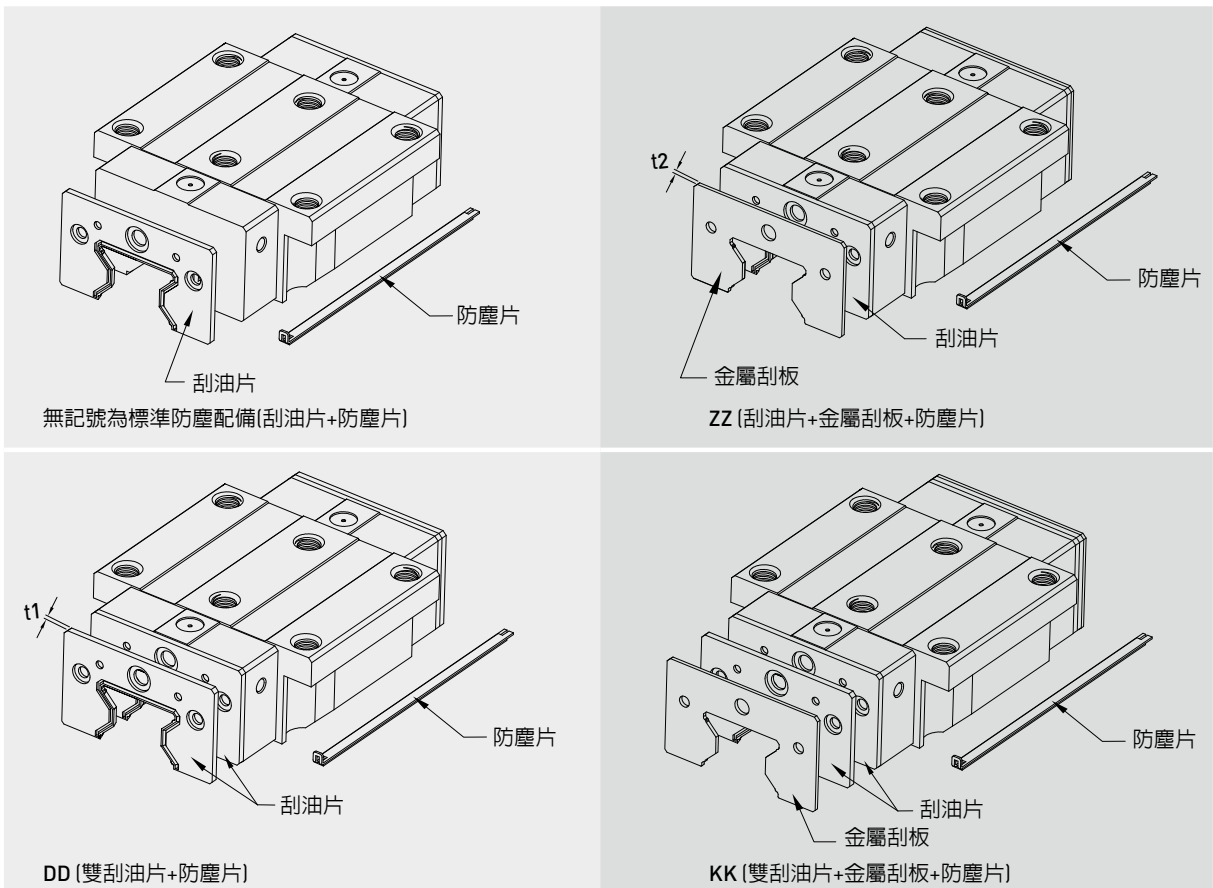

QR系列

靜音式滾柱型線性滑軌

(2) 防塵配備說明

● 刮油片及底部防塵片

阻止加工鐵屑或塵粒進入滑塊裏面，破壞珠道表面而降低線性滑軌壽命。

● 雙刮油片

加倍刮屑效果，即使在重切削加工環境中，異物完全被排除於滑塊外。

表格2-11-15 刮油片

規格	厚度 (t1) (mm)	規格	厚度 (t1) (mm)
QR 20 ES	2.2	QR 35 ES	2.5
QR 25 ES	2.2	QR 45 ES	3.6
QR 30 ES	2.4		

● 金屬刮板

可隔離高溫鐵屑或加工火花，並排除大體積雜質。

表格2-11-16 金屬刮板

規格	厚度 (t2) (mm)	規格	厚度 (t2) (mm)
QR 20 SC	1.0	QR 35 SC	1.5
QR 25 SC	1.0	QR 45 SC	1.5
QR 30 SC	1.5		

(3) 各防塵代碼之滑塊總長度

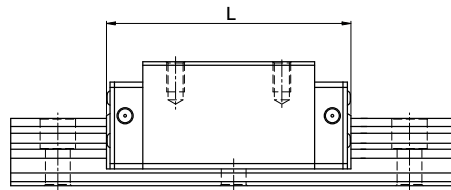

表格2-11-17 滑塊總長度

單位：mm

規格	滑塊總長度 (L)			
	SS	ZZ	DD	KK
QR20C	86.0 (88.0)	88.0 (92.4)	90.4 (92.4)	92.4 (96.8)
QR25C	97.7 (101.5)	99.9 (105.9)	102.3 (105.9)	104.3 (110.3)
QR25H	112.9 (116.5)	114.9 (120.9)	117.3 (120.9)	119.3 (125.3)
QR30C	109.8 (113.4)	112.8 (118.8)	114.6 (118.2)	117.6 (123.6)
QR30H	131.8 (135.4)	134.8 (140.8)	136.6 (140.2)	139.6 (145.6)
QR35C	124.0 (129.4)	127.0 (135.0)	129.0 (134.4)	132.0 (140.0)
QR35H	151.5 (156.9)	154.5 (162.5)	156.5 (161.9)	159.5 (167.5)
QR45C	153.2 (156.4)	156.2 (164.2)	160.4 (163.6)	163.4 (171.4)
QR45H	187.0 (190.2)	190.0 (198.0)	194.2 (197.4)	197.2 (205.2)

註：()為滑塊最大長度，包含螺絲、刮油片唇部等。

2-11-9 摩擦力

此阻力值為單片刮油片之最大阻力。

表格2-11-18 QR系列刮油片阻力

規格	刮油片阻力 N (kgf)	規格	刮油片阻力 N (kgf)
QR 20 ES	2.45 [0.25]	QR 35 ES	3.53 [0.36]
QR 25 ES	2.74 [0.28]	QR 45 ES	4.21 [0.43]
QR 30 ES	3.31 [0.31]		

2-11-10 安裝平面誤差

(1) 滑軌安裝平面精度

QR系列線性滑軌藉由滾柱型滾動體與滑軌與滑塊的線接觸方式，大幅提升線性滑軌的剛性值，因此當安裝平面精度誤差過大時，將會影響線性滑軌的安裝品質，不僅增加摩擦阻力更會降低其使用壽命。客戶在安裝線性滑軌時若能依照下列要求其安裝平面精度，必能顯現QR系列線性滑軌高剛性、高精度與壽命長的特色。

○ 承靠面平行度誤差 (P)

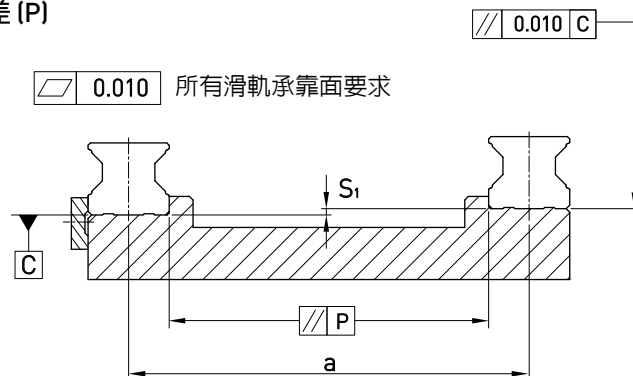

表格2-11-19 容許最大平行度誤差 (P)

單位：μm

規格	預壓等級		
	輕預壓 (Z0)	中預壓 (ZA)	重預壓 (ZB)
QR20	8	6	4
QR25	9	7	5
QR30	11	8	6
QR35	14	10	7
QR45	17	13	9

○ 承靠面平行度誤差 (S₁)

$$S_1 = a \times K$$

S₁ : 高度最大容許誤差

a : 配對滑軌間距

K : 高度誤差係數

表格2-11-20 高度誤差係數

規格	預壓等級		
	輕預壓 (Z0)	中預壓 (ZA)	重預壓 (ZB)
K	2.2×10^{-4}	1.7×10^{-4}	1.2×10^{-4}

QR系列

靜音式滾柱型線性滑軌

(2) 滑塊安裝平面精度

- 不同支滑軌滑塊配對承靠面高度誤差(S_2)

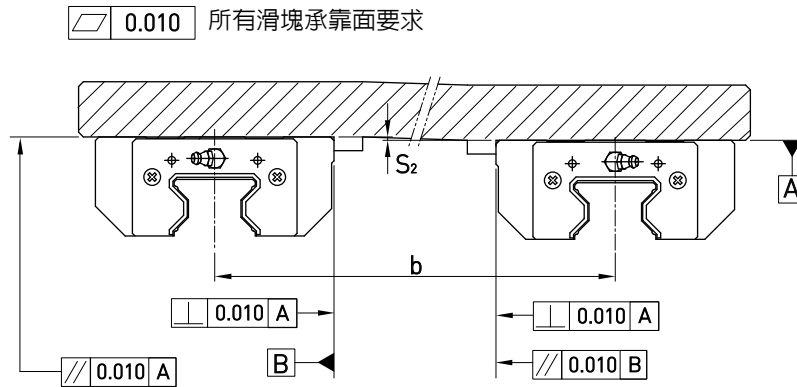

$$S_2 = b \times 4.2 \times 10^{-5}$$

S_2 : 高度最大容許誤差
b : 配對滑塊間距

- 同支滑軌滑塊配對承靠面高度誤差(S_3)

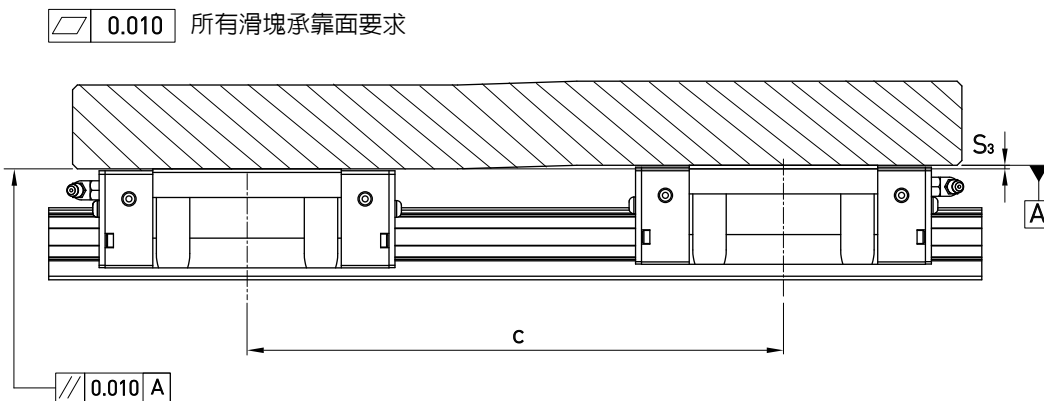

$$S_3 = c \times 4.2 \times 10^{-5}$$

S_3 : 高度最大容許誤差
c : 配對滑塊間距

2-11-11 安裝注意事項

(1) 安裝面肩部高度及倒角

安裝線性滑軌時必須注意安裝面肩部的狀況是否適當，如倒角過大，凸出的地方易造成線性滑軌精度不良，而高度過高則會干涉滑塊。故如果能依照建議要求安裝面肩部，安裝精度不良即可排除。

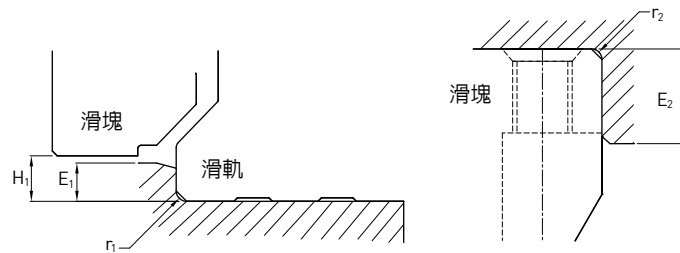

表格2-11-21

規格	滑軌端最大 圓角半徑 r_1 (mm)	滑塊端最大 圓角半徑 r_2 (mm)	滑軌端 肩部高度 E_1 (mm)	滑塊端 肩部高度 E_2 (mm)	滑塊的 運行淨高 H_1 (mm)
QR20	0.5	0.5	3.5	5	5
QR25	1.0	1.0	5	5	5.5
QR30	1.0	1.0	5	5	6
QR35	1.0	1.0	6	6	6.5
QR45	1.0	1.0	7	8	8

(2) 滑軌裝配螺絲之扭力值

安裝滑軌時是否鎖緊貼平基準面影響線性滑軌精度甚劇，因此為達到每顆螺絲都能鎖緊的目的，建議使用下列扭力值鎖裝配螺絲。

表格2-11-22

規格	螺絲規格	扭力值 N-cm (kgf-cm)		
		鐵件材質	鑄件材質	鋁合金材質
QR20	M5×0.8P×20L	883 (90)	588 (60)	441 (45)
QR25	M6×1P×20L	1373 (140)	921 (94)	686 (70)
QR30	M8×1.25P×25L	3041 (310)	2010 (205)	1470 (150)
QR35	M8×1.25P×25L	3041 (310)	2010 (205)	1470 (150)
QR45	M12×1.75P×35L	11772 (1200)	7840 (800)	5880 (600)

QR系列

靜音式滾柱型線性滑軌

2-11-12 QR系列線性滑軌尺寸表

(1) QRH-CA / QRH-HA

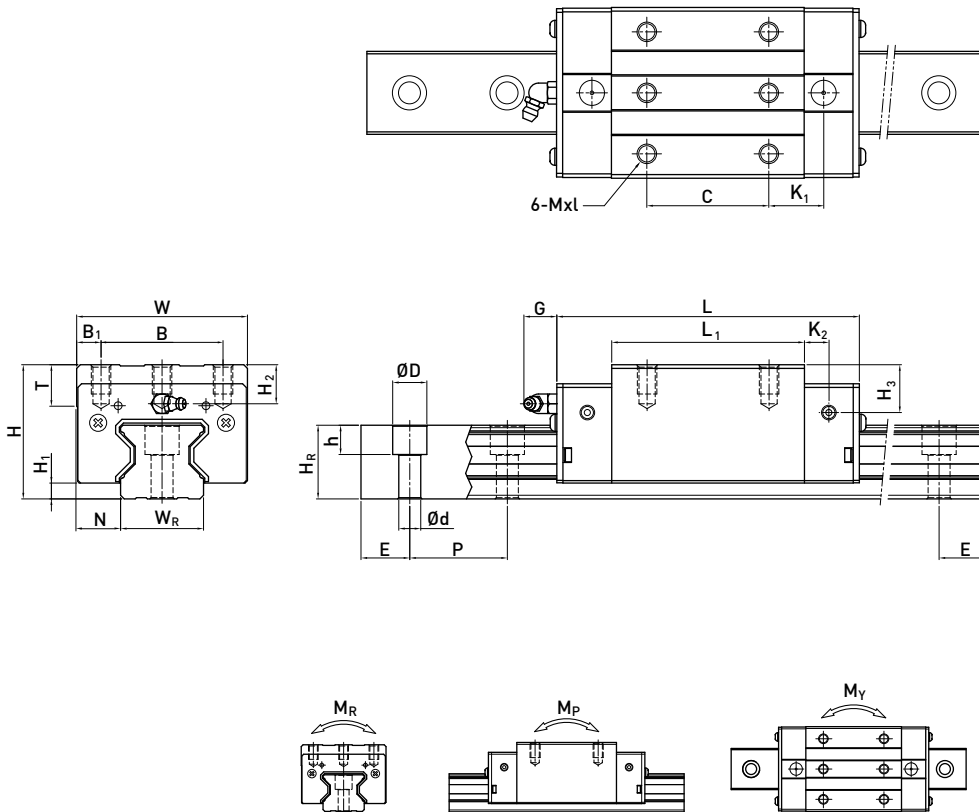

型號	組件尺寸 (mm)			滑塊尺寸 (mm)										滑軌尺寸 (mm)										滑軌的固定螺柱尺寸 (mm)	基本動額定負荷 C (kN)	基本靜額定負荷 C ₀ (kN)	容許靜力矩			重量	
	H	H ₁	N	W	B	B ₁	C	L ₁	L	K ₁	K ₂	G	Mxl	T	H ₂	H ₃	W _R	H _R	D	h	d	P	E				M _R	M _P	M _Y	滑塊	滑軌
	mm	mm	mm	mm	mm	mm	mm	mm	mm	mm	mm	mm	mm	mm	mm	mm	mm	mm	mm	mm	mm	mm	mm				kN-m	kN-m	kN-m	kg	kg/m
QRH20CA	34	5	12	44	32	6	36	57.5	86	15.8	6	5.3	M5 x 8	8	8.3	8.3	20	21	9.5	8.5	6	30	20	M5 x 20	26.3	38.9	0.591	0.453	0.453	0.40	2.76
QRH25CA	40	5.5	12.5	48	35	6.5	35	66	97.9	21.5	7.25	12	M6 x 8	9.5	10.2	10	23	23.6	11	9	7	30	20	M6 x 20	38.5	54.4	0.722	0.627	0.627	0.60	3.08
QRH25HA							50	81	112.9	21.5															44.7	65.3	0.867	0.907	0.907	0.74	3.08
QRH30CA	45	6	16	60	40	10	40	71	109.8	23.5	8	12	M8 x 10	9.5	9.5	10.3	28	28	14	12	9	40	20	M8 x 25	51.5	73.0	1.284	0.945	0.945	0.89	4.41
QRH30HA							60	93	131.8	24.5															64.7	95.8	1.685	1.63	1.63	1.15	4.41
QRH35CA	55	6.5	18	70	50	10	50	79	124	22.5	10	12	M8 x 12	12	16	19.6	34	30.2	14	12	9	40	20	M8 x 25	77	94.7	1.955	1.331	1.331	1.56	6.06
QRH35HA							72	106.5	151.5	25.25															95.7	126.3	2.606	2.335	2.335	2.04	
QRH45CA	70	8	20.5	86	60	13	60	106	153.2	31	10	12.9	M10 x 17	16	20	24	45	38	20	17	14	52.5	22.5	M12 x 35	123.2	156.4	3.959	2.666	2.666	3.16	9.97
QRH45HA							80	139.8	187	37.9															150.8	208.6	5.278	4.694	4.694	4.10	

註：1. 1 kgf = 9.81 N

2. 此為C_{100R}的理論動額定負荷，若有需要C_{50R}轉換公式：C_{50R} = 1.23 x C_{100R}

(2) QRL-CA/QRL-HA

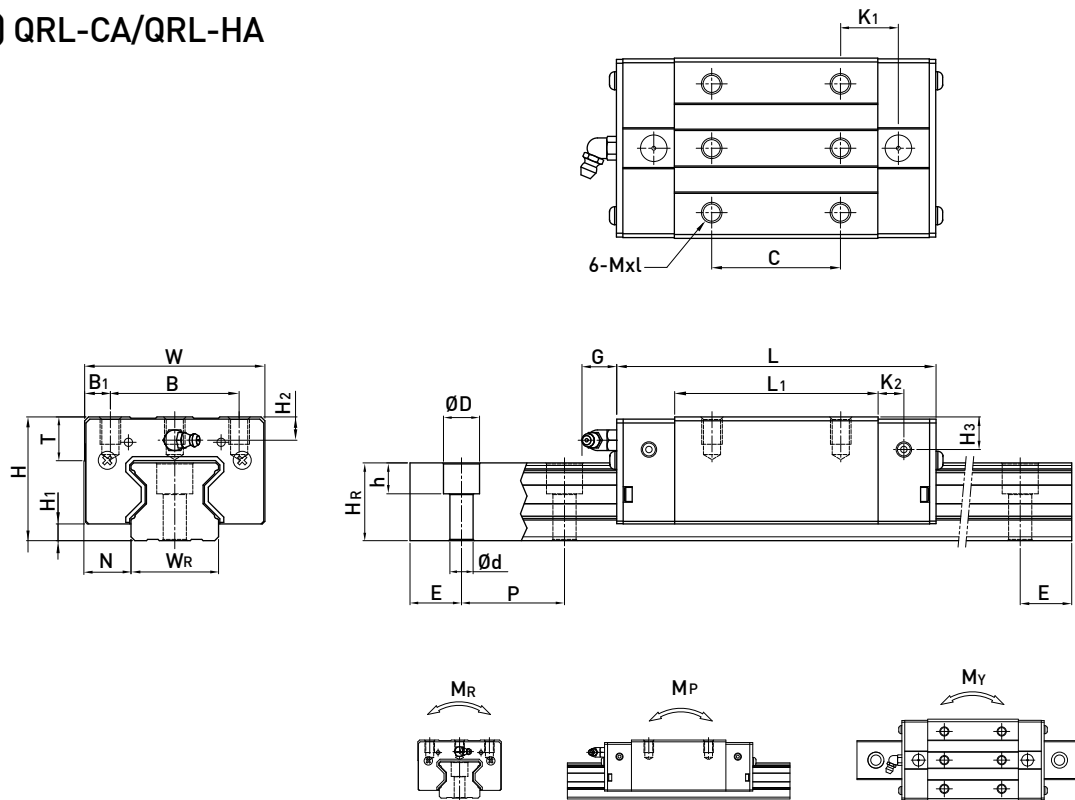

型號	組件尺寸 (mm)		滑塊尺寸 (mm)											滑軌尺寸 (mm)					滑軌的固定螺控尺寸 (mm)	基本動額定負荷 C (kN)	基本靜額定負荷 C ₀ (kN)	容許靜力矩			重量						
	H	H ₁	N	W	B	B ₁	C	L ₁	L	K ₁	K ₂	G	Mxl	T	H ₂	H ₃	W _R	H _R				D	h	d	P	E	M _R	M _P	M _Y	滑塊 kg	滑軌 kg/m
QRL20CA	30	5	12	44	32	6	36	57.5	86	15.8	6	5.3	M5X6	8	4.3	4.3	20	21	9.5	8.5	6	30	20	M5x20	26.3	38.9	0.591	0.453	0.453	0.32	2.76
QRL25CA	36	5.5	12.5	48	35	6.5	35	66	97.9	21.5	7.25	12	M6x8	9.5	6.2	6	23	23.6	11	9	7	30	20	M6x20	38.5	54.4	0.722	0.627	0.627	0.50	3.08
QRL25HA							50	81	112.9	21.5															44.7	65.3	0.867	0.907	0.907	0.62	
QRL30CA	42	6	16	60	40	10	40	71	109.8	23.5	8	12	M8x10	9.5	6.5	7.3	28	28	14	12	9	40	20	M8x25	51.5	73.0	1.284	0.945	0.945	0.79	4.41
QRL30HA							60	93	131.8	24.5															64.7	95.8	1.685	1.63	1.63	1.02	
QRL35CA	48	6.5	18	70	50	10	50	79	124	22.5	10	12	M8x12	12	9	12.6	34	30.2	14	12	9	40	20	M8x25	77	94.7	1.955	1.331	1.331	1.26	6.06
QRL35HA							72	106.5	151.5	25.25															95.7	126.3	2.335	2.335	1.63		
QRL45CA	60	8	20.5	86	60	13	60	106	153.2	31	10	12.9	M10x17	16	10	14	45	38	20	17	14	52.5	22.5	M12x35	123.2	156.4	3.959	2.666	2.666	2.45	9.97
QRL45HA							80	139.8	187	37.9															150.8	208.6	5.278	4.694	4.694	3.17	

註：1. 1 kgf = 9.81 N

2. 此為C_{100R}的理論動額定負荷，若有需要C_{50R}轉換公式：C_{50R} = 1.23 x C_{100R}

QR系列

靜音式滾柱型線性滑軌

(3) QRW-CC / QRW-HC

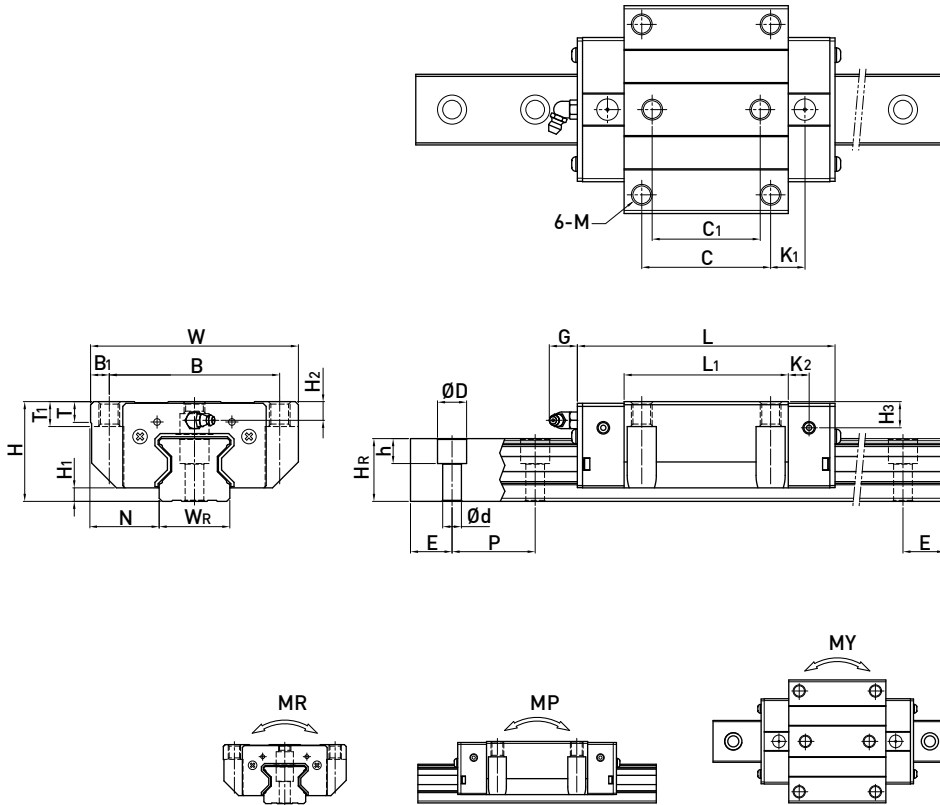

型號	組件尺寸 (mm)			滑塊尺寸 (mm)										滑軌尺寸 (mm)										滑軌的固定螺栓尺寸 (mm)	基本動額定負荷 C(kN)	基本靜額定負荷 C ₀ (kN)	容許靜力矩			重量			
	H	H ₁	N	W	B	B ₁	C	C ₁	L ₁	L	K ₁	K ₂	G	M	T	T ₁	H ₂	H ₃	W _R	H _R	D	h	d				P	E	M _R	M _P	M _Y	滑塊	滑軌
	kg	kg	kg	kg	kg	kg	kg	kg	kg	kg	kg	kg	kg	kg	kg	kg	kg	kg	kg	kg	kg	kg	kg				kg	kg	kg	kg	kg	kg	kg
QRW20CC	30	5	21.5	63	53	5	40	35	57.5	86	13.8	6	5.3	M6	8	10	4.3	4.3	20	21	9.5	8.5	6	30	20	M5x20	26.3	38.9	0.591	0.453	0.453	0.47	2.76
QRW25CC	36	5.5	23.5	70	57	6.5	45	40	66	97.9	16.5	7.25	12	M8	9.5	10	6.2	6	23	23.6	11	9	7	30	20	M6x20	38.5	54.4	0.722	0.627	0.627	0.71	3.08
QRW25HC									81	112.9	24								23	23.6	11	9	7	30	20	M6x20	44.7	65.3	0.867	0.907	0.907	0.90	3.08
QRW30CC	42	6	31	90	72	9	52	44	71	109.8	17.5	8	12	M10	9.5	10	6.5	7.3	28	28	14	12	9	40	20	M8x25	51.5	73.0	1.284	0.945	0.945	1.15	4.41
QRW30HC									93	131.8	28.5								28	28	14	12	9	40	20	M8x25	64.7	95.8	1.685	1.63	1.63	1.51	4.41
QRW35CC	48	6.5	33	100	82	9	62	52	79	124	16.5	10	12	M10	12	13	9	12.6	34	30.2	14	12	9	40	20	M8x25	77	94.7	1.955	1.331	1.331	1.74	6.06
QRW35HC									106.5	151.5	30.25								34	30.2	14	12	9	40	20	M8x25	95.7	126.3	2.606	2.335	2.335	2.38	6.06
QRW45CC	60	8	37.5	120	100	10	80	60	106	153.2	21	10	12.9	M12	14	15	10	14	45	38	20	17	14	52.5	22.5	M12x35	123.2	156.4	3.959	2.666	2.666	3.41	9.97
QRW45HC									139.8	187	37.9								45	38	20	17	14	52.5	22.5	M12x35	150.8	208.6	5.278	4.694	4.694	4.54	9.97

註：1. 1 kgf = 9.81 N

2. 此為C_{100R}的理論動額定負荷，若有需要C_{50R}轉換公式：C_{50R} = 1.23 x C_{100R}

2-12 AG系列—交叉構型線性滑軌

AG系列為兩交叉垂直90度之四列式單圓弧牙型接觸線性滑軌，與HG系列相同結構特性，同時採用特殊研磨製程來達到高垂直度之X-Y移動。一體化設計，使線性滑軌剛性提升50%，且達到設備輕量化，減少客戶15%組裝高度，更適合高精度的作動，藉此提升X-Y軸向運動的生產品質。

2-12-1 AG系列線性滑軌特點

(1)無滑動平台構造

降低安裝空間，使設備更小化、輕化。

(2)高精度製造

兩支軌道在相對值度上高精度加工，所以在垂直度方面有特別高的精度。

(3)高扭轉剛性

相較於將兩HG滑塊以背對背的形式鎖固在一起，剛性提升50%。

2-12-2 AG本體結構

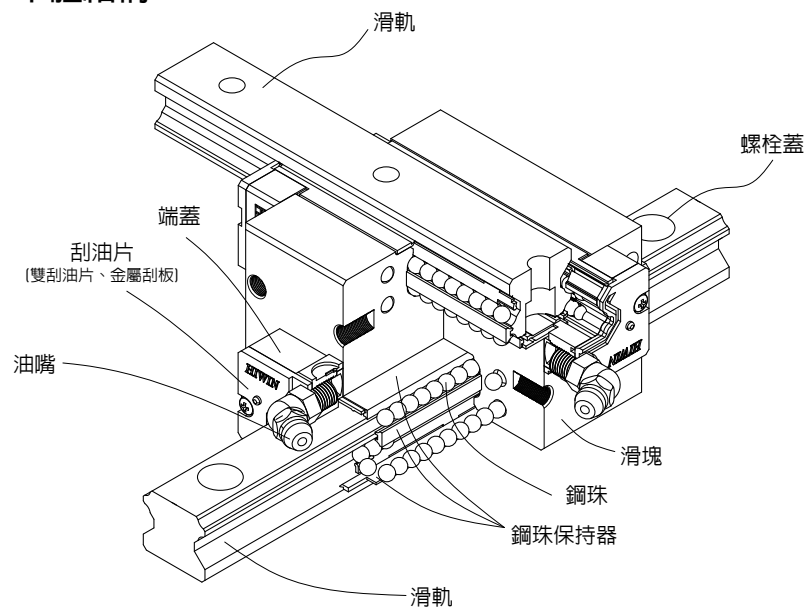

- 滾動循環系統：滑塊、滑軌、端蓋、鋼珠、鋼珠保持器
- 潤滑系統：油嘴、油管接頭
- 防塵系統：刮油片、底面塵封防塵片、滑軌螺栓蓋、金屬刮板

AG系列

交叉構型線性滑軌

2-12-3 產品規格說明

AG系列線性滑軌的型號只有一種不可互換的型號，以保證兩條滑軌的垂直度。如需其他精度等級，請聯繫HIWIN。AG系列型號包含尺寸、型號、精度等級、預緊等級等。

○ 非互換性線性滑軌產品型號

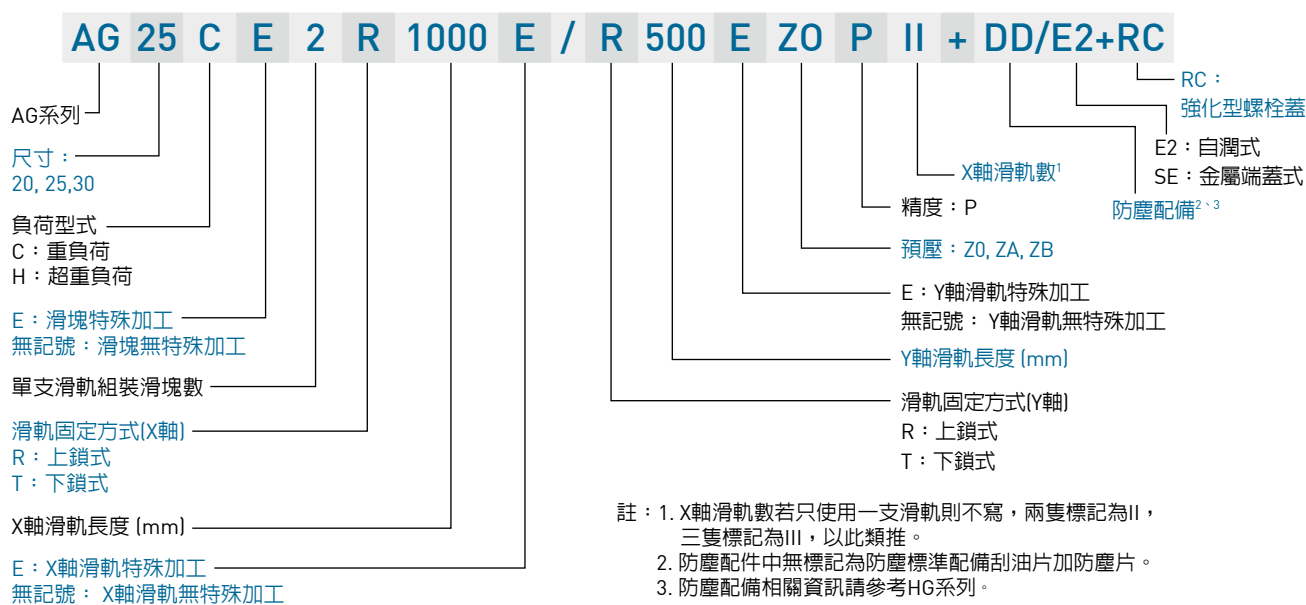

2-12-4 AG系列型式

(1) 滑塊型式

HIWIN提供一種上下十字交叉方型線性滑軌，有高精度上下兩軌十字垂直度精度。

表格2-12-1 滑塊型式

型式	規格	形狀	高度尺寸 (mm)	滑軌長度 (mm)	應用設備
四方型	AG-H		57	100	<ul style="list-style-type: none"> ○ 走心式車床 ○ 振動測試機 ○ 自動點膠機 ○ XY移動平台 ○ 量測設備 ○ 立式車床 ○ 斜背式車床
			↓	↓	
	AG-C		82	1200	
			↓	↓	
AG-C			70	100	
			↓	↓	
			82	1200	

(2) 滑軌型式

除了一般上鎖式螺栓孔滑軌外，HIWIN亦提供下鎖式螺絲孔滑軌，方便客戶安裝使用。

表格2-12-2 滑軌型式

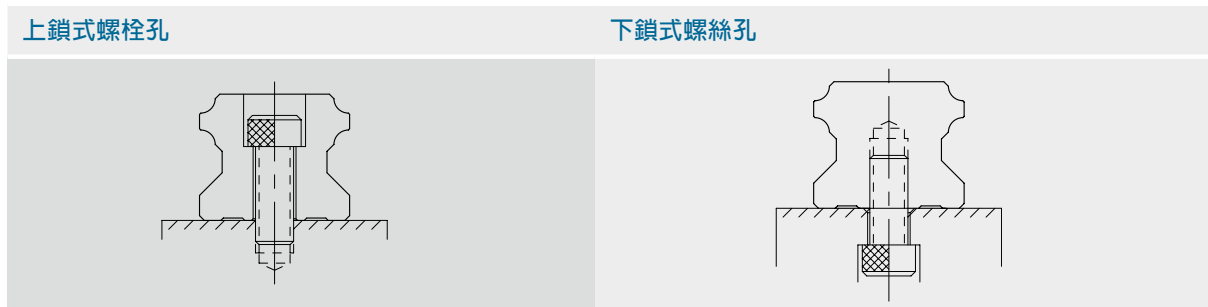

註：滑軌型式詳細資訊請參閱HG系列(P.43)

2-12-5 精度等級

AG系列線性滑軌的精度，因特色為超高垂直經度，設定精度只有精密級共1種精度，若需其他精度請與HIWIN聯絡。

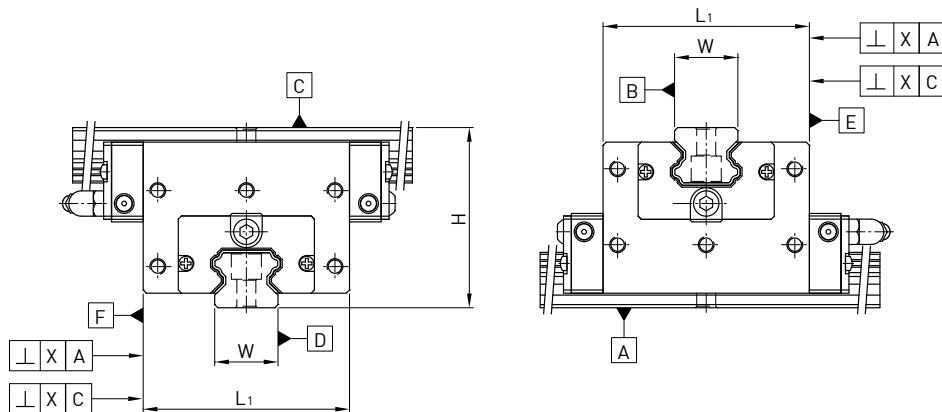

(1) 非互換性線性滑軌精度

表格2-12-3 組套件精度表

單位：mm

型號	AG20	AG25	AG30	註：*1	
精度等級	精密級 (P)	精密級 (P)	精密級 (P)	規格	滑塊長度 (mm)
成對時高度H的相互誤差	0.01	0.01	0.01	AG20H	65.2
滑軌B面對滑軌D面的垂直度	0.005 / 滑塊長度*1	0.008 / 滑塊長度*1	0.01 / 滑塊長度*1	AG25 C	58
滑軌C面對滑軌A面的行走平行度	行走平行度 (見表格2-12-4)			AG25 H	78.6
滑軌A面對滑軌C面的行走平行度	行走平行度 (見表格2-12-4)			AG30C	70
滑塊F面對滑軌D面的行走平行度	行走平行度 (見表格2-12-4)			AG30H	93
滑塊E面對滑軌B面的行走平行度	行走平行度 (見表格2-12-4)				

AG系列

交叉構型線性滑軌

(2) 行走平行度精度

表格2-12-4 行走平行度精度

滑軌長度 (mm)	精度等級 (μm) P	滑軌長度 (mm)	精度等級 (μm) P
~ 100	2	500 ~ 700	4
100 ~ 200	2	700 ~ 900	5
200 ~ 300	3	900 ~ 1,100	6
300 ~ 500	3	1,100 ~ 1,200	7

2-12-6 預壓力

(1) 預壓力定義

預壓力是預先給與鋼珠負荷力，亦即加大鋼珠直徑，利用鋼珠與珠道之間負向間隙給與預壓，此舉能提高線性滑軌的剛性及消除間隙；以右圖來解釋，提高預壓力可增加線性滑軌剛性。但小規格建議選用輕預壓以下預壓，以避免因預壓選用過重降低其使用壽命。

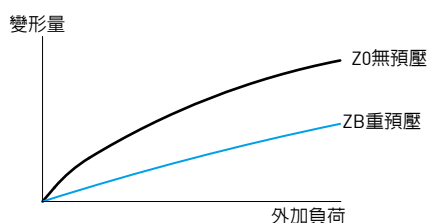

(2) 預壓等級

AG系列線性滑軌提供三種標準預壓，可依據用途選擇適當預壓力。

表格2-12-5 預壓等級

預壓等級	標記	預壓力	使用條件	適用範圍
無預壓	Z0	0~ 0.02C	負荷方向固定且衝擊小，精度要求低	搬送裝置，自動包裝機，自動化產業機械，一般工業機械的XY軸，焊接機，熔斷機，工具交換裝置
中預壓	ZA	0.05C-0.07C	輕負荷且要求高精度	一般工業機械的Z軸，放電加工機，NC車床，精密XY平台，測定器，機械加工中心，立式加工中心，工業用機器人，自動塗裝機，各種高速材料供給裝置
重預壓	ZB	0.10C~ 0.12C	剛性要求，且有振動，衝擊之使用環境	機械加工中心，磨床，NC車床，立式或臥式銑床，機床的Z軸，重切削加工機

等級	非互換性線軌 (組合件)
預壓等級	Z0, ZA, ZB

註：預壓力C為動額定負荷

2-12-7 潤滑方式

(1) 潤滑油脂

○ 油嘴型式

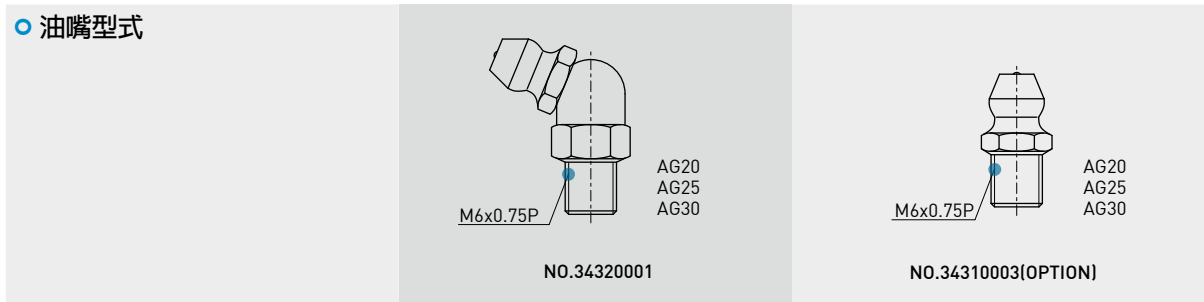

○ 油嘴位置

依客戶需要在滑塊前端或後端裝上油嘴以を手動打油，AG系列特別在端蓋側邊預留側油孔位置安裝油嘴(一般為直油嘴)，提供側向打油，側向打油的位置建議在非側基準邊，但若有特殊需要亦可放在側基準邊。客戶如有上述側向打油需求請與我們聯絡。使用接管方式自動供潤滑油脂之線性滑軌，則可依連接管型式選用安裝油管接頭。

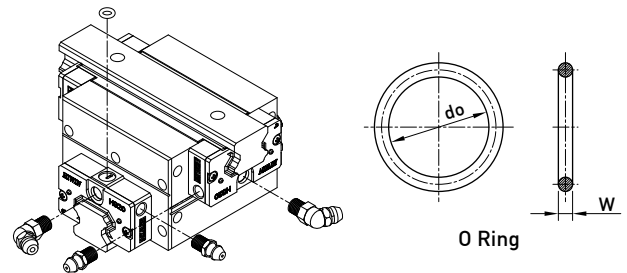

表格2-12-6 O-Ring 規格與穿孔最大容許深度

規格	O-Ring規格		穿孔最大容許深度 T_{max} (mm)
	do (mm)	W (mm)	
AG 20	4.5±0.15	1.5±0.15	5.7
AG 25	4.5±0.15	1.5±0.15	5.8
AG 30	4.5±0.15	1.5±0.15	6.3

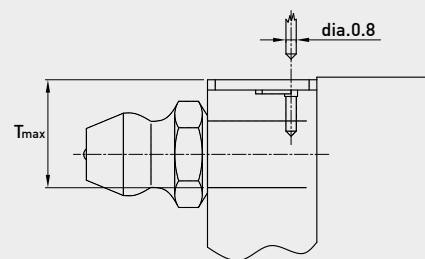

○ 單個滑塊填滿潤滑油脂油量

表格2-12-7 單個滑塊潤滑油脂油量

規格	重負荷 (cm ³)	超重負荷 (cm ³)
AG 20	4	6
AG 25	10	12
AG 30	14	16

○ 潤滑頻率

每運行100km，或每3-6個月確認一次油脂。

AG系列

交叉構型線性滑軌

(2) 潤滑油

建議使用油黏滯度約為30~150cSt之潤滑油潤滑線性滑軌，客戶可先跟我們說明需要使用油潤滑，出貨之線性滑軌將不會封入潤滑油脂。

油管接頭型式	LF-76	SF-76
	<p>AG20 AG25 AG30</p> <p>NO.970002A1</p>	<p>AG20 AG25 AG30</p> <p>NO.970001A1</p>
	<p>AG20 AG25 AG30</p> <p>NO.970004A1</p>	<p>AG20 AG25 AG30</p> <p>NO.970003A1</p>

(3) 防塵代碼之滑塊總長度

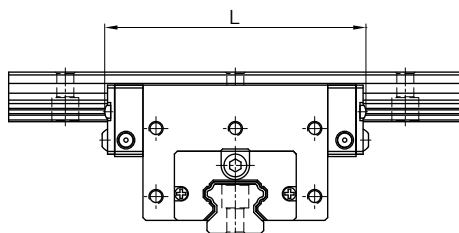

表格2-12-8 滑塊總長度

單位：mm

規格	滑塊總長度 (L)					
	SS/SH	ZZ/ZH	DD/DH	KK/KH	SW	ZW
*AG20H	92.2 (94.0)	97.2 (99.2)	97.5 (99.0)	102.2 (104.2)	93.2 (93.2)	101.0 (102.4)
*AG25C	84.0 (85.0)	89.0 (91.0)	89.0 (90.0)	94.0 (96.0)	85.0 (85.0)	92.8 (94.8)
*AG25H	104.6 (105.6)	109.6 (111.6)	109.6 (110.6)	114.6 (116.6)	105.6 (105.6)	113.4 (115.4)
*AG30C	97.4 (99.4)	105.4 (107.4)	104.8 (106.8)	112.8 (114.8)	99.0 (100.4)	107.2 (109.2)
*AG30H	120.4 (122.4)	128.4 (130.4)	127.8 (129.8)	135.8 (137.8)	122.0 (123.4)	130.2 (132.2)

註：1. 有*號註記者表示此規格有提供/SH, /ZH, /DH, /KH之防塵配備。
2. ()為滑塊最大長度，包含螺絲、刮油片唇部等。

2-12-8 摩擦力

此阻力值為單片刮油片之最大阻力。

表格2-12-9 AG系列刮油片阻力

規格	刮油片阻力 N (kgf)
AG20	2.75 (0.28)
AG25	3.14 (0.32)
AG30	3.53 (0.36)

註：1. 1 kgf = 9.81N
2. 若有低阻力需求請聯繫上銀科技。

2-12-9 安裝平面誤差

AG系列為圓弧兩點接觸式線性滑軌，其自動調心的特性可以吸收安裝面的些許誤差而不影響直線運動的順暢性；下表中註明了安裝平面的容許誤差值：

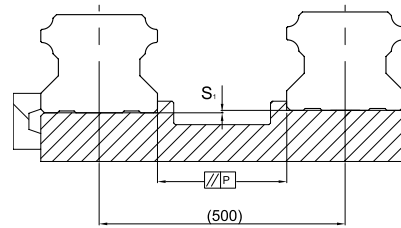

表格2-12-10 容許平行度誤差(P)

規格	預壓		
	Z0 預壓	ZA 預壓	ZB 預壓
AG20	25	20	18
AG25	30	22	20
AG30	40	30	27

單位：μm

表格2-12-11 容許上下水平度誤差 (S₁)

規格	預壓		
	Z0 預壓	ZA 預壓	ZB 預壓
AG20	130	85	50
AG25	130	85	70
AG30	170	110	90

單位：μm

註：容許值與軸間距離成比例

2-12-10 安裝注意事項

(1) 安裝面肩部高度及倒角

安裝線性滑軌時必須注意安裝面肩部的狀況是否適當，如倒角過大，凸出的地方易造成線性滑軌精度不良，而高度過高則會干涉滑塊。故如果能依照建議要求安裝面肩部，安裝精度不良即可排除。

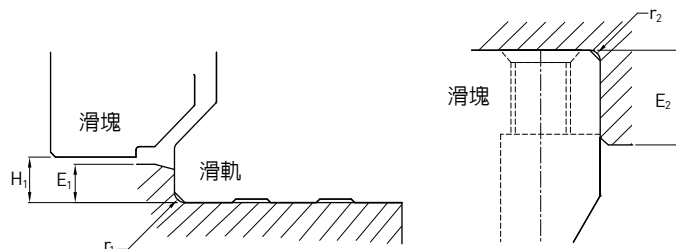

表格2-12-12 肩部高度及倒角

規格	滑軌端最大圓角半徑 r ₁ (mm)	滑塊端最大圓角半徑 r ₂ (mm)	滑軌端肩部高度 E ₁ (mm)	滑塊端肩部高度 E ₂ (mm)	滑塊的運行淨高 H ₁ (mm)
AG20	0.5	0.5	3.5	5.0	4.6
AG25	1.0	1.0	5.0	5.0	5.5
AG30	1.0	1.0	5.0	5.0	6.0

AG系列

交叉構型線性滑軌

(2) 滑軌裝配螺絲之扭力值

安裝滑軌時是否鎖緊貼平基準面影響線性滑軌精度甚劇，因此為達到每顆螺絲都能鎖緊的目的，建議使用下列扭力值鎖裝配螺絲。

表格2-12-13 扭力值

規格	螺絲規格	扭力值 N-cm (kgf-cm)		
		鐵件材質	鑄件材質	鋁合金材質
AG 20	M5×0.8P×16L	883(90)	588(60)	441(45)
AG 25	M6×1P×20L	1373(140)	921(94)	686(70)
AG 30	M8×1.25P×25L	3041(310)	2010(205)	1470(150)

註：1 kgf = 9.81N

2-12-11 單支滑軌標準長度及最大長度

HIWIN 備有滑軌標準長度庫存供應客戶需求。若客戶訂購非標準長度滑軌時，端面距離E的尺寸最好不要大於1/2P，防止因E的尺寸過大導致滑軌裝配後端部的不穩定，而降低線性滑軌的精度。

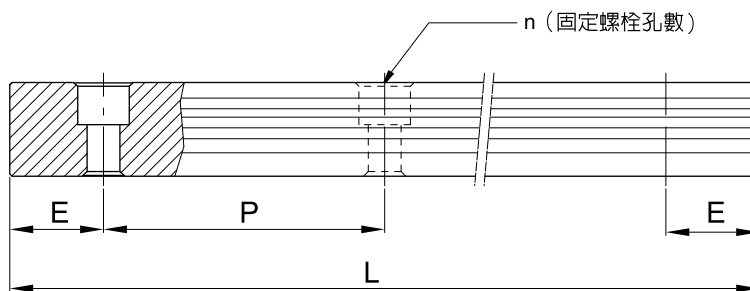

$$L = (n - 1) \times P + 2 \times E \quad \text{Eq.2.1}$$

L: 滑軌總長 (mm)
n: 螺栓孔數
P: 螺栓孔間距離 (mm)
E: 螺栓孔至端面距離 (mm)

表格2-12-14 軌道長度

單位：mm

項目	AG20	AG25	AG30
標準長度L(n)	220(4)	220(4)	280(4)
	280(5)	280(5)	440(6)
	340(6)	340(6)	600(8)
	460(8)	460(8)	760(10)
	640(11)	640(11)	1,000(13)
	820(14)	820(14)	
	1,000(17)	1,000(17)	
間距(P)	60	60	80
標準端距 (E _s)	20	20	20
標準端距最大長度	1,180(19)	1,180(19)	1,160(14)
最大長度	1,200	1,200	1,200

註：1. 一般滑軌E尺寸公差為0.5~0.5 mm，滑軌接牙件端距E尺寸公差較嚴格為0~-0.3 mm。
2. 標準端距最大長度是指左、右端距皆為標準端距之滑軌最大長度。
3. 若客戶需要不同的E尺寸，請與HIWIN聯絡。
4. AG20/25不鏽鋼滑軌提供最大長度1200 mm。

2-12-12 AG系列線性滑軌尺寸表

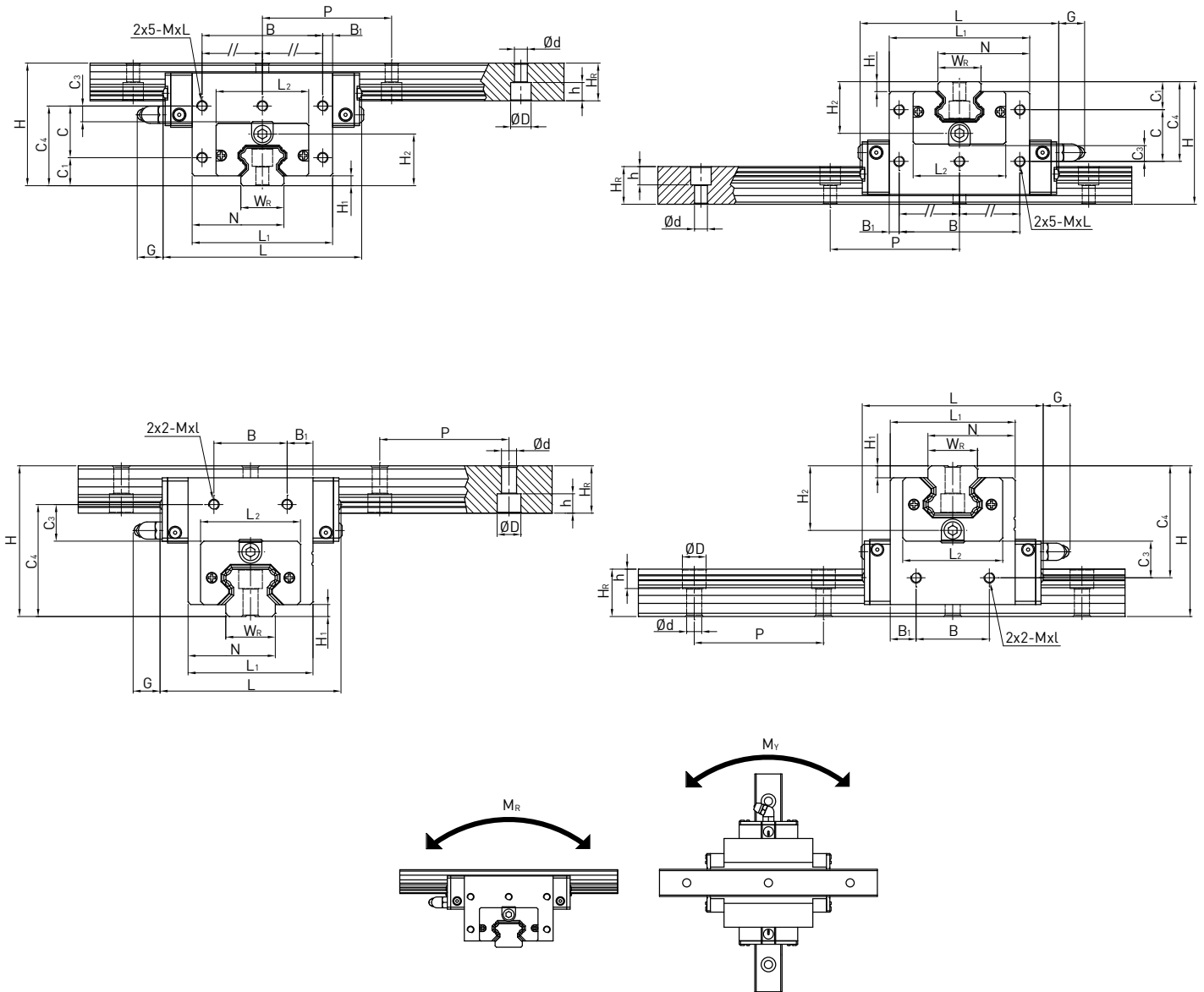

型號	組件尺寸 (mm)		滑塊尺寸 (mm)													滑軌尺寸 (mm)					基本動額定負荷	基本靜額定負荷	容許靜力矩				
	H	H ₁	N	L	L ₁	L ₂	K ₁	K ₂	B	B ₁	C	C ₁	C ₃	C ₄	M x l	H ₂	G	W _R	H _R	D	h	d	P	C [kN]	C ₀ [kN]	M _R kN-m	M _Y kN-m
AG20H	57	4.6	42.6	92.2	65.2	43	5	6	56	4.6	24	13	7.2	37	M5x8	24	12	20	17.5	9.5	8.5	6	60	32.7	47.96	0.35	0.35
AG25C	70	5.5	40.5	84	58	46.4	4.2	6	34	12	-	-	16.2	52	M6x10	30	12	23	22	11	9	7	60	34.9	52.82	0.42	0.33
AG25H			50.8	104.6	78.6				64	7.3	26	18	8.2	44										42.2	69.07	0.56	0.57
AG30C	82	6	49	97.4	70	58	5.25	6	40	15	-	-	19.2	61	M6x10	58	12	28	26	14	12	9	80	48.5	71.87	0.66	0.53
AG30H			60.5	120.4	93				76	8.5	32	21	11.2	53										58.6	93.99	0.88	0.92

註：1 kgf = 9.81 N

E2型式 自潤型線性滑軌

2-13 E2型式—自潤型線性滑軌

2-13-1 自潤式線性滑軌構造

E2自潤式線性滑軌，在端蓋與刮油片之間帶有潤滑機構，滑塊最外端備有可拆換式油箱，其構造如圖所示。藉由可拆換油箱提供潤滑油至潤滑機構，由潤滑機構潤滑滑軌珠槽。

油箱內含導油元件，其特定的立體狀使滑塊在任意擺置或油量較少時均能接觸到潤滑油，而將油箱內之潤滑油徹底吸出使用。

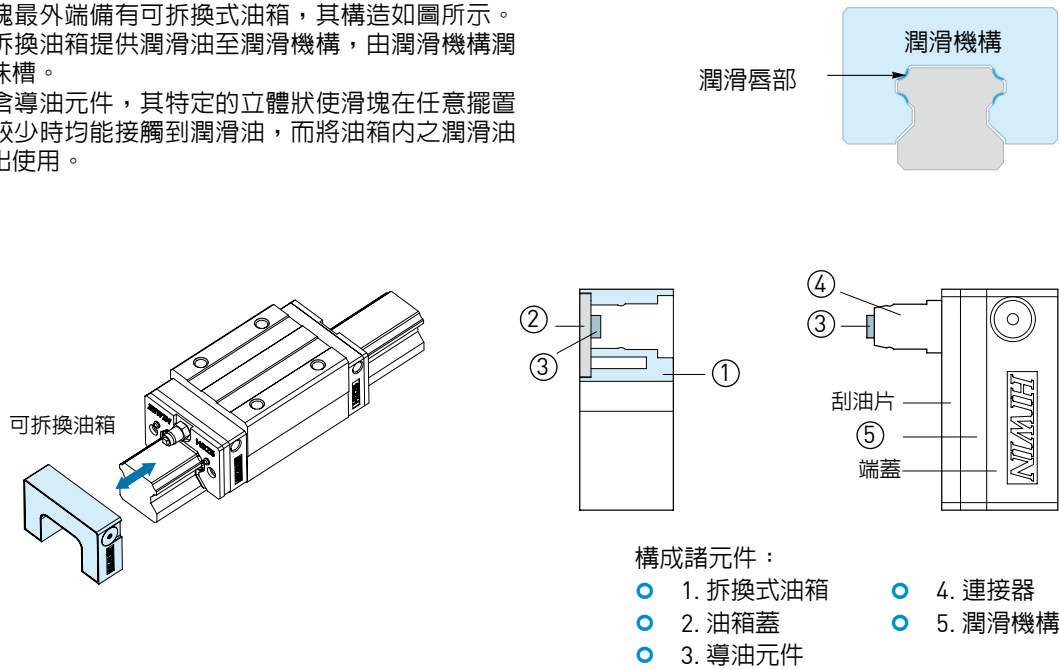

- 構成諸元件：
- 1. 拆換式油箱
 - 2. 油箱蓋
 - 3. 導油元件
 - 4. 連接器
 - 5. 潤滑機構

2-13-2 自潤式線性滑軌特性

(1) 節省成本：無需潤滑管路系統與設備及減少油品成本。

表格2-13-1 以HG25規格為例

項目	集中潤滑	E2 自潤式滑塊
潤滑管路設備	\$ XXX	無
潤滑管路設計安裝	\$ XXX	無
潤滑油成本	0.3 c.c. /小時 x 8小時/天 x 280天/年 x 5年 = 3360 cc x 每cc成本 = \$ XXX	10 cc (五年一萬公里) x 每cc成本 = \$ XX
換油成本	3-5小時/次 x 3-5次/年 x 5年 x 每次成本 = \$ XXX	無
廢油處理成本	3-5次/年 x 5年 x 每次成本 = \$ XXX	無

(2) 清潔環保：無油品外漏污染與強制潤滑時油品外濺之虞，適合對清潔度要求較高的環境保護使用。

(3) 維護容易且長期使用：對正常使用者而言，在一般壽命內幾乎不需任何維護工作。

(4) 使用安裝靈活：滑塊任意擺向均能正常潤滑，無安裝方向限制。

(5) 拆裝方便：卡式油箱設計，可以在機台上輕易拆換，進一步延長壽命。

(6) 可選用相應的潤滑油：可拆換式油箱可依據線性滑軌使用環境的不同裝填適當的潤滑油。

(7) 特殊環境使用：如粉塵環境、暴露在惡劣天氣環境和用水環境等，配合滑塊封入油脂(grease)使用可達到更佳的潤滑效果。

2-13-3 應用範圍

- (1) 自動化設備
- (2) 產業機械：塑膠、印刷、造紙、紡織、食品、木工等等。
- (3) 電子機械：半導體機械、機械手臂、X-Y平台、量測設備。
- (4) 其他：醫療設備、搬運輸送機械、建築設備。

2-13-4 選用註記

- (1) 自潤式線性滑軌選用於規格後加註/E2

例如：HGW25CC2R1600ZAPII + ZZ / E2

2-13-5 性能測試

- (1) 輕負荷壽命試驗

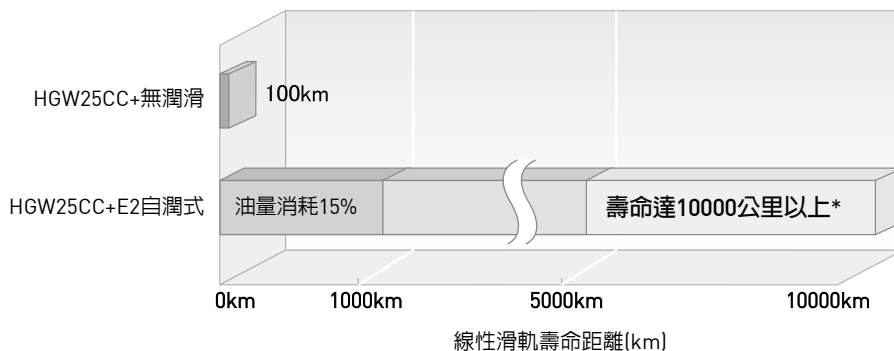

*壽命里程數依各產品規格適用之油箱容量而不同

表格2-13-2 試驗條件

規格	HGW25CC
速率	60m / min
行程	1500mm
荷重	500kgf

(2) 潤滑油之特性

可拆換式油箱於出廠時已經裝入黏度等級為ISO VG680的潤滑油，此潤滑油是以合成碳氫(PAO)為基礎油的全合成潤滑油，具有如下的特性：

- 與基礎油為礦物油、合成碳氫、酯油的油脂(grease)相容。
- 合成基礎油，高溫氧化安定性佳。
- 高黏度指數，在極高或極低溫的操作環境下均有卓越的性能。
- 低流體牽引係數，可減低動力消耗。
- 抗腐蝕及防鏽。

※相同黏度等級的潤滑油亦可加入可拆換式油箱，但必須注意潤滑油的相容性。

2-13-6 使用溫度範圍

本產品的使用溫度為-10°C至50°C，需超出此範圍請與上銀聯繫。

E2型式 自潤型線性滑軌

2-13-7 E2 型式自潤式線性滑軌尺寸表

(1) HG 系列

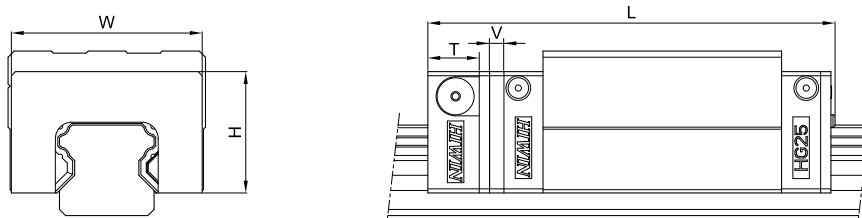

型號	E2 自潤模組尺寸							
	W	H	T	V	L		DD	KK
					SS	ZZ		
HG15C	32.4	19.5	12.5	3.0	75.4 (75.6)	82.5 (82.7)	82.0 (82.2)	89.1 (89.3)
HG20C	43.0	24.4	13.5	3.5	93.5 (94.4)	97.5 (98.5)	98.5 (99.4)	102.5 (103.5)
HG20H					108.2 (109.1)	112.2 (113.2)	113.2 (114.1)	117.2 (118.2)
HG25C	46.4	29.5	13.5	3.5	100.0 (100.5)	104.0 (105.0)	105.0 (105.5)	109.0 (110.0)
HG25H					120.6 (121.1)	124.6 (125.6)	125.6 (126.1)	129.6 (130.6)
HG30C	58.0	35.0	13.5	3.5	112.9 (113.9)	120.4 (121.4)	120.3 (121.3)	127.8 (128.8)
HG30H					135.9 (136.9)	143.4 (144.4)	143.3 (144.3)	150.8 (151.8)
HG35C	68.0	38.5	13.5	3.5	127.9 (128.9)	135.4 (136.4)	135.3 (136.3)	142.8 (143.8)
HG35H					153.7 (154.7)	161.2 (162.2)	161.1 (162.1)	168.6 (169.6)
HG45C	82.0	49.0	16.0	4.5	157.2 (157.2)	166.5 (166.5)	167.2 (167.2)	176.5 (176.5)
HG45H					189.0 (189.0)	198.3 (198.3)	199.0 (199.0)	208.3 (208.3)
HG55C	97.0	55.5	16.0	4.5	183.9 (183.9)	193.6 (193.6)	194.3 (194.3)	204.0 (204.0)
HG55H					222.0 (222.0)	231.7 (231.7)	232.4 (232.4)	242.1 (242.1)
HG65C	121.0	69.0	16.0	4.5	219.2 (219.2)	224.7 (224.7)	228.2 (228.2)	233.7 (233.7)
HG65H					278.6 (278.6)	284.1 (284.1)	287.6 (287.6)	293.1 (293.1)

註：()為滑塊最大長度，包含螺絲、刮油片唇部等。

(2) EG 系列

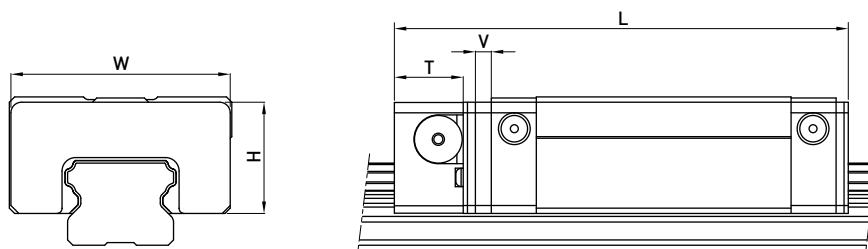

型號	E2 自潤模組尺寸							
	W	H	T	V	L		DD	KK
					SS	ZZ		
EG15S	33.3	18.7	11.5	3.0	54.6 (55.8)	56.2 (58.4)	58.6 (59.8)	60.2 (62.4)
EG15C					71.3 (72.5)	72.9 (75.1)	75.3 (76.5)	76.9 (79.1)
EG20S	41.3	20.9	13.0	3.0	66.0 (68.0)	67.6 (70.6)	70.0 (72.0)	71.6 (74.6)
EG20C					85.1 (87.1)	86.7 (89.7)	89.1 (91.1)	90.7 (93.7)
EG25S	47.3	24.9	13.0	3.0	75.1 (77.1)	77.1 (80.1)	79.1 (81.1)	81.1 (84.1)
EG25C					98.6 (100.6)	100.6 (103.6)	102.6 (104.6)	104.6 (107.6)
EG30S	59.3	31.0	13.0	3.0	85.5 (87.5)	87.5 (90.5)	89.5 (91.5)	91.5 (94.5)
EG30C					114.1 (116.1)	116.1 (119.1)	118.1 (120.1)	120.1 (123.1)
EG35S	68.0	33.5	13.0	3.0	91.0 (93.0)	94.0 (97.0)	95.0 (97.0)	98.0 (101.0)
EG35C					124.0 (126.0)	127.0 (130.0)	128.0 (130.0)	131.0 (134.0)

註：()為滑塊最大長度，包含螺絲、刮油片唇部等。

(3) RG 系列

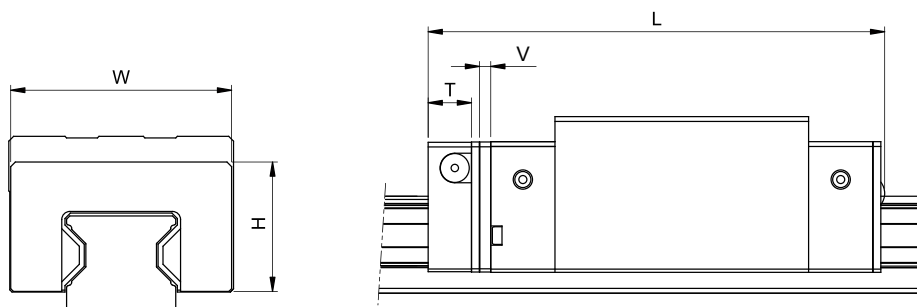

型號	E2 自潤模組尺寸							
	W	H	T	V	L SS	ZZ	DD	KK
RG15C	33.0	19.2	12.5	3.5	84.0 (85.2)	86.0 (88.2)	88.4 (89.6)	90.4 (92.6)
RG20C	43.4	24.2	12.5	3.5	102 (103.2)	104.0 (106.2)	106.4 (107.6)	108.4 (110.6)
RG20H					122 (123.2)	124.0 (126.2)	126.4 (127.6)	128.4 (130.6)
RG25C	46.8	29.2	13.5	3.5	114.9 (116.7)	116.9 (119.9)	119.3 (121.1)	121.3 (124.3)
RG25H					131.4 (133.2)	133.4 (136.4)	135.8 (137.6)	137.8 (140.8)
RG30C	58.8	34.9	13.5	3.5	126.8 (128.6)	129.8 (132.8)	131.6 (133.4)	134.6 (137.6)
RG30H					148.8 (150.6)	151.8 (154.8)	153.6 (155.4)	156.6 (159.6)
RG35C	68.8	40.3	13.5	3.5	141 (143.7)	144.0 (148.0)	146.0 (148.7)	149.0 (153.0)
RG35H					168.5 (171.2)	171.5 (175.5)	173.5 (176.2)	176.5 (180.5)
RG45C	83.8	50.2	16.0	4.5	173.7 (175.3)	176.7 (180.7)	180.9 (182.5)	183.9 (187.9)
RG45H					207.5 (209.1)	210.5 (214.5)	214.7 (216.3)	217.7 (221.7)
RG55C	97.6	58.4	16.0	4.5	204.2 (205.8)	207.2 (211.2)	211.4 (213)	214.4 (218.4)
RG55H					252.5 (254.1)	255.5 (259.5)	259.7 (261.3)	262.7 (266.7)
RG65C	121.7	76.1	16.0	4.5	252.5 (254.5)	255.5 (260.5)	261.3 (263.3)	264.3 (269.3)
RG65H					315.5 (317.5)	318.5 (323.5)	324.3 (326.3)	327.3 (332.3)

註：()為滑塊最大長度，包含螺絲、刮油片唇部等。

(4) QH 系列

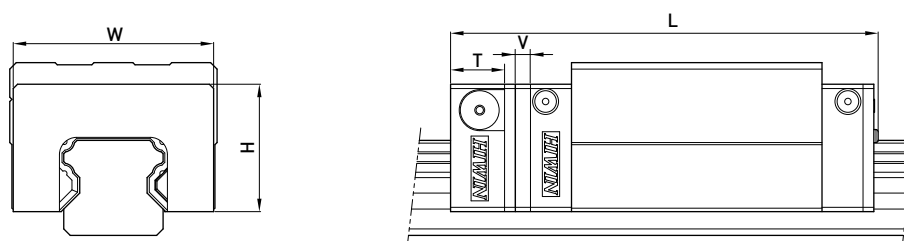

型號	E2 自潤模組尺寸							
	W	H	T	V	L SS	ZZ	DD	KK
QH15C	32.4	19.5	12.5	3.0	75.4 (75.6)	82.2 (82.7)	82.0 (82.2)	88.8 (89.3)
QH20C	43.0	24.4	13.5	3.5	93.1 (94.2)	97.2 (98.5)	98.1 (99.2)	102.2 (103.5)
QH20H					107.8 (108.9)	111.9 (113.2)	112.8 (113.9)	116.9 (118.2)
QH25C	46.4	29.5	13.5	3.5	100.2 (101.5)	104.7 (106.0)	105.2 (106.5)	109.7 (111.0)
QH25H					120.8 (122.1)	125.3 (126.6)	125.8 (127.1)	130.3 (131.6)
QH30C	58.0	35.0	13.5	3.5	112.9 (113.9)	120.1 (121.4)	120.3 (121.3)	127.5 (128.8)
QH30H					135.9 (136.9)	143.1 (144.4)	143.3 (144.3)	150.5 (151.8)
QH35C	68.0	38.5	16.0	3.5	129.3 (129.7)	133.5 (134.0)	134.3 (134.7)	138.5 (139.0)
QH35H					155.1 (155.5)	159.3 (159.8)	160.1 (160.5)	164.3 (164.8)
QH45C	82.0	49.0	16.0	4.5	158.3 (158.3)	163.7 (163.7)	165.5 (165.5)	170.9 (170.9)
QH45H					190.1 (190.1)	195.5 (195.5)	197.3 (197.3)	202.7 (202.7)

註：()為滑塊最大長度，包含螺絲、刮油片唇部等。

E2型式

自潤型線性滑軌

(5) QR 系列

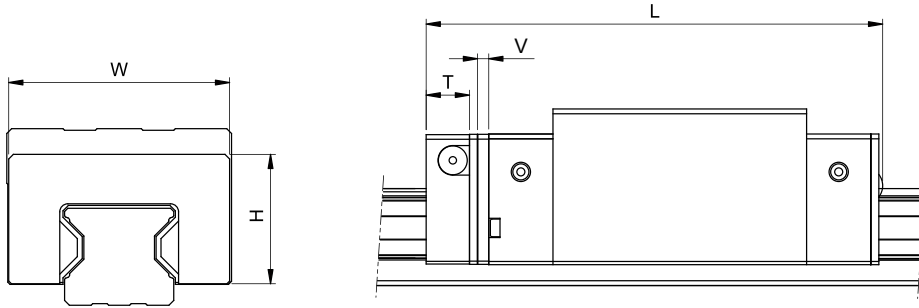

型號	E2 自潤模組尺寸							
	W	H	T	V	L			
					SS	ZZ	DD	KK
QR20C	43.4	24.2	12.5	3.5	102.0 (103.2)	104.0 (106.2)	106.4 (107.4)	108.4 (110.6)
QR25C	46.8	29.2	13.5	3.5	114.9 (116.7)	116.9 (119.9)	119.3 (121.1)	121.3 (124.3)
QR25H					129.9 (131.7)	131.9 (134.9)	134.3 (136.1)	136.3 (139.3)
QR30C	58.8	34.9	13.5	3.5	126.8 (128.6)	129.8 (132.8)	131.6 (133.4)	134.6 (137.6)
QR30H					148.8 (150.6)	151.5 (154.8)	153.6 (155.4)	156.6 (159.6)
QR35C	68.8	40.3	13.5	3.5	141.0 (143.7)	144.0 (148.0)	146.0 (148.7)	149.0 (153.0)
QR35H					168.5 (171.2)	171.5 (175.5)	173.5 (176.2)	176.5 (180.5)
QR45C	83.8	50.2	16.0	4.5	173.7 (175.3)	176.7 (180.7)	180.9 (182.5)	183.9 (187.9)
QR45H					207.5 (209.1)	210.5 (214.5)	214.7 (216.3)	217.7 (221.7)

註：()為滑塊最大長度，包含螺絲、刮油片唇部等。

(6) QE 系列

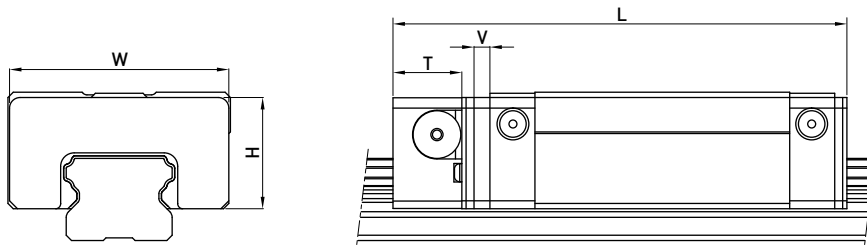

型號	E2 自潤模組尺寸							
	W	H	T	V	L			
					SS	ZZ	DD	KK
QE15S	33.3	19.2	11.5	3.0	54.6 (56.0)	56.6 (58.8)	58.6 (60.0)	60.6 (62.8)
QE15C					71.3 (72.7)	73.3 (75.5)	75.3 (76.7)	77.3 (79.5)
QE20S	41.3	20.9	13.0	3.0	66.0 (68.0)	68.0 (71.0)	70.0 (72.0)	72.0 (75.0)
QE20C					85.1 (87.1)	87.1 (90.1)	89.1 (91.1)	91.1 (94.1)
QE25S	47.3	24.9	13.0	3.0	76.1 (77.8)	78.1 (81.1)	81.1 (82.8)	83.1 (86.1)
QE25C					99.6 (101.3)	101.6 (104.6)	104.6 (106.3)	106.6 (109.6)
QE30S	59.3	31.0	13.0	3.0	83.5 (88.4)	85.5 (88.5)	88.5 (90.4)	90.5 (93.5)
QE30C					112.1 (114.0)	114.1 (117.1)	117.1 (119.0)	119.1 (122.1)
QE35S	68.0	35.5	13.0	3.0	92.0 (94.0)	95.0 (98.0)	96.0 (98.0)	99.0 (102.0)
QE35C					124.0 (126.0)	127.0 (130.0)	128.0 (130.0)	131.0 (134.0)

註：()為滑塊最大長度，包含螺絲、刮油片唇部等。

2-14 PG型式—定位型線性滑軌

(1) 定位線性滑軌構造

PG系列為一整合線性滑軌與位置量測器之線性滑軌模組，可提供線性導引及位置回饋之功能。

(2) 定位線性滑軌的特性

1. 整合線性滑軌及編碼器於一體，大幅增加空間效益。
2. 兼具線性滑軌高剛性及磁性編碼器高精度之優點。
3. 內藏式尺身及感應讀頭，不易受外力破壞。
4. 訊號感應屬非接觸性，產品壽命長。
5. 可做長距離之量測(磁性尺身部份可達30m)。
6. 量測特性，不因含油、水、粉塵及切削屑之惡劣工作環境而改變；另對震動、噪音及高溫之環境亦可勝任。
7. 解析度佳。
8. 安裝容易。



2-14-1 定位線性滑軌產品型號

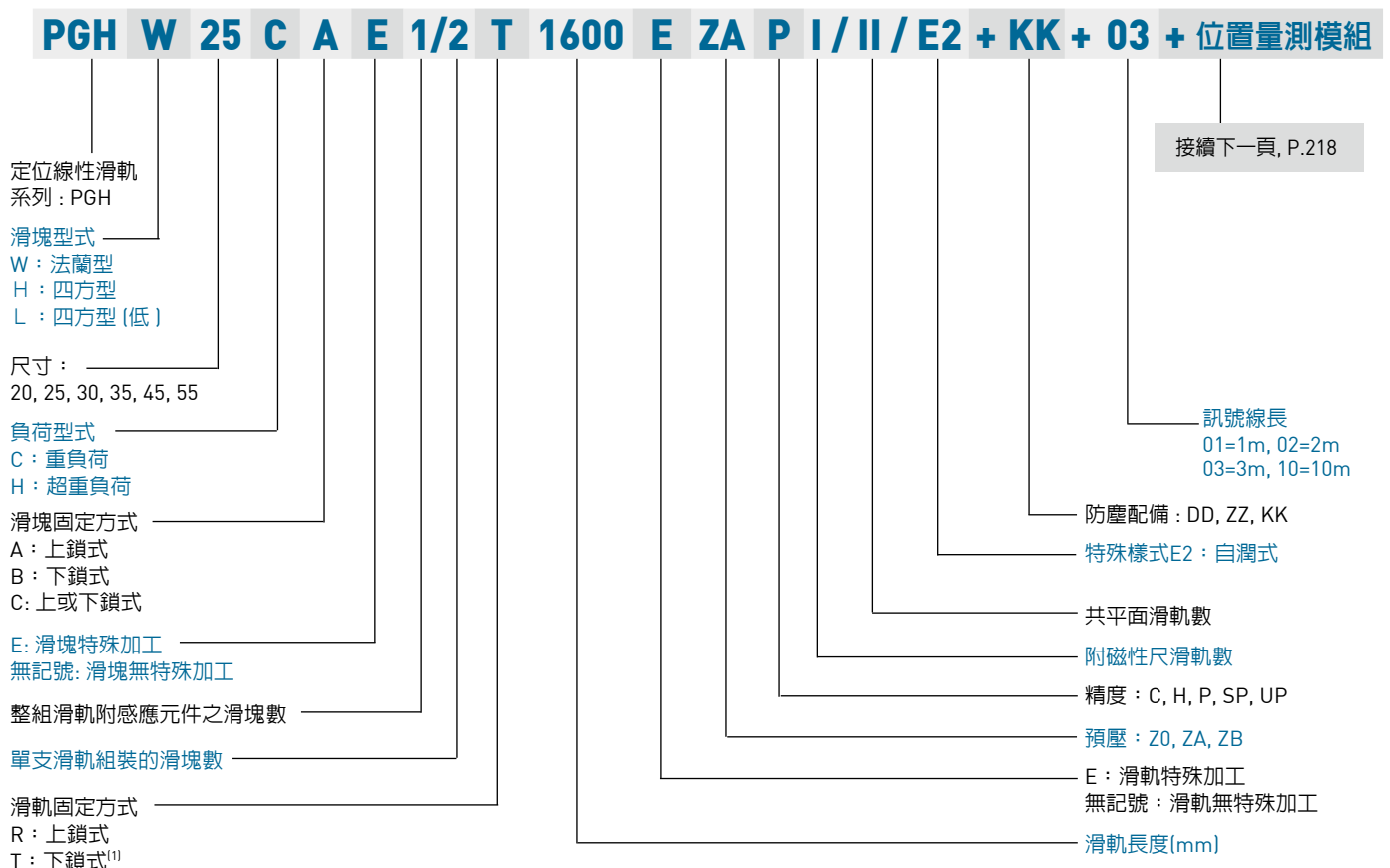

PG型式 定位型線性滑軌

位置量測模組 (接續上一頁, P.217)

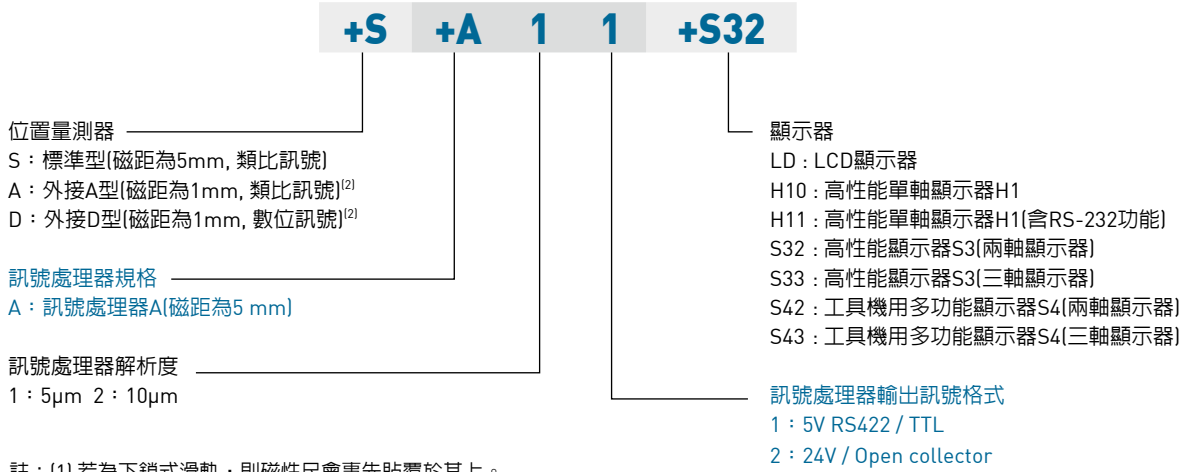

註 : (1) 若為下鎖式滑軌, 則磁性尺會事先貼覆於其上。
(2) 外接A型、D型位置量測器僅能搭配20、25規格使用。

表格2-14-1 位置量測模組型號選用規則

位置量測器	訊號處理器規格	訊號處理器解析度	訊號處理器輸出訊號格式	顯示器
S : 標準型 (磁距為5mm、類比訊號)	A : 訊號處理器A (磁距為5mm)	1 : 5µm 2 : 10µm	1 : 5V RS422/TTL 2 : 24V/Open collector	S32 : 高性能顯示器S3 (兩軸顯示器)
				S33 : 高性能顯示器S3 (三軸顯示器)
				S42 : 工具機用多功能顯示器S4 (兩軸顯示器)
				S43 : 工具機用多功能顯示器S4 (三軸顯示器)
				LD : LCD顯示器
不用連接訊號處理器				H10 : 高性能單軸顯示器H1
不用連接訊號處理器				H11 : 高性能單軸顯示器H1 (含RS-232功能)
A : 外接A型 (磁距為1mm、類比訊號) (僅搭配20,25規格使用)	不用連接訊號處理器			H10 : 高性能單軸顯示器H1
	不用連接訊號處理器			H11 : 高性能單軸顯示器H1 (含RS-232功能)
D : 外接D型 (磁距為1mm、數位訊號) (僅搭配20,25規格使用)	不用連接訊號處理器			H10 : 高性能單軸顯示器H1
	不用連接訊號處理器			H11 : 高性能單軸顯示器H1 (含RS-232功能)
	不用連接訊號處理器			S32 : 高性能顯示器S3 (兩軸顯示器)
	不用連接訊號處理器			S33 : 高性能顯示器S3 (三軸顯示器)
	不用連接訊號處理器			S42 : 工具機用多功能顯示器S4 (兩軸顯示器)
	不用連接訊號處理器			S43 : 工具機用多功能顯示器S4 (三軸顯示器)

2-14-2 定位線性滑軌技術規格

(1) 位置量測器技術規格

表格2-14-2 位置量測器技術規格

規格	型號	外接型	
		標準型	A型(類比訊號)
解析度	5mm	1mm	1mm
重現度	$\pm 10 \mu\text{m}^{(1)}$	$\pm 3 \mu\text{m}^{(2)}$	$\pm 2 \mu\text{m}^{(2)}$
參考點訊號	-	1mm/pulse	1mm/pulse
最大速度	10m/sec	10m/sec	5m/sec
輸出信號格式	SIN/COS 50mVp-p	SIN/COS 1Vp-p	5V RS422/TTL
最大輸出頻率	2KHz	10KHz	1.25MHz
輸入電源	3.3VDC $\pm 5\%$	5VDC $\pm 5\%$	5VDC $\pm 5\%$
輸入電流	0.1A	0.1A	0.1A
工作溫度	0°C~50°C	0°C~50°C	0°C~50°C
儲存溫度	-5°C~70°C	-5°C~70°C	-5°C~70°C
IP防護等級	IP67	IP67	IP67

註：(1) 重現度測試條件在Gap 1mm時所量測的值。

(2) 重現度測試條件在Gap 0.1mm時所量測的值。

○ 外接型位置量測器尺寸

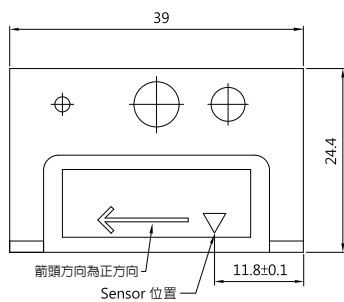

註：此尺寸適用於20規格

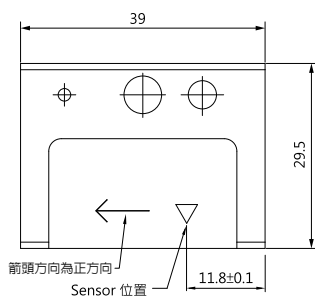
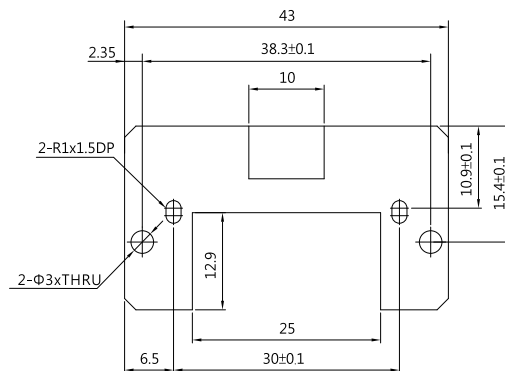

註：此尺寸適用於25規格

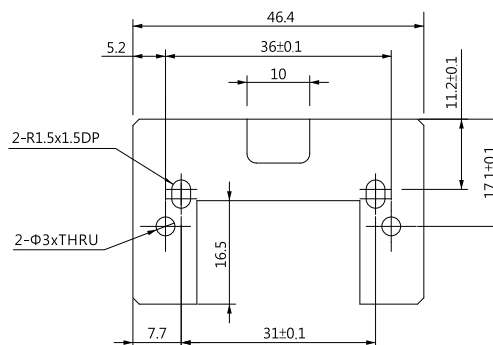

(3) 顯示器技術規格

表格2-14-4 單軸顯示器技術規格

型號		
規格	多功能液晶顯示器, LD	高性能單軸顯示器, H1
顯示方式	LCD 8位數顯示器(含+/-號)	LED 8位數顯示器
解析度	5μm	1μm, 2μm, 5μm, 10μm
定位精度	±[80μm+15μm/m×L] L: 長度(m)	—
重現度	±10μm	—
最大速度	3m/sec	—
最大加速度	2G	2G
輸入信號格式	類比: SIN/COS 50mVp-p	類比: SIN/COS 1Vp-p 數位: 5V RS422/TTL
輸入頻率	0.6KHz	類比: 2KHz 數位: 0.5MHz
輸入電源	3號乾電池×2顆	5VDC±5%
輸入電流	—	1A
Relay接點承載規格	—	DC24V/2A
電池壽命	1年(移動速度設定1.5m/sec)	—
工作溫度	0°C ~ 50°C	0°C ~ 50°C
儲存溫度	-5°C ~ 70°C	-5°C ~ 70°C
IP防護等級	IP43	IP43

表格2-14-5 多軸顯示器技術規格

型號		
規格	高性能顯示器, S3	工具機用多功能顯示器, S4
顯示方式	LED 8位數顯示器	LED 8位數顯示器
解析度	0.1μm, 0.2μm, 0.5μm, 1μm, 2μm, 5μm, 10μm, 20μm, 50μm	0.1μm, 0.2μm, 0.5μm, 1μm, 2μm, 5μm, 10μm, 20μm, 50μm
輸入信號格式	5V/TTL	5V/TTL
最大輸出頻率	<1.5MHz	<2MHz
輸入電源	DC 8V~30V	AC 90V~240V
輸入電流	0.08A	—
工作溫度	0°C~50°C	0°C~50°C
儲存溫度	-5°C~70°C	-5°C~70°C
IP防護等級	IP43	IP43

※若同時選購訊號處理器以及顯示器(S3或S4)則需加購訊號轉接線,其型號會依照客戶選購的顯示器型號由HIWIN替客戶搭配。

PG型式

定位型線性滑軌

○ 多功能液晶顯示器LD尺寸

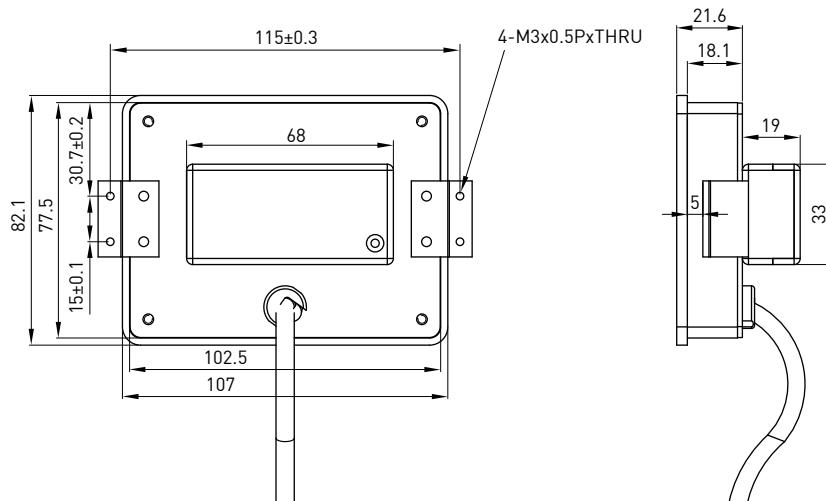

○ 高性能單軸顯示器H1尺寸

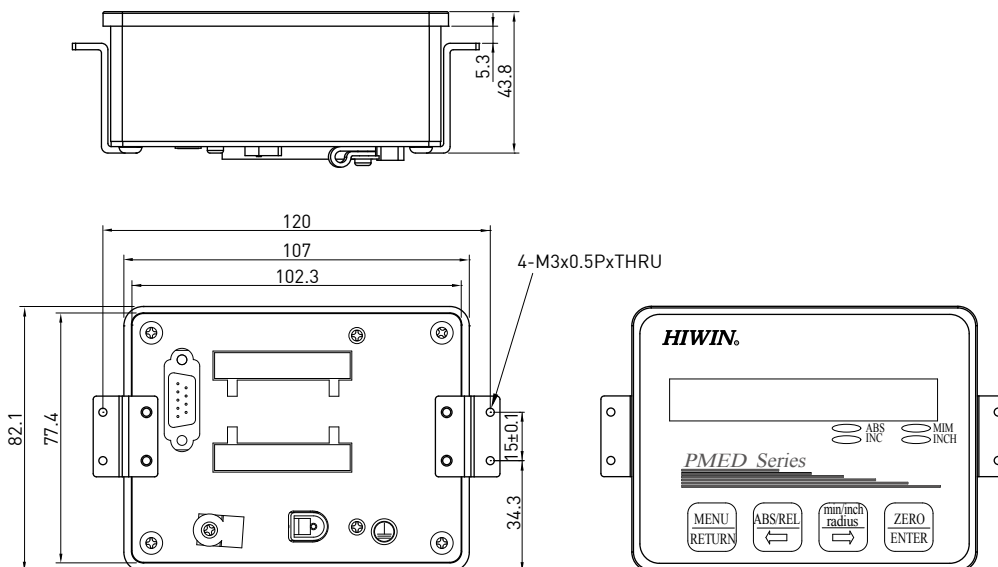

○ 高性能單軸顯示器H1之接腳說明

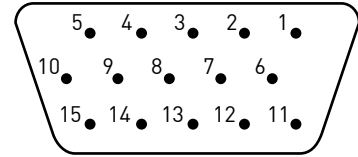

輸入訊號端腳位說明

腳位	符號	腳位	符號	腳位	符號
1	+5V	6	NC	11	SIN+(類比)
2	GND	7	Z+	12	SIN-(類比)
3	A+(數位)	8	Z-	13	COS+(類比)
4	B+(數位)	9	A-(數位)	14	COS-(類比)
5	NC	10	B-(數位)	15	NC

輸出訊號端腳位說明

I/O 1		I/O 2	
腳位	說明	腳位	說明
1	NC	1	NC
2	NC	2	NC
3	NC	3	NC
4	NC	4	NC
5	Relay 0(CH-0)	5	Relay 2(CH-2)
6	Relay 1(CH-1)	6	Relay 3(CH-3)
7		7	
8		8	

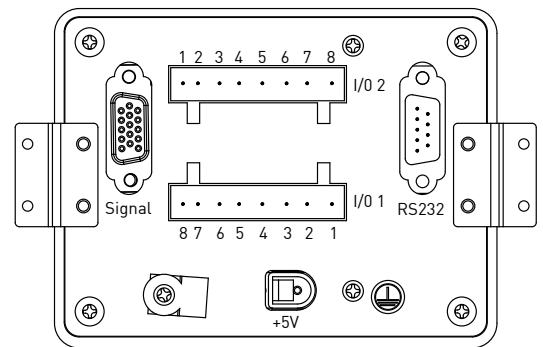

○ 高性能顯示器S3尺寸

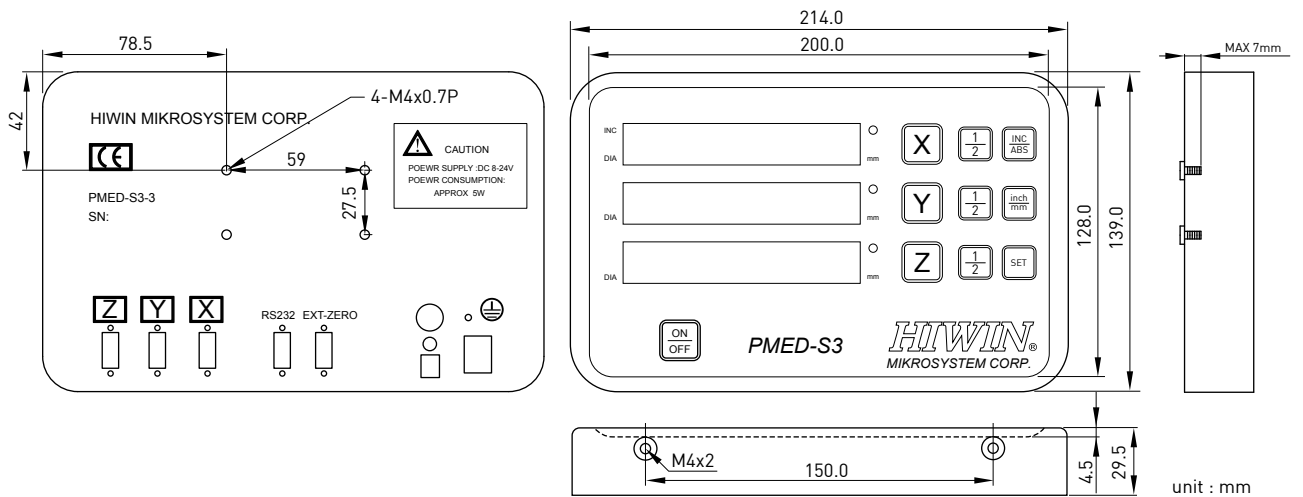

PG型式

定位型線性滑軌

○ 高性能顯示器S3之接腳說明

標準D-sub VGA 15 Pin
(母)腳位圖

NC : 空接
FG : 外殼接地

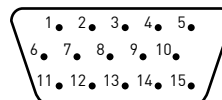

腳位	說明	腳位	說明	腳位	說明
1	+5V	6	FG	11	NC
2	GND	7	NC	12	NC
3	A+	8	NC	13	NC
4	B+	9	NC	14	NC
5	ABS-	10	NC	15	NC

○ 工具機用多功能顯示器S4尺寸

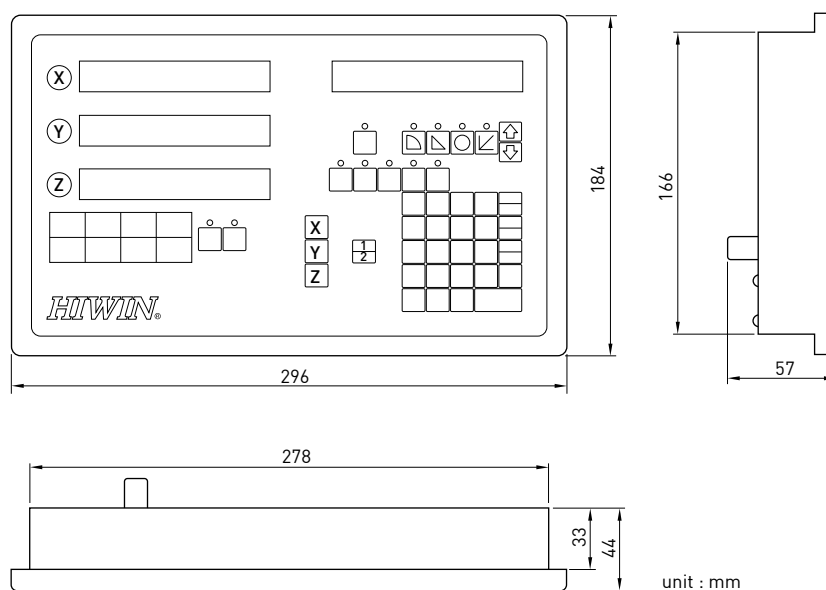

○ 工具機用多功能顯示器S4之接腳說明

標準D-sub VGA 15 Pin
(母)腳位圖

NC : 空接
FG : 外殼接地

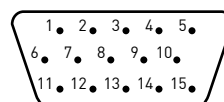

腳位	說明	腳位	說明	腳位	說明
1	+5V	6	FG	11	NC
2	GND	7	NC	12	NC
3	A+	8	NC	13	NC
4	B+	9	NC	14	NC
5	ABS-	10	NC	15	NC

2-14-3 精度等級

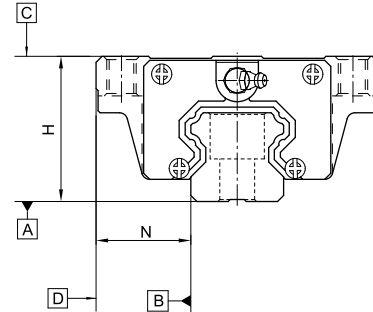

表格2-14-6 以25, 30, 35 規格為例

單位：mm

精度等級	普通級 (C)	高級 (H)	精密級 (P)	超精密級 (SP)	超高精密級 (UP)
高度H的容許尺寸誤差	± 0.1	± 0.04	0 -0.04	0 -0.02	0 -0.01
寬度N的容許尺寸誤差	± 0.1	± 0.04	0 -0.04	0 -0.02	0 -0.01
成對高度H的相互誤差	0.02	0.015	0.007	0.005	0.003
成對寬度N的相互誤差	0.03	0.015	0.007	0.005	0.003
滑塊C面對滑軌A面的行走平行度	行走平行度 (見表格2-14-7)				
滑塊D面對滑軌B面的行走平行度	行走平行度 (見表格2-14-7)				

註：如需其他規格詳細資料請參閱HG系列之精度表。

表格2-14-7 行走平行度精度

滑軌長度 (mm)	精度等級 (μm)				
	C	H	P	SP	UP
~ 100	12	7	3	2	2
100 ~ 200	14	9	4	2	2
200 ~ 300	15	10	5	3	2
300 ~ 500	17	12	6	3	2
500 ~ 700	20	13	7	4	2
700 ~ 900	22	15	8	5	3
900 ~ 1,100	24	16	9	6	3
1,100 ~ 1,500	26	18	11	7	4
1,500 ~ 1,900	28	20	13	8	4
1,900 ~ 2,500	31	22	15	10	5
2,500 ~ 3,100	33	25	18	11	6
3,100 ~ 3,600	36	27	20	14	7
3,600 ~ 4,000	37	28	21	15	7

2-14-4 預壓力

表格2-14-8 PGH-系列

預壓等級	標記	預壓力
無預壓	Z0	0~0.02C
輕預壓	ZA	0.05C~0.07C
中預壓	ZB	0.10C~0.12C

註：預壓力C為動額定負荷。

PG型式

定位型線性滑軌

2-14-5 PG Type 定位線性滑軌尺寸表

(1) PGHH-CA / PGHH-HA

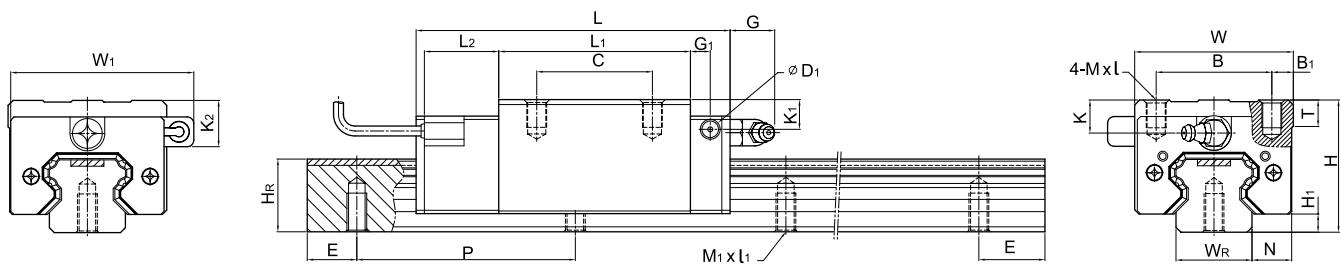

型號	組件尺寸 (mm)			滑塊尺寸 (mm)																滑軌尺寸 (mm)					基本動額定負荷 C (kN)	基本靜額定負荷 C ₀ (kN)	重量	
	H	H ₁	N	W	W ₁	B	B ₁	C	L	L ₁	L ₂	G	G ₁	D ₁	K	K ₁	K ₂	M x l	T	W _R	H _R	M ₁ x l ₁	P	E			kg	kg/m
PGHH20CA	30	4.6	12	44	52	32	6	36	90.5	50.5	25	12	6	5	6	6	10	M5x6	8	20	17.5	M6x10	60	20	27.1	36.68	0.38	2.05
PGHH20HA								50	105.2	65.2															32.7	47.96	0.39	
PGHH25CA	40	5.5	12.5	48	55.4	35	6.5	35	95	58	22.5	12	6	5	10	9	14	M6x8	8	23	22	M6x12	60	20	34.9	52.82	0.51	3.05
PGHH25HA								50	116	78.6															42.2	69.07	0.69	
PGHH30CA	45	6	16	60	67	40	10	40	110	70	23	12	6	5	9.5	13.8	19	M8x10	8.5	28	26	M8x15	80	20	48.5	71.87	0.88	4.31
PGHH30HA								60	133	93															58.6	93.99	1.16	
PGHH35CA	55	7.5	18	70	77	50	10	50	123	80	23.4	12	7	5	16	19.6	23.5	M8x12	10.2	34	29	M8x17	80	20	64.6	93.88	1.45	6.14
PGHH35HA								72	148.8	105.8															77.9	122.77	1.92	
PGHH45CA	70	9.5	20.5	86	91	60	13	60	148	97	24.5	12.9	10	8.5	18.5	30.5	30.5	M10x17	16	45	38	M12x24	105	22.5	103.8	146.71	2.73	10.25
PGHH45HA								80	179.8	128.8															125.3	191.85	3.61	
PGHH55CA	80	13	23.5	100	106	75	12.5	75	172.7	117.7	26	12.9	11	8.5	22	29	28.5	M12x18	17.5	53	44	M14x25	120	30	153.2	211.23	4.17	14.92
PGHH55HA								95	210.8	155.8															184.9	276.23	5.49	

註：1 kgf = 9.81N

(2) PGHW-CA / PGHW-HA

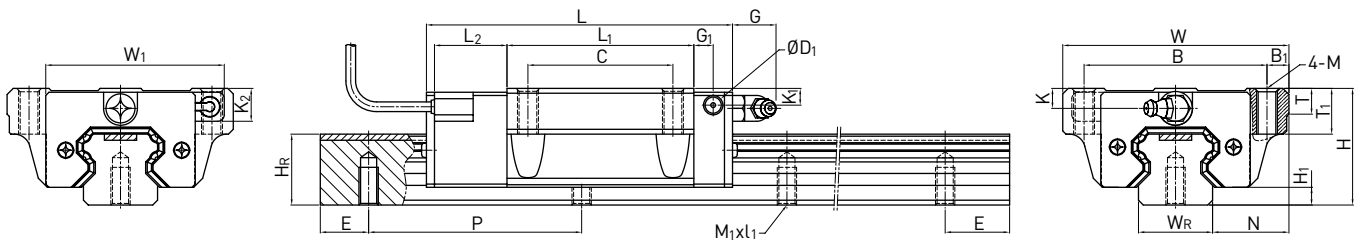

型號	組件尺寸 (mm)			滑塊尺寸 (mm)																	滑軌尺寸 (mm)				基本動額 定負荷	基本靜額 定負荷	重量		
	H	H ₁	N	W	W ₁	B	B ₁	C	L	L ₁	L ₂	G	G ₁	D ₁	M	K	K ₁	K ₂	T	T ₁	W _R	H _R	M ₁ xL ₁	P			E	C (kN)	C ₀ (kN)
PGHW20CA	30	4.6	21.5	63	52	53	5	40	90.5	50.5	25	12	6	5	M6	6	6	10	8	10	20	17.5	M6x10	60	20	27.1	36.68	0.40	2.05
PGHW20HA									105.2	65.2																			
PGHW25CA	36	5.5	23.5	70	55.4	57	6.5	45	95	58	22.5	12	6	5	M8	6	5	10	8	14	23	22	M6x12	60	20	34.9	52.82	0.59	3.05
PGHW25HA									116	78.6																			
PGHW30CA	42	6	31	90	67	72	9	52	110	70	23	12	6	5	M10	6.5	10.8	16	8.5	16	28	26	M8x15	80	20	48.5	71.87	1.09	4.31
PGHW30HA									133	93																			
PGHW35CA	48	7.5	33	100	77	82	9	62	123	80	23.4	12	7	5	M10	9	12.6	16.5	10.1	18	34	29	M8x17	80	20	64.6	93.88	1.56	6.14
PGHW35HA									148.8	105.8																			
PGHW45CA	60	9.5	37.5	120	91	100	10	80	148	97	24.5	12.9	10	8.5	M12	8.5	20	20	15.1	22	45	38	M12x24	105	22.5	103.8	146.71	2.79	10.25
PGHW45HA									179.8	128.8																			
PGHW55CA	70	13	43.5	140	106	116	12	95	172.7	117.7	26	12.9	11	8.5	M14	12	19	18.5	17.5	26.5	53	44	M14x25	120	30	153.2	211.23	4.52	14.92
PGHW55HA									210.8	155.8																			

註：1 kgf = 9.81N

PG型式

定位型線性滑軌

(3) PGHW-CB/ PGHW-HB

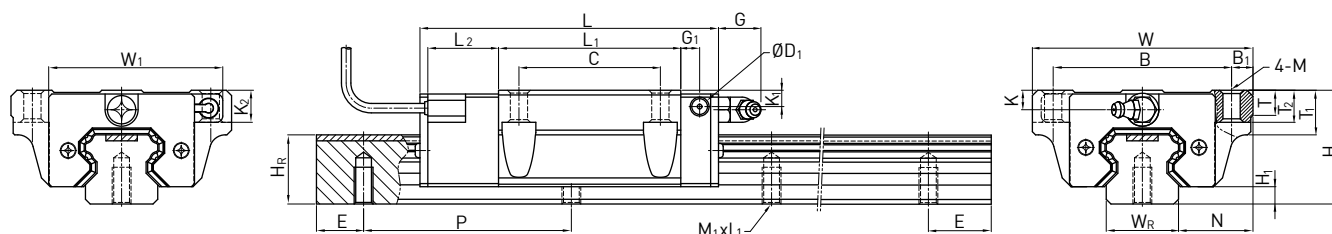

型號	組件尺寸 (mm)				滑塊尺寸 (mm)																	滑軌尺寸 (mm)					基本動額定負荷	基本靜額定負荷	重量	
	H	H ₁	N	W	W ₁	B	B ₁	C	L	L ₁	L ₂	G	G ₁	D ₁	M	K	K ₁	K ₂	T	T ₁	T ₂	W _r	H _r	M ₁ xL ₁	P	E			C (kN)	C ₀ (kN)
PGHW20CB	30	4.6	21.5	63	52	53	5	40	90.5	50.5	25	12	6	5	Ø6	6	6	10	8	10	9.5	20	17.5	M6x10	60	20	27.1	36.68	0.40	2.05
PGHW20HB								105.2	65.2																					
PGHW25CB	36	5.5	23.5	70	55.4	57	6.5	45	95	58	22.5	12	6	5	Ø7	6	5	10	8	14	10	23	22	M6x12	60	20	34.9	52.82	0.59	3.05
PGHW25HB									116	78.6																				
PGHW30CB	42	6	31	90	67	72	9	52	110	70	23	12	6	5	Ø9	6.5	10.8	16	8.5	16	10	28	26	M8x15	80	20	48.5	71.87	1.09	4.31
PGHW30HB									133	93																				
PGHW35CB	48	7.5	33	100	77	82	9	62	123	80	23.4	12	7	5	Ø9	9	12.6	16.5	10.1	18	13	34	29	M8x17	80	20	64.6	93.88	1.56	6.14
PGHW35HB									148.8	105.8																				
PGHW45CB	60	9.5	37.5	120	91	100	10	80	148	97	24.5	12.9	10	8.5	Ø11	8.5	20	20	15.1	22	15	45	38	M12x24	105	22.5	103.8	146.71	2.79	10.25
PGHW45HB									179.8	128.8																				
PGHW55CB	70	13	43.5	140	106	116	12	95	172.7	117.7	26	12.9	11	8.5	Ø14	12	19	18.5	17.5	26.5	17	53	44	M14x25	120	30	153.2	211.23	4.52	14.92
PGHW55HB									210.8	155.8																				

註：1 kgf = 9.81N

(4) PGHW-CC/ PGHW-HC

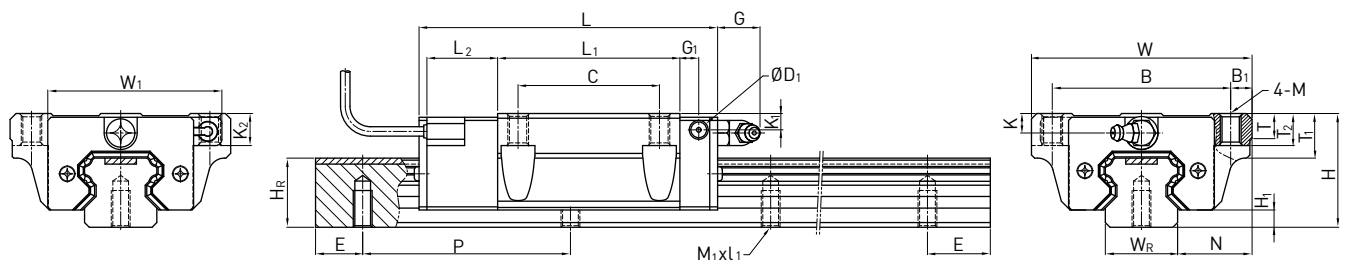

型號	組件尺寸 (mm)									滑塊尺寸 (mm)																滑軌尺寸 (mm)					基本動額 定負荷	基本靜額 定負荷	重量	
	H	H ₁	N	W	W ₁	B	B ₁	C	L	L ₁	L ₂	G	G ₁	D ₁	M	K	K ₁	K ₂	T	T ₁	T ₂	W _R	H _R	M ₁ xL ₁	P	E	C ₀ (kN)	C ₀ (kN)	滑塊	滑軌				
PGHW20CC	30	4.6	21.5	63	52	53	5	40	90.5	50.5	25	12	6	5	M6	6	6	10	8	10	9.5	20	17.5	M6x10	60	20	27.1	36.68	0.40	2.05				
PGHW20HC	105.2	65.2	32.7	47.96	0.52																													
PGHW25CC	36	5.5	23.5	70	55.4	57	6.5	45	95	58	22.5	12	6	5	M8	6	5	10	8	14	10	23	22	M6x12	60	20	34.9	52.82	0.59	3.05				
PGHW25HC	116	78.6	42.2	69.07	0.80																													
PGHW30CC	42	6	31	90	67	72	9	52	110	70	23	12	6	5	M10	6.5	10.8	16	8.5	16	10	28	26	M8x15	80	20	48.5	71.87	1.09	4.31				
PGHW30HC	133	93	58.6	93.99	1.44																													
PGHW35CC	48	7.5	33	100	77	82	9	62	123	80	23.4	12	7	5	M10	9	12.6	16.5	10.1	18	13	34	29	M8x17	80	20	64.6	93.88	1.56	6.14				
PGHW35HC	148.8	105.8	77.9	122.77	2.06																													
PGHW45CC	60	9.5	37.5	120	91	100	10	80	148	97	24.5	12.9	10	8.5	M12	8.5	20	20	15.1	22	15	45	38	M12x24	105	22.5	103.8	146.71	2.79	10.25				
PGHW45HC	179.8	128.8	125.3	191.85	3.69																													
PGHW55CC	70	13	43.5	140	106	116	12	95	172.7	117.7	26	12.9	11	8.5	M14	12	19	18.5	17.5	26.5	17	53	44	M14x25	120	30	153.2	211.23	4.52	14.92				
PGHW55HC	210.8	155.8	184.9	276.23	5.96																													

註：1 kgf = 9.81N

PG型式

定位型線性滑軌

(5) PGHL-CA / PGHL-HA

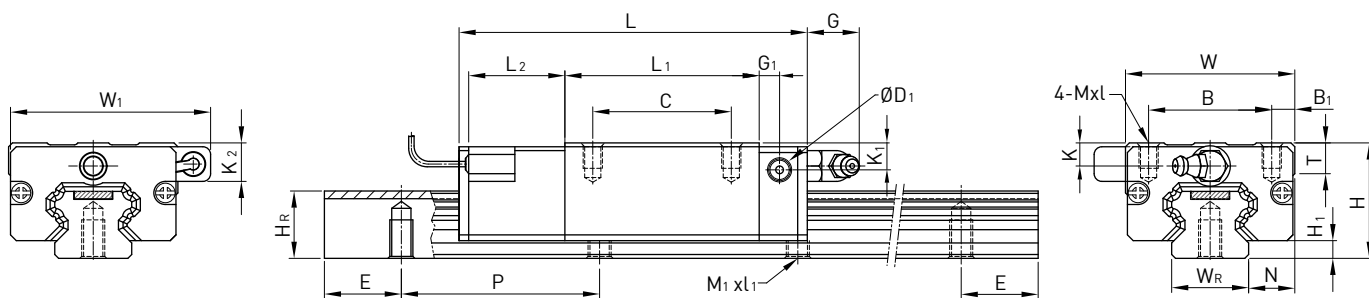

型號	組件尺寸 (mm)								滑塊尺寸 (mm)											滑軌尺寸 (mm)					基本動額定負荷 C (kN)	基本靜額定負荷 C ₀ (kN)	重量	
	H	H ₁	N	W	W ₁	B	B ₁	C	L	L ₁	L ₂	G	G ₁	D ₁	K	K ₁	K ₂	MxL	T	W _R	H _R	M ₁ xL ₁	P	E			kg	kg/m
PGHL25CA	36	5.5	12.5	48	55.4	35	6.5	35	95	58	22.5	12	6	5	6	9	14	M6x6	8	23	22	M6x12	60	20	34.9	52.82	0.51	3.05
PGHL25HA								50	116	78.6																		
PGHL30CA	42	6	16	60	67	40	10	40	110	70	23	12	6	5	6.5	10.8	16	M8x10	8.5	28	26	M8x15	80	20	48.5	71.87	0.88	4.31
PGHL30HA								60	133	93																		
PGHL35CA	48	7.5	18	70	77	50	10	50	123	80	23.4	12	7	5	9	12.6	16.5	M8x12	10.2	34	29	M8x17	80	20	64.6	93.88	1.45	6.14
PGHL35HA								72	148.8	105.8																		
PGHL45CA	60	9.5	20.5	86	91	60	13	60	148	97	24.5	12.9	10	8.5	8.5	20.5	20.5	M10x17	16	45	38	M12x24	105	22.5	103.8	146.71	2.73	10.25
PGHL45HA								80	179.8	128.8																		
PGHL55CA	70	13	23.5	100	106	75	12.5	75	172.7	117.7	26	12.9	11	8.5	12	19	18.5	M12x18	17.5	53	44	M14x25	120	30	153.2	211.23	4.17	14.92
PGHL55HA								95	210.8	155.8																		

註：1 kgf = 9.81N

(6) PGHR-R 上鎖式滑軌尺寸表

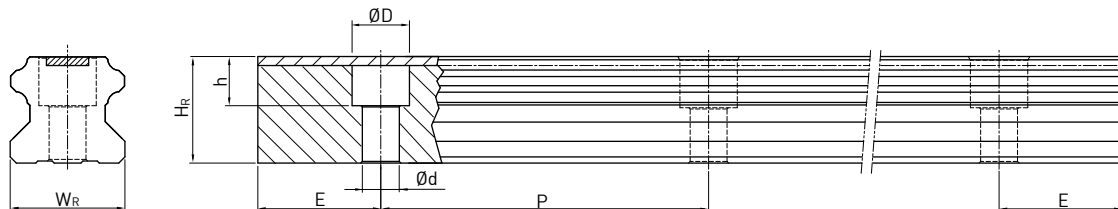

型號	滑軌尺寸 (mm)							滑軌的 固定螺 栓尺寸	重量
	W_R	H_R	D	h	d	P	E	(mm)	(kg/m)
PGH20R	20	17.5	9.5	8.5	6	60	20	M5×16	2.05
PGH25R	23	22	11	9	7	60	20	M6×20	3.05
PGH30R	28	26	14	12	9	80	20	M8×25	4.31
PGH35R	34	29	14	12	9	80	20	M8×25	6.14
PGH45R	45	38	20	17	14	105	22.5	M12×35	10.25
PGH55R	53	44	23	20	16	120	30	M14×45	14.92

SE型式

金屬端蓋型線性滑軌

2-15 SE型式—金屬端蓋型線性滑軌

2-15-1 產品說明

(1) 應用特點

- 全配件採金屬件。(若有需要刮油片亦可選用耐高溫橡膠之材質)。
- 可耐高溫，其耐熱溫度近達150°C。

(2) 用途

- 擴散爐、熔接機等半導體製造設備。
- 熱處理設備。
- 真空環境用途(無塑膠、橡膠等製品之氣體釋出)。

2-15-2 本體結構

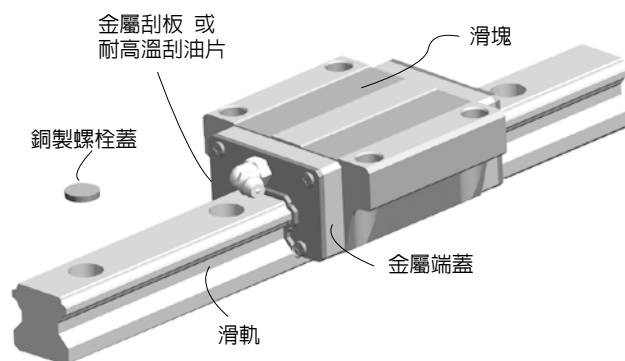

2-15-3 選用註記

(1) SE型式—金屬端蓋式線性滑軌選用於規格後加註/SE

例如：HGW25CA2R1000Z0PII / SE

2-15-4 螺栓蓋規格

表格2-15-1 銅製螺栓蓋規格

公稱型號	安裝螺絲	主要尺寸mm		公稱型號	安裝螺絲	主要尺寸mm	
		D	H			D	H
C3-C	M3	6.15	1.2	C8-C	M8	14.15	3.5
C4-C	M4	7.65	1.2	C12-C	M12	20.15	4
C5-C	M5	9.65	2.5	C14-C	M14	23.15	4
C6-C	M6	11.15	2.8	C16-C	M16	26.15	4

表格2-15-2 不鏽鋼製螺栓蓋規格

公稱型號	安裝螺絲	主要尺寸mm		公稱型號	安裝螺絲	主要尺寸mm	
		D	H			D	H
C3-S	M3	6.15	1.2	C8-S	M8	14.22	3.5
C4-S	M4	7.65	1.2	C12-S	M12	20.25	4
C5-S	M5	9.65	2.5	C14-S	M14	23.25	4
C6-S	M6	11.22	2.8	C16-S	M16	26.20	4

2-16 不鏽鋼型線性滑軌

2-16-1 產品特色

- (1) 所有功能同一般型式線性滑軌
 - 剛性 / 硬度 / 使用壽命 / 預壓力 / 尺寸維持不變
- (2) 適合部分極端使用狀況
 - 搭配金屬配件可適用於中低真空環境
- (3) 優異的耐鏽蝕能力
 - 滑塊 / 滑軌 / 鋼珠 / 油嘴、螺絲皆為不鏽鋼材質

註：1. 目前不鏽鋼系列可選用之規格有HG15C、HG20C、HG25C、EG15C
2. 不鏽鋼滑軌提供最大長度為2000mm

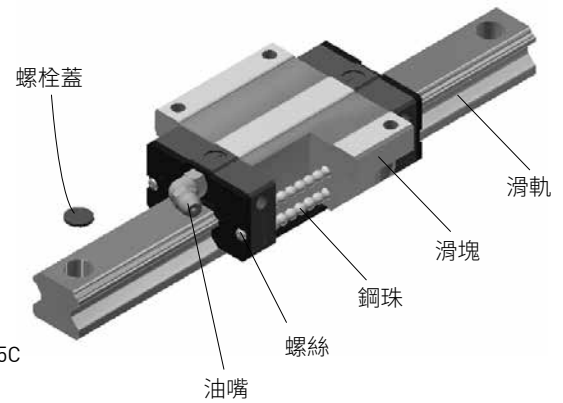

2-16-2 應用環境

- 化學物質環境
- 潮濕環境

2-16-3 應用範圍

- 食品加工業
- 化學液、氣體加工設備
- 無塵室用設備
- 食品運送、儲存設備
- 真空設備

鹽霧耐鏽蝕試驗		
	不鏽鋼型	一般型
測試前		
6hr		
結果	部分點狀鏽蝕	嚴重鏽蝕

註：測試條件：- 試驗溶液：5% NaCl
- 試驗室溫度：35°C ± 2°C
- 噴霧槽壓力：1 bar

RC型式 強化型螺栓蓋

2-17 RC型式—強化型螺栓蓋

RC強化型螺栓蓋為兩件式的組合，結合一硬質塑膠主體及一軟質O型環。硬質塑膠主體是使用具有出色的耐油性及耐磨耗性的特殊合成樹脂製成的；軟質O型環是使用具有出色的耐油性及具有極佳彈性的合成橡膠製成的，其構造如圖所示。

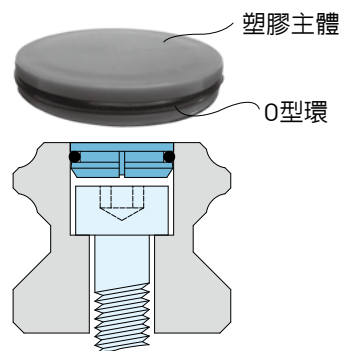

2-17-1 強化型螺栓蓋特點

(1) 可吸收加工誤差

利用O型環的彈性吸收螺栓孔徑因加工所產生的些微誤差，實現極緊密的卡合效果。

(2) 耐振動及耐衝擊

利用O型環的吸振特性，避免螺栓蓋因線性滑軌受振動及衝擊而產生鬆脫現象。

(3) 提升防塵性

提升與滑軌螺栓孔干涉量，並採用與滑軌螺栓孔全密封性設計，以實現高防塵性能。

(4) 提升壽命

強化型螺栓蓋組裝後與滑軌上表面平整性佳，可避免刮油片毀損，進而提升線性滑軌組使用壽命。

2-17-2 選用註記

(1) 非互換性線性滑軌產品型號 – 強化型螺栓蓋選用於規格後加註 + RC

例如：HGW25CC2R1600ZAPII + ZZ + RC

(2) 互換型滑軌產品型號 – 強化型螺栓蓋選用於規格後加註 + RC

例如：HGR25R1600P + RC

2-17-3 強化型螺栓蓋適用規格型號

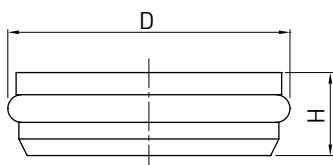

公稱型號	安裝螺絲	主要尺寸mm		適用滑軌規格					
		D	H	HGR	EGR	WER	MGNR	RGR	CRG
RC3	M3	6.15	1.3		15		12, 15		
RC4	M4	7.65	1.1	15	15U	17, 21, 27		15	15
RC5	M5	9.8	3	20	20			20	20
RC6	M6	11.4	2.8	25	25, 30	35		25	25
RC8	M8	14.6	3.5	30, 35	35, 30U			30, 35	30, 35
RC12	M12	20.5	4	45				45	45
RC14	M14	23.5	5	55				55	
RC16	M16	26.6	5	65				65	

2-18 潤滑油脂裝置

2-18-1 黃油槍

HIWIN黃油槍分別提供潤滑油脂不同包裝及容量之裝填方式，供客戶依需求選擇使用。黃油槍前端之彎管注油嘴適用於一般油嘴型式外，亦可換裝HIWIN注油工具組之注油嘴，對其它注油型式進行補充潤滑油脂。

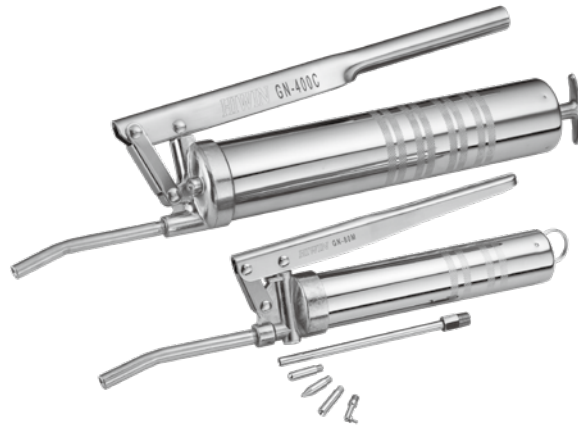

一般油嘴(M6及PT1/8螺紋)型式：

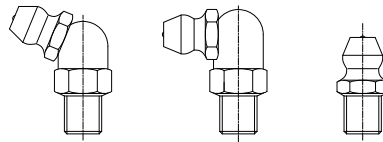

表格2-18-1

型號	GN-80M	GN-400C
尺寸		
規格	<ol style="list-style-type: none"> 1. 出油壓力：15 MPa 2. 出油量：0.5~0.6 c.c./行程 3. 本體重量：520 g (不含油脂) 4. 潤滑油脂：適用70g小型伸縮軟管包裝或120ml散裝充填 	<ol style="list-style-type: none"> 1. 出油壓力：15 MPa 2. 出油量：0.8~0.9 c.c./行程 3. 本體重量：1150 g (不含油脂) 4. 潤滑油脂：適用14盎司硬管包裝或400ml散裝充填

潤滑油脂裝置

2-18-2 注油工具組 (GNZ-05-BOX)

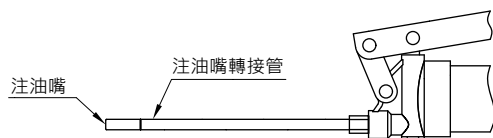

HIWIN注油工具組之注油嘴轉接管，搭配不同注油嘴型式，可分別適用於不同注油型式進行補充潤滑油脂。



表格2-18-2 注油嘴轉接管

規格	尺寸
GT-PT1/8-M5	

表格2-18-3 注油嘴

規格	尺寸	注油型式
GNZ-L-M5		小型注油孔
GNZ-P-M5		小型注油孔
GNZ-R-M5		內凹油嘴(DIN3405) 
GNZ-C-M5		油嘴(M3、M4螺紋) 

2-18-3 潤滑油脂

HIWIN潤滑油脂分別提供適用於一般、重負荷、低發塵、高速等不同環境。並依裝填方式不同，提供不同包裝及容量，供客戶依需求選擇使用。

包裝規格：70g小型伸縮軟管、400g硬管包裝、1kg 鐵罐

○ HIWIN G01重負荷用油脂

使用條件與特性：

1. 於重負荷條件下具有極佳的耐磨耗特性和耐極壓特性
2. 低溫下具有低摩擦特性
3. 耐水性
4. 可使用於集中潤滑系統

基本性質：

顏色	淡黃色	
基礎油	礦物油	
增稠劑	聚尿素基	
添加劑	固體潤滑劑	
適用溫度(°C)	-15~115	
針入度 (0.1mm)	310-340	
黏度(cst)	40°C	500
	100°C	30
滴點(°C)	> 170	

○ HIWIN G02 低發塵潤滑脂

使用條件與特性：

1. 良好的低發塵特性，適用於無塵室的環境中
2. 極佳的耐磨耗特性，對元件有良好的保護
3. 長效型潤滑脂，適用於大溫度範圍
4. 由碳氫合成油和特殊的鈣皂基所組成，具有極佳的抗氧化及耐蝕性

基本性質：

顏色	米色	
基礎油	合成碳化氫油	
增稠劑	特殊鈣皂基	
適用溫度(°C)	-30~140	
針入度 (0.1mm)	265-295	
黏度(cst)	40°C	100
	100°C	15
滴點(°C)	> 180	

○ HIWIN G03 低發塵潤滑脂(高速用)

使用條件與特性：

1. 良好的低發塵特性，適用於無塵室的環境中
2. 極佳的耐磨耗特性，對元件有良好的保護
3. 長效型潤滑脂，並且於高速時具有極佳的耐磨耗性

基本性質：

顏色	米色	
基礎油	合成碳化氫油	
增稠劑	特殊鈣皂基	
適用溫度(°C)	-45~125	
針入度 (0.1mm)	265-295	
黏度(cst)	40°C	30
	100°C	5.9
滴點(°C)	> 210	

○ HIWIN G04 高速用潤滑脂

使用條件與特性：

1. 於高速時具有極佳的耐磨耗性
2. 於高速時具有優良之低摩擦阻力特性
3. 防水性佳

基本性質：

顏色	米色	
基礎油	酯類/PAO	
增稠劑	鋰皂基	
適用溫度(°C)	-35~120	
針入度 (0.1mm)	260-280	
黏度(cst)	40°C	25
	100°C	6
滴點(°C)	> 225	

潤滑油脂裝置

○ HIWIN G05 泛用潤滑脂

使用條件與特性：

1. 極佳的耐磨耗性
2. 低摩擦阻力特性
3. 長壽命
4. 氧化安定性佳
5. 耐水性佳
6. 抗腐蝕佳

基本性質：

顏色	褐色	
基礎油	礦物油	
增稠劑	鋰皂基	
適用溫度(°C)	-15~120	
針入度 (0.1mm)	270-285	
黏度(cst)	40°C	200
滴點(°C)	190	

○ HIWIN G06 高頻、短行程專用潤滑脂

使用條件與特性：

1. 低摩擦、磨耗；在高頻(1.5G~3G)、短行程條件下有極佳的耐磨耗性低摩擦阻力特性。
2. 長效型潤滑脂，適用溫度範圍廣泛。
3. 可使用在塑膠/鋼材及塑膠/塑膠情況下的製程元件中，對橡膠類之彈性體及塑膠材質具有良好的相容性。

基本性質：

顏色	米白	
基礎油	PAO	
增稠劑	特殊鋰皂基	
適用溫度(°C)	-45~130	
針入度 (0.1mm)	265-295	
黏度(cst)	40°C	32
	100°C	6
滴點(°C)	190	

○ HIWIN G07 低溫環境專用潤滑脂

使用條件與特性：

1. 適用於低溫環境0°C ~ -50°C。
2. 在低溫環境下，有極佳的低摩擦阻力。

基本性質：

顏色	卡其色	
基礎油	礦物油	
增稠劑	鋰-鈣皂基	
適用溫度(°C)	-50~80	
針入度 (0.1mm)	310-340	
黏度(cst)	40°C	14
	100°C	3

三、HIWIN 線性滑軌選用需求表

客戶名稱：		年 月 日	
Tel：		Email：	
機型名稱：		填表人：	
安裝軸向：		客戶圖號：	
		<input type="checkbox"/> X <input type="checkbox"/> Y <input type="checkbox"/> Z <input type="checkbox"/> 其他()	
安裝狀態			
線性滑軌規格型號			
滑軌規格	<input type="checkbox"/> R (上鎖) <input type="checkbox"/> T (下鎖) <input type="checkbox"/> U (上鎖加大孔徑)		
防塵配備	<input type="checkbox"/> 雙刮油片 (DD) <input type="checkbox"/> 雙刮油片 + 金屬刮板 (KK) <input type="checkbox"/> 金屬刮板 (ZZ) <input type="checkbox"/> 防塵片 (U)		
特殊選用	<input type="checkbox"/> 金屬端蓋 (SE) <input type="checkbox"/> 自潤式 (E2)		
潤滑方式	<input type="checkbox"/> 油嘴 (Grease) <input type="checkbox"/> 油管接頭 (Oil) <input type="checkbox"/> 特殊供油方式		
是否接牙	<input type="checkbox"/> 否 <input type="checkbox"/> 是		
單軸滑軌數	<input type="checkbox"/> I (1) <input type="checkbox"/> II (2) <input type="checkbox"/> III (3) <input type="checkbox"/> 其它		
基準面及注油方向	<p>(請在□內勾選所需的方向)</p> <p><input type="checkbox"/>E1 <input type="checkbox"/>E2 <input type="checkbox"/>E3 <input type="checkbox"/>E4</p>		

線性滑軌技術手冊

出版日期：1998年8月第一版印行

2021年11月第二十二版印行

-
1. HIWIN 為上銀科技的註冊商標，請勿購買來路不明之仿冒品以維護您的權益。
 2. 本型錄所載規格、照片有時會與實際產品有所差異，包括因為改良而導致外觀或規格等發生變化的情況。
 3. HIWIN 產品專利清單查詢網址：http://www.hiwin.tw/Products/Products_patents.aspx
 4. 凡受”貿易法”等法規限制之相關技術與產品，HIWIN 將不會違規擅自出售。若要出口 HIWIN 受法律規範限制出口的產品，應根據相關法律向主管機關申請出口許可，並不得供作生產或發展核子、生化、飛彈等軍事武器之用。



全球銷售暨服務據點

德國 歐芬堡

HIWIN GmbH
OFFENBURG, GERMANY
www.hiwin.de
www.hiwin.eu

瑞士 優納

HIWIN Schweiz GmbH
JONA, SWITZERLAND
www.hiwin.ch

韓國 水原・昌原

HIWIN KOREA
SUWON · CHANGWON, KOREA
www.hiwin.kr

日本 神戶・東京・名古屋・長野・ 東北・靜岡・北陸・廣島・ 福岡・熊本

HIWIN JAPAN
KOBE · TOKYO · NAGOYA · NAGANO ·
TOHOKU · SHIZUOKA · HOKURIKU ·
HIROSHIMA · FUKUOKA · KUMAMOTO, JAPAN
www.hiwin.co.jp

捷克 布爾諾

HIWIN s.r.o.
BRNO, CZECH REPUBLIC
www.hiwin.cz

中國 蘇州

HIWIN CHINA
SUZHOU, CHINA
www.hiwin.cn

美國 芝加哥

HIWIN USA
CHICAGO, U.S.A.
www.hiwin.us

法國 史特拉斯堡

HIWIN FRANCE
STRASBOURG, FRANCE
www.hiwin.fr

以色列 海法

Mega-Fabs Motion Systems, Ltd.
HAIFA, ISRAEL
www.mega-fabs.com

義大利 米蘭

HIWIN Srl
BRUGHERIO, ITALY
www.hiwin.it

新加坡

HIWIN SINGAPORE
SINGAPORE
www.hiwin.sg

上銀科技股份有限公司 HIWIN TECHNOLOGIES CORP.

40852 台中市精密機械園區精科路7號
Tel: 04-23594510
Fax: 04-23594420
www.hiwin.tw
business@hiwin.tw